

РЕЦЕНЗИЯ

на рабочую тетрадь по обучению грамоте
для обучающихся 1 класса

«Я учу звуки и буквы»,

разработанную учителем начальных классов
МБОУ гимназии № 1 им. Н. Островского г. Туапсе
Минигазимовой А.В.

Автор: Бачурина Е.В.,

заместитель директора по учебно-производственной работе
Государственного бюджетного профессионального
образовательного учреждения Краснодарского края
«Туапсинский социально-педагогический колледж»,
почётный работник СПО

Рабочая тетрадь «Я учу звуки и буквы» (далее – Тетрадь) представляет собой учебно-методическое пособие, предназначенное для использования в I классе общеобразовательных организаций в процессе обучения грамоте. Тетрадь разработана автором-составителем Минигазимовой А.В. с учётом требований Федерального государственного образовательного стандарта начального общего образования (ФГОС НОО) и ориентирована на формирование у обучающихся первоначальных навыков чтения и письма, развитие фонематического слуха, зрительного восприятия и мелкой моторики.

Пособие охватывает все буквы русского алфавита, включая гласные, согласные (твёрдые и мягкие), а также буквы, не обозначающие звуков (Ь, ъ). Материал изложен последовательно, с постепенным усложнением и учётом возрастных особенностей детей 6–7 лет.

Актуальность рецензируемой рабочей тетради обусловлена следующими факторами:

1. Соответствие современным образовательным требованиям.

Пособие разработано в соответствии с ФГОС НОО и может быть интегрировано в любую образовательную программу по обучению грамоте (УМК «Школа России», «Перспектива», «Начальная школа XXI века», «Гармония», «Планета знаний» и др.).

2. Реализация деятельностного подхода.

Ребёнок не просто запоминает буквы, а выполняет разнообразные операции со звуками и буквами: анализ, синтез, сравнение, классификацию, моделирование. Это способствует формированию познавательных универсальных учебных действий.

3. Учёт психофизиологических особенностей первоклассников.

В пособии реализован принцип частой смены видов деятельности (раскрашивание, штриховка, письмо, поиск букв, игровые задания), что позволяет поддерживать внимание детей и снижать утомляемость. Задания сопровождаются визуальными опорами, что особенно важно для детей с разными типами восприятия.

4. Практическая направленность.

Тетрадь может быть использована не только на уроках, но и во внеурочной деятельности, в группах продлённого дня, а также для индивидуальных занятий с детьми (в том числе с участием родителей). Пособие применимо в условиях

инклюзивного образования при работе с детьми, испытывающими трудности в обучении.

5. Профилактика дисграфии и дислексии.

Систематическая работа по определению места звука в слове, дифференциация твёрдых и мягких согласных, цветовое кодирование – всё это является эффективной профилактикой специфических ошибок письма и чтения, что подтверждается данными логопедии и нейропсихологии.

Научная новизна рецензируемого пособия заключается в интеграции звукового и графического анализа, в цветовом кодировании как средстве дифференциации звуков, в системном формировании фонематического слуха, в использовании занимательного материала как средства мотивации, в потенциале для индивидуализации и дифференциации обучения, в элементах пропедевтики грамматических понятий.

В тетради присутствуют задания, подготавливающие детей к изучению грамматики в дальнейшем: выделение букв в словах, наблюдение за позицией букв, работа с твёрдыми и мягкими согласными, знакомство с буквами, не обозначающими звуков. Это обеспечивает преемственность между обучением грамоте и систематическим курсом русского языка.

Тетрадь имеет чёткую и логичную структуру. Каждый тематический блок посвящён изучению одной буквы. Задания построены по единому алгоритму, что способствует быстрому усвоению детьми порядка выполнения и формирует устойчивые учебные действия.

Содержание пособия полностью соответствует возрастным особенностям обучающихся I класса и современным требованиям к организации образовательного процесса в начальной школе.

Пособие может быть рекомендовано к использованию в учебном процессе общеобразовательных организаций, а также для индивидуальных занятий с детьми.

27.10.2025

Рецензент

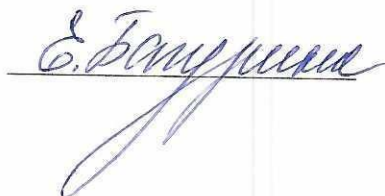

Бачурина Елена Вячеславовна

Заместитель директора по учебно-производственной работе
Государственного бюджетного профессионального образовательного учреждения Краснодарского края «Туапсинский социально-педагогический колледж», почётный работник СПО

Юлия Зверева
Секретарь по
кадровым



Ю.А. Зверева

Муниципальное бюджетное общеобразовательное учреждение
гимназия №1 имени Николая Островского г. Туапсе
Туапсинского муниципального округа

Учебно-методическое пособие

*«Рабочая тетрадь
по обучению грамоте
для обучающихся 1 класса
“Я учу звуки и буквы”»*

Автор:
учитель начальных классов
Минигазимова Алина
Владимировна

Туапсе, 2025

Аннотация

Рабочая тетрадь «Я учу звуки и буквы» предназначена для учащихся 1 класса и направлена на формирование первоначальных навыков звукобуквенного анализа, чтения и письма. Пособие знакомит детей с буквами русского алфавита, учит определять место звука в слове (начало, середина, конец), различать твёрдые и мягкие согласные, обозначать звуки цветом и штриховкой. Задания включают раскрашивание, штриховку, поиск букв в словах, чтение слогов и игровые упражнения (например, «одень звуковичка»). Тетрадь также содержит элементы занимательности: стихи, лабиринты, задания на внимание. Издание адресовано учителям начальных классов, логопедам, родителям для совместных занятий с детьми.

Содержание

1.	Введение.....	4
2.	Рабочая тетрадь «Я учу звуки и буквы».....	5
3.	Заключение.....	73
4.	Список использованной литературы.....	74

Введение

Уважаемый первоклассник!

Ты уже знаешь, что слова состоят из звуков, а звуки обозначаются буквами. Эта рабочая тетрадь поможет тебе подружиться с буквами русского языка. Ты научишься слышать, где какой звук стоит в слове — в начале, середине или конце, различать твёрдые и мягкие согласные, правильно писать и штриховать буквы.

Дорогие взрослые (учителя и родители)!

Пособие построено от простого к сложному. Каждая буква изучается по единому алгоритму:

1. Определение места звука в словах (раскрашивание квадратика).
2. Штриховка буквы синим (твёрдый звук) и зелёным (мягкий звук) цветом.
3. Письмо буквы по образцу.
4. Дополнительные задания: чтение слогов, раскрашивание рисунков, игровые упражнения.

Регулярное выполнение заданий (по 10–15 минут в день) позволяет закрепить навыки грамотного письма и чтения в занимательной форме.

Желаем успехов в увлекательном путешествии в мир звуков и букв!

Я УЧУ ЗВУКИ И БУКВЫ

Рабочая тетрадь
по обучению грамоте
учени _____ 1 класса _____

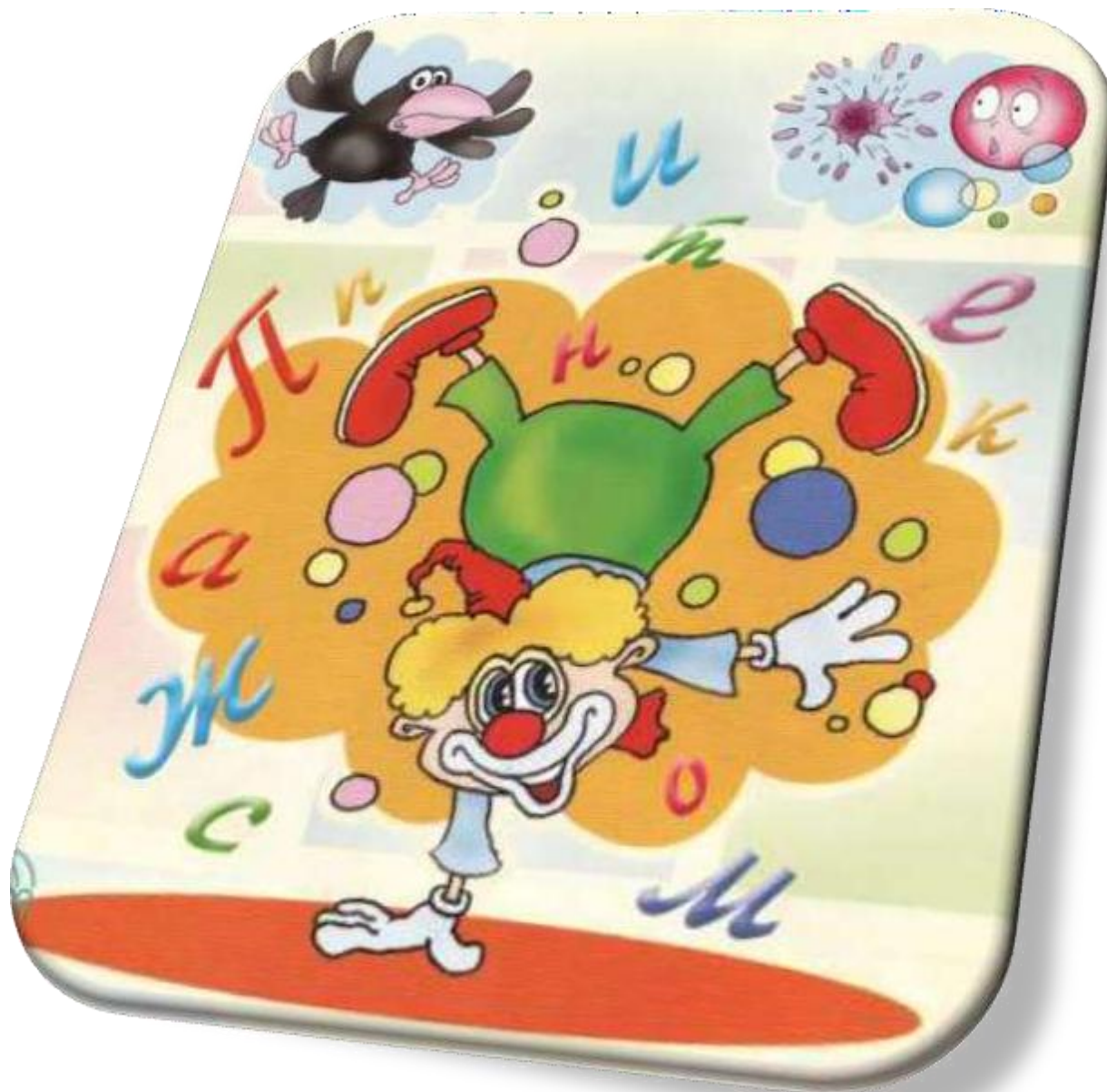

Автор-составитель:
Минигазимова А.В.

А а

Обведи и раскрась.



Ананасы, апельсины
Любит девочка Алина.

Одень Звуковичка

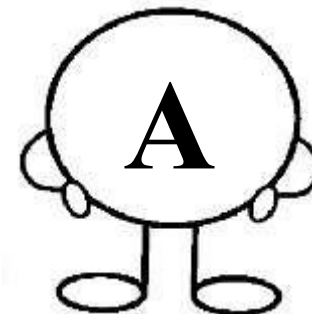

Определи место буквы **А** в словах и раскрась первый квадратик, если буква находится в начале слова, средний – если буква находится в середине слова и последний, если в конце слова:

Б А Г Е У Э Ы Ю

А К Ш Д А Р Х О

Н Е А П Ж Й А И

обведи все буквы А

! Найди и обведи в кружочек букву **А** в словах:

АЙБОЛИТ АИСТ АСТРА АРБУЗ

АНАНАС АБАЖУР АЗБУКА

АБРИКОС АИСТЁНОК

ШАР



АРБУЗ

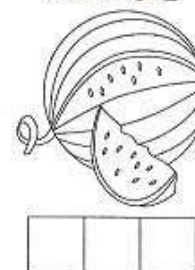

ШКОЛА



Заштрихуй букву А, а красным цветом. Напиши по образцу.

а

а

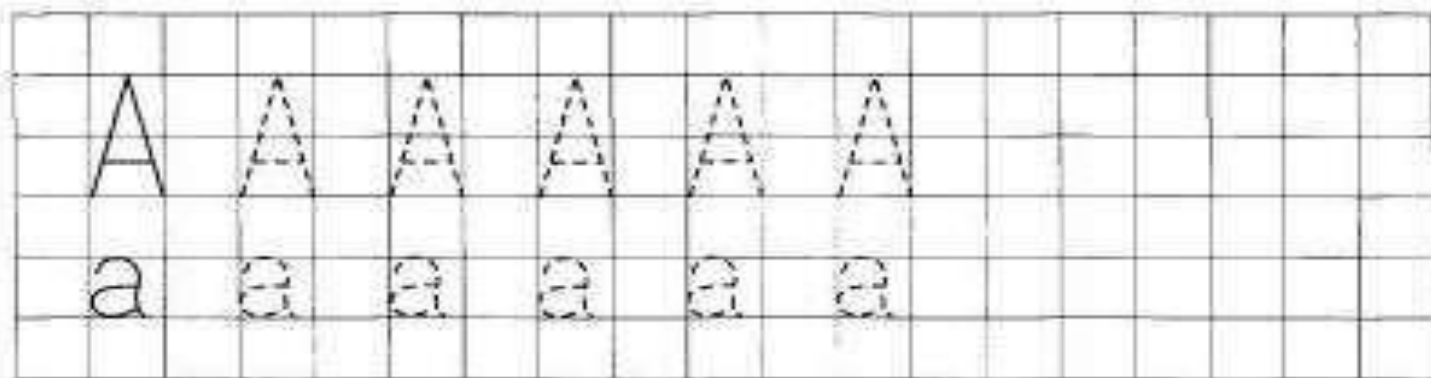

Аа

А

Азбука — к мудрости ступенька.



О о

Обведи и раскрась.



В океанской глубине
Осьминог живёт на дне.

Одень Звуковичка

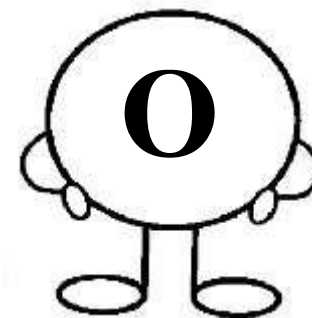

! Найди и обведи в кружочек букву **О** в словах:

ОЛЕНЬ **О**БЛАКО **О**ГУРЕЦ **О**СА

ОДУВАНЧИК **О**ЧКИ **О**ЗЕРО **О**БЕЗЬЯНА

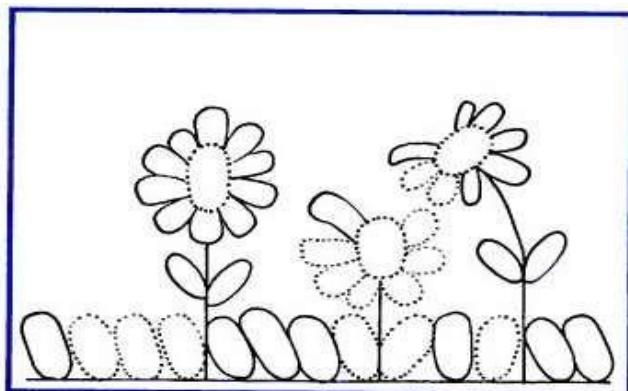

Определи место буквы **О** в словах и раскрась первый квадратик, если буква находится в начале слова, средний – если буква находится в середине слова и последний, если в конце слова:

ВЕДРО



--	--	--

СЛОН

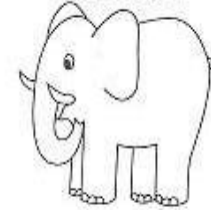

--	--	--

ОКУНЬ

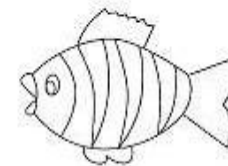

--	--	--

Заштрихуй букву О, о красным цветом. Напиши по образцу.

Oo

o

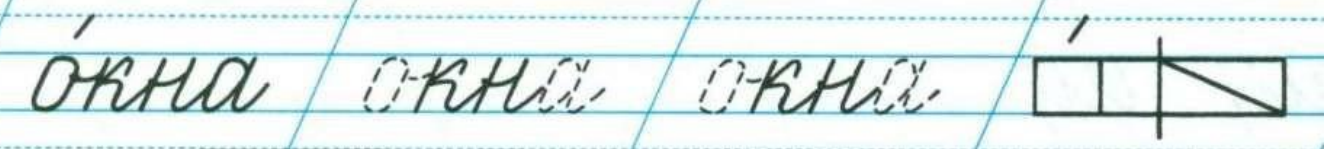
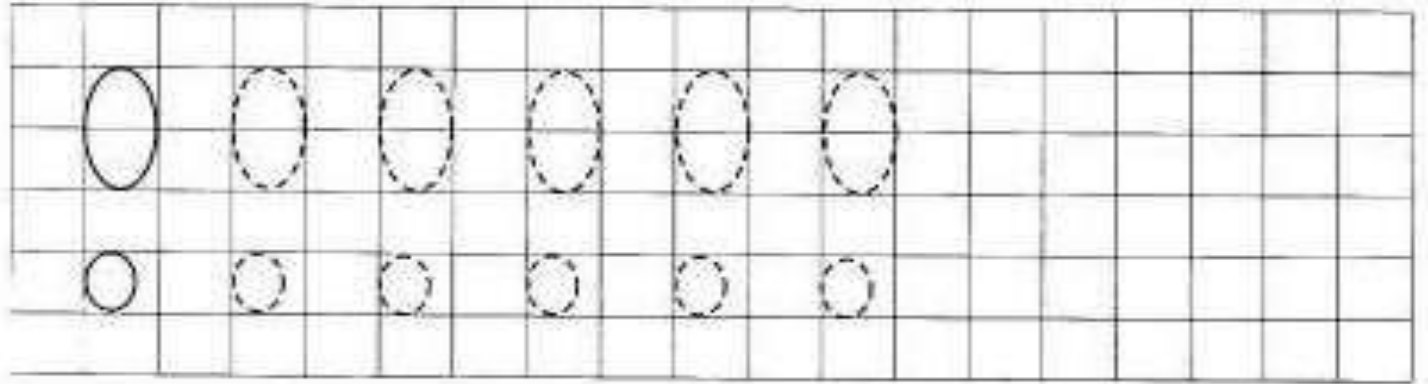
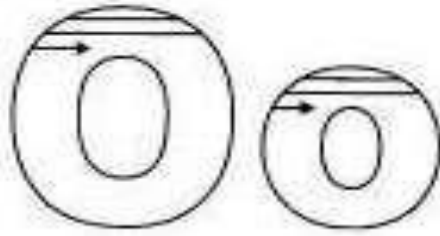

Oo

o

И и

Обведи и раскрась.



Одень Звуковичка

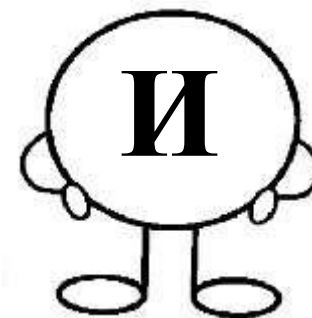

! Найди и обведи в кружочек букву **И** в словах:

ИНДЕЕЦ ИГРУШКИ ИНДЮК ИРИСЫ

Обведите в кружок **И**, зачеркните **А**, подчеркните **О**.

~~А~~ **И** О **И** ~~А~~ О **А** **И** ~~А~~ О
И О ~~А~~ **И** ~~А~~ О **А** **И** ~~А~~ О

Определи место буквы **И** в словах и раскрась первый квадратик, если буква находится в начале слова, средний – если буква находится в середине слова и последний, если в конце слова:

ИГЛА



--	--	--

КНИГА



--	--	--

ОЧКИ



--	--	--

Заштрихуй букву И, и красным цветом. Напиши по образцу.

Ии

Ии

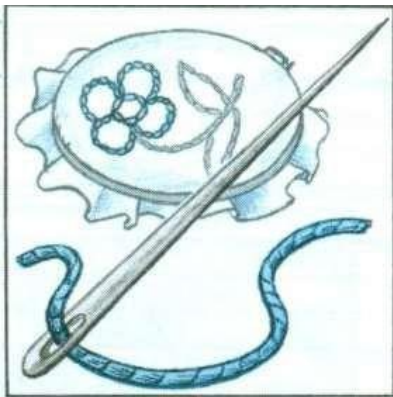
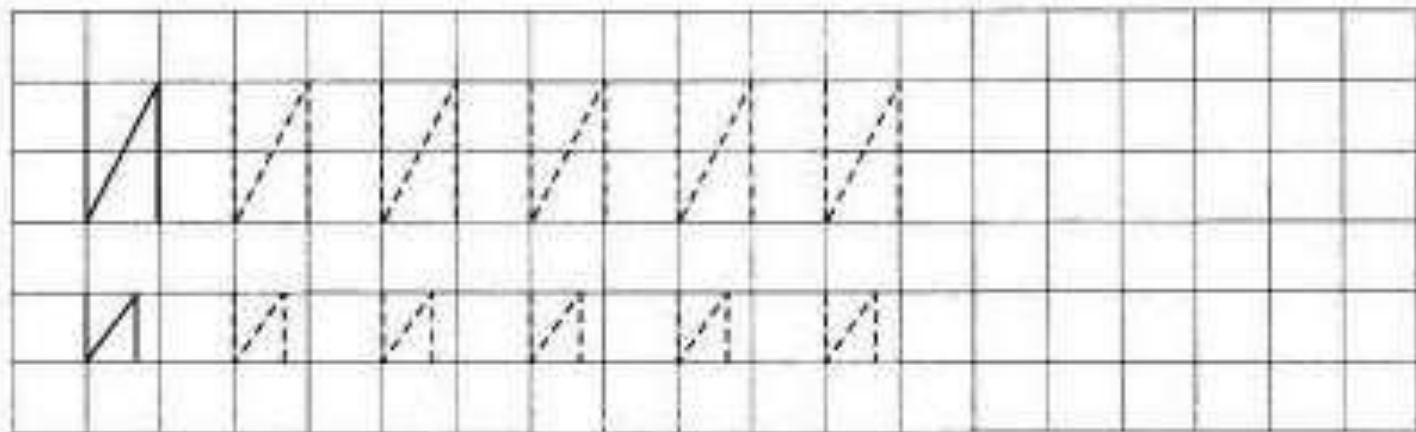
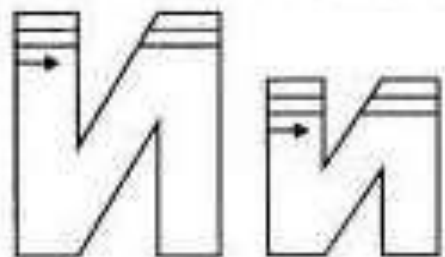

Ии

Ии

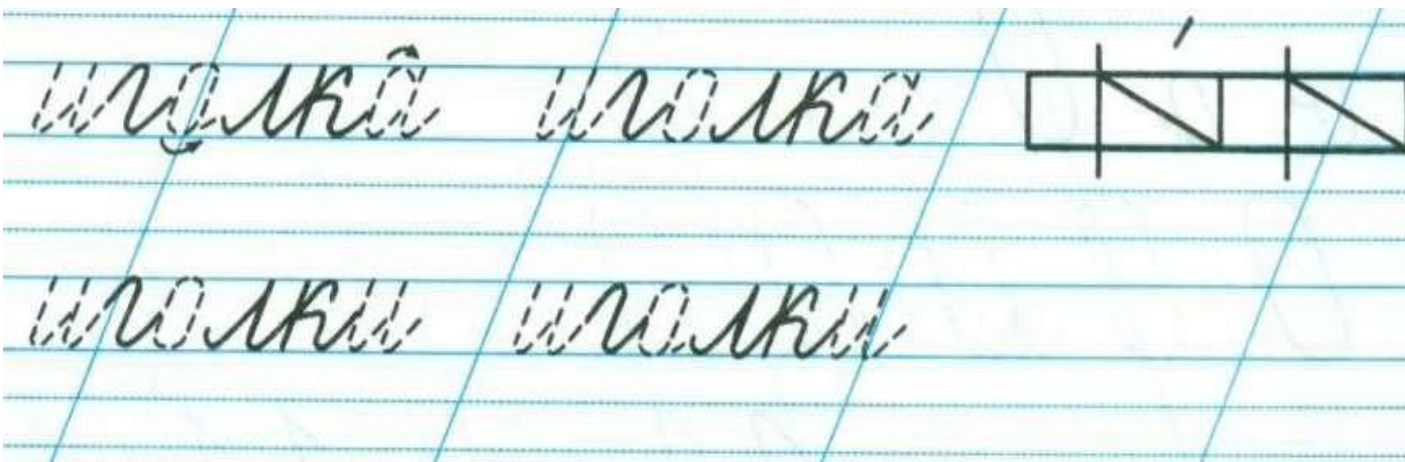



Мыши сели кушать сыр -
Будет в сыре много дыр.

Найди и обведи только те предметы, в названиях которых есть звук [ы].

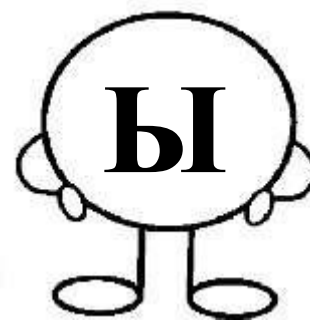
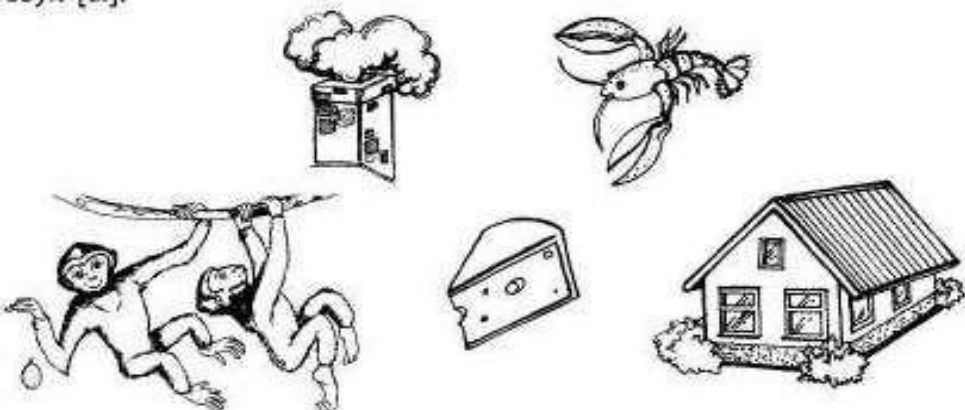

Игра "Эхо" — измени слова по образцу

Образец: **вагон — вагоны**

диван —

лимон —

банан —

бант —

липа —

дуб —

кот —

панама —

кофта —

антенна —

удав —



Найди и обведи в кружочек букву **ы** в словах:

БЫК ТЫКВА МЫШКА КРЫША

СЫР ДЫМ ЦЫПЛЁНОК

Заштрихуй букву ы красным цветом. Напиши по образцу.

Ы

ы

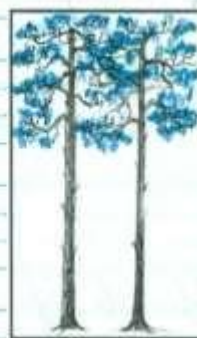
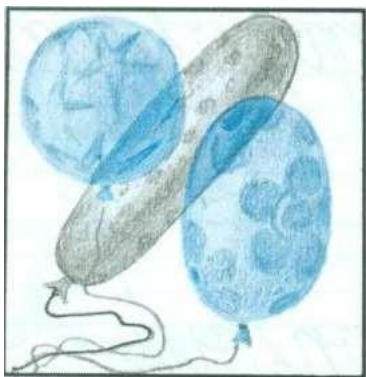
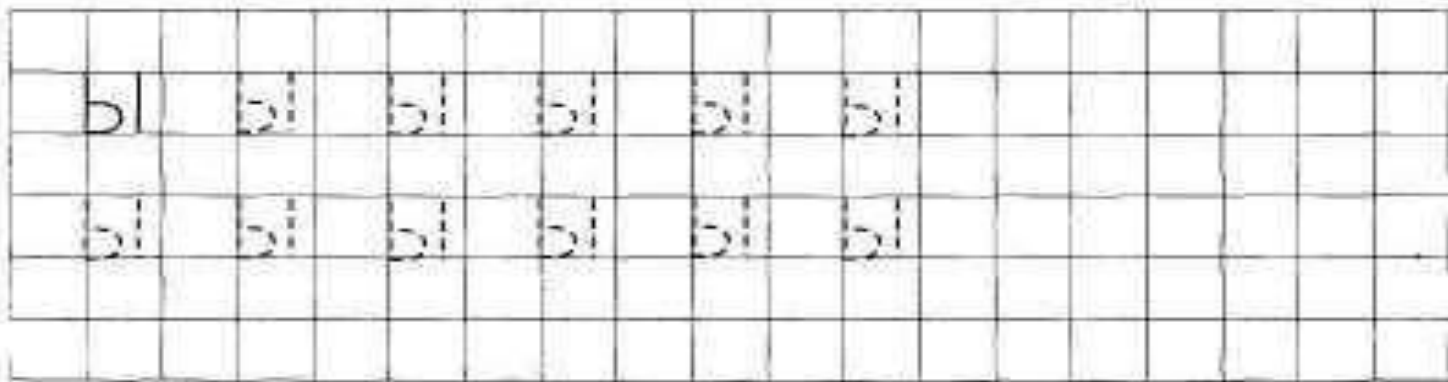
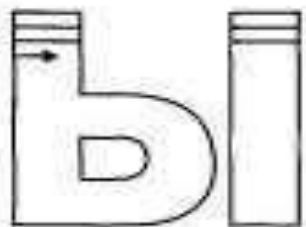

ы

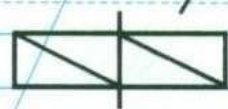

ы



ы



ы



ы

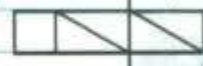

ы

уу

Обведи и раскрась.



Улитка медленно ползёт,
На себе свой дом везёт.

Одень Звучичка

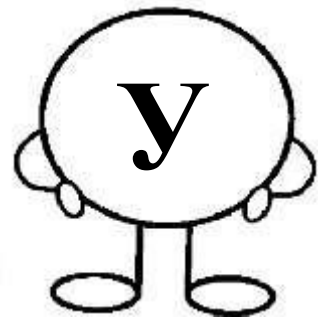

! Найди и обведи в кружочек букву **У** в словах:

УЗЕЛОК УЖ УЛИТКА УЛЫБКА
УТКА УДОЧКА

! Раскрась на рисунке вагончики с буквой **А** — красным, с буквой **У** — коричневым цветом. Прочитай, как гудит паровозик. Какую песенку поют вагончики?

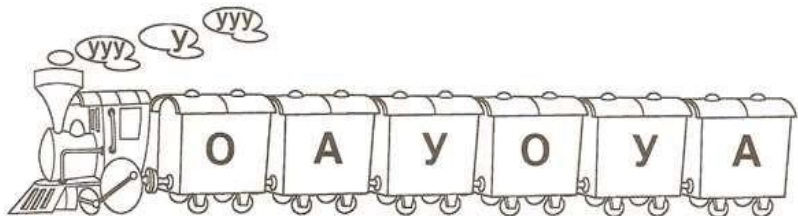

Определи место буквы **У** в словах и раскрась первый квадратик, если буква находится в начале слова, средний — если буква находится в середине слова и последний, если в конце слова:

КАКАДУ

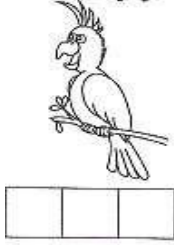

УДОЧКА

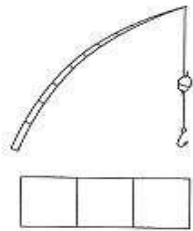

СТУЛ

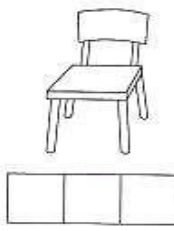

Заштрихуй букву У, у красным цветом. Напиши по образцу.

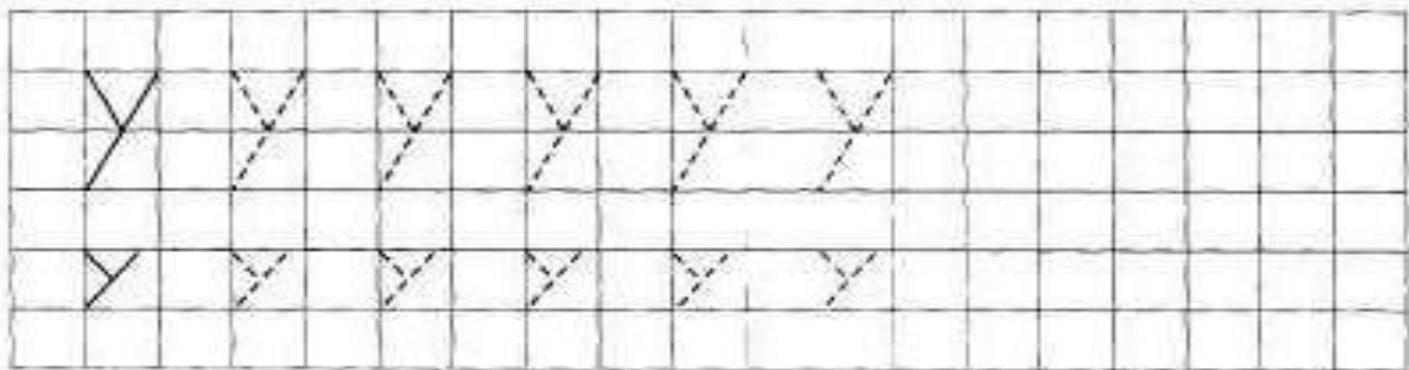
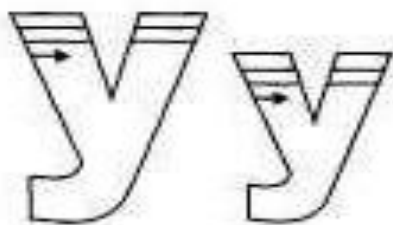

Уу



Уу

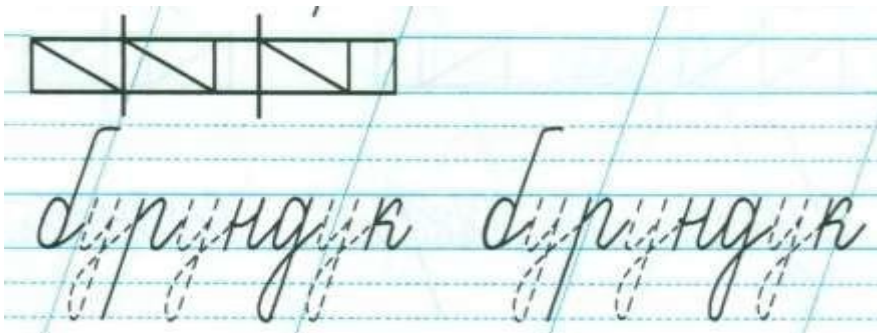

Н н

Обведи и раскрась.



Только ночью всем видна
На небе полная луна.

Одень Звукочка

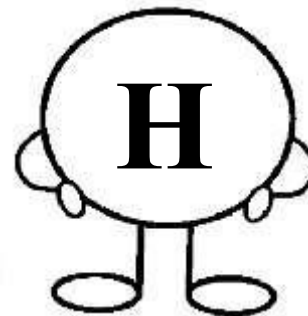

Определи место буквы **Н** в словах и раскрась первый квадратик, если буква находится в начале слова, средний – если буква находится в середине слова и последний, если в конце слова:

Раскрась картинку в соответствии с буквами.

- А - красный
- О - жёлтый
- И - синий
- У - зеленый
- Н - коричневый

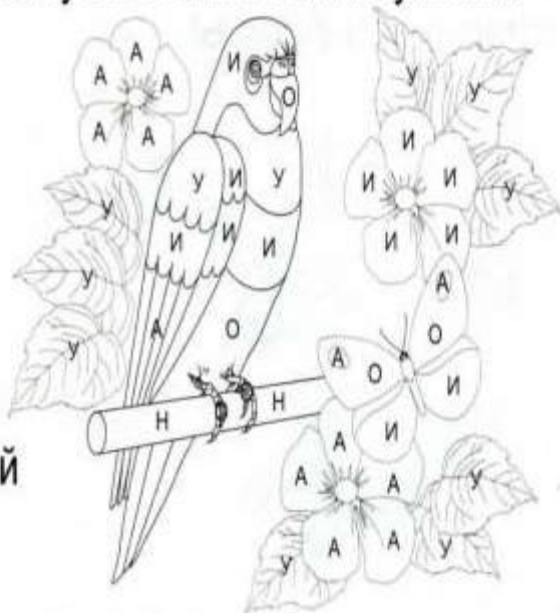

СЛОН

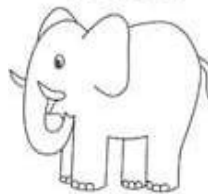

--	--	--

НОСКИ



--	--	--

КОНЬКИ



--	--	--

Заштрихуй одну букву *н* синим цветом, другую — зеленым.
Напиши по образцу.

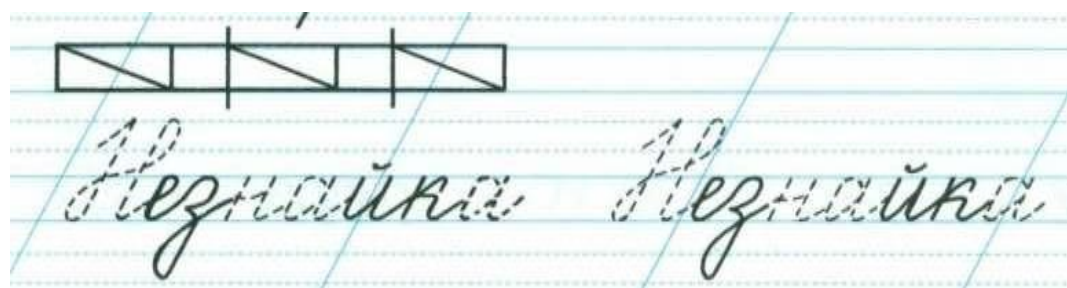
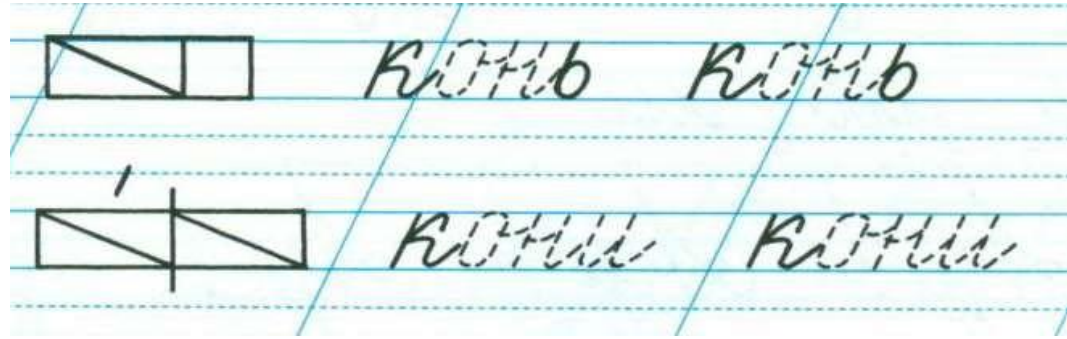
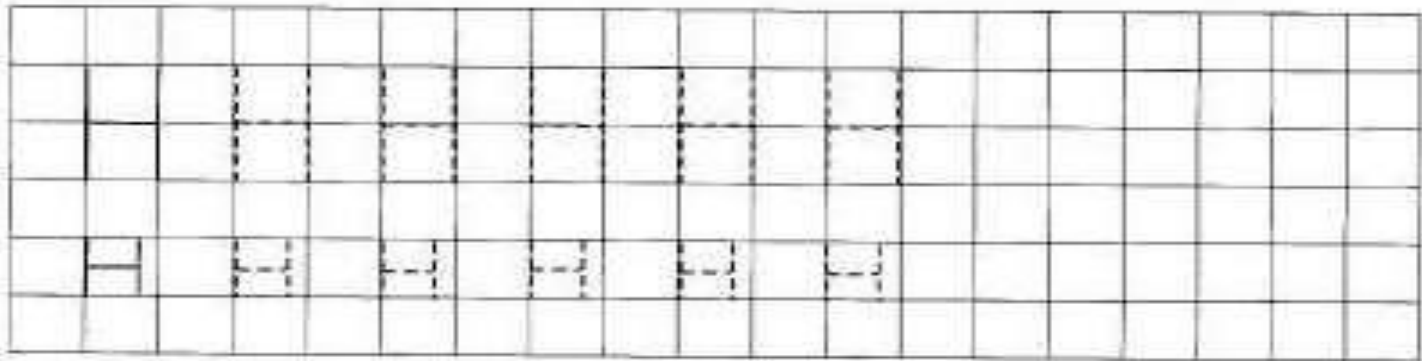
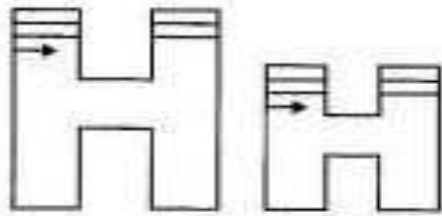

С с

Обведи и раскрась.



Если вы пойдете только по комочкам, где нарисована буква **С**, то поможете мальчику достроить снеговика. Найдите на картинке предметы, в названии которых есть буква **С**.

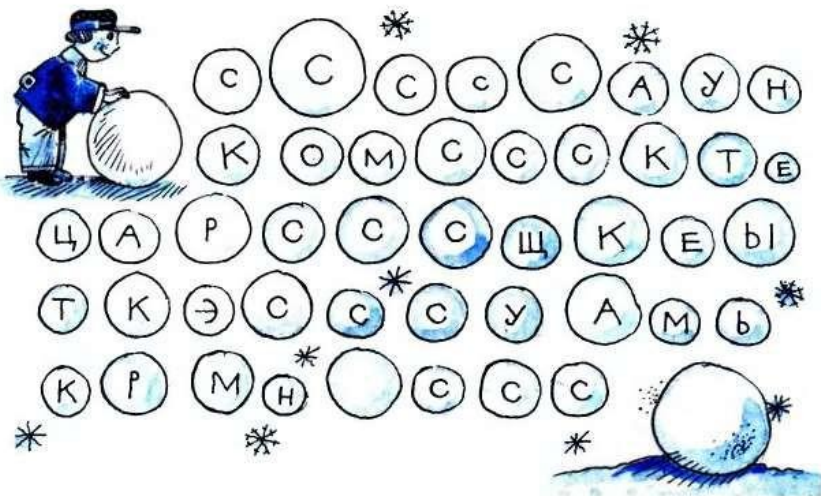

Одень Звукочка

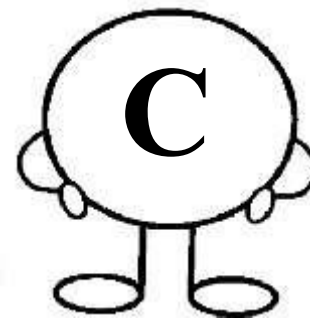

Определи место буквы **С** в словах и раскрась первый квадратик, если буква находится в начале слова, средний – если буква находится в середине слова и последний, если в конце слова:

САНКИ



--	--	--

ОСЛИК

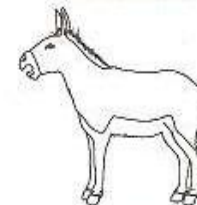

--	--	--

ЛЕС

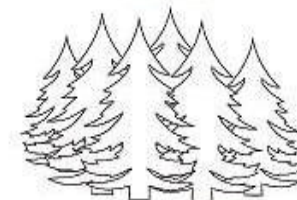

--	--	--

Заштрихуй одну букву с синим цветом, другую — зеленым.
Напиши по образцу.

Cc

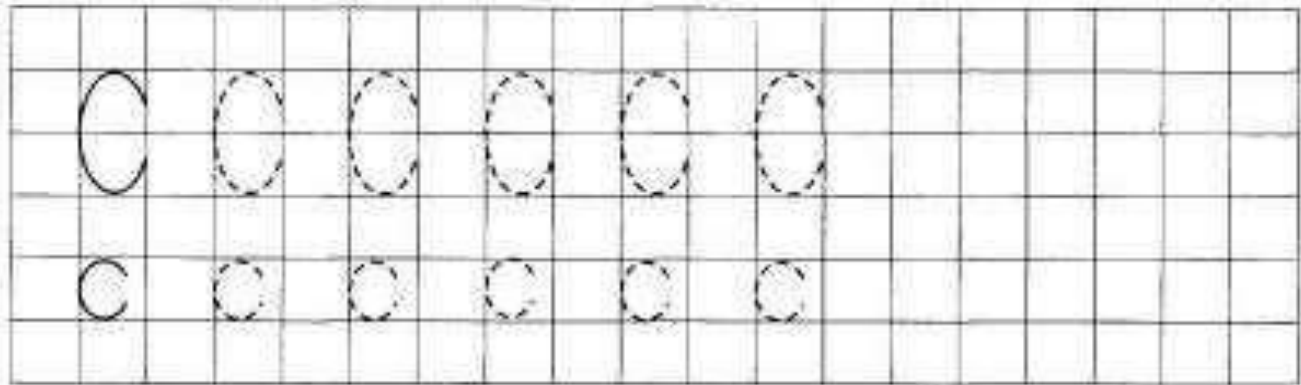

С С С С С С

Cc

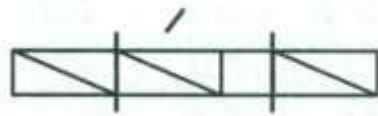

У Соши оса на носу.

У Соши оса на носу.

Кк

Обведи и раскрась.



Котик Васька на катке
На одном скользит коньке.

Одень Звуковичка

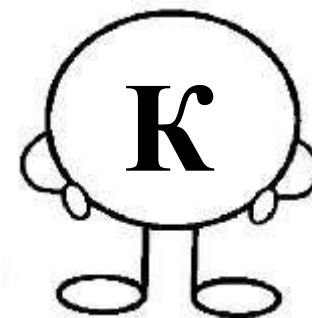

Найди и раскрась те предметы, названия которых оканчиваются на звук **К**.

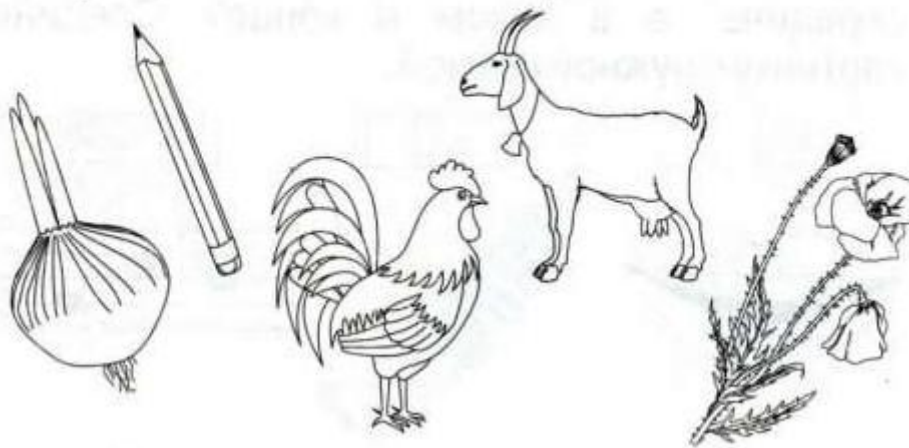

Определи место буквы **К** в словах и раскрась первый квадратик, если буква находится в начале слова, средний – если буква находится в середине слова и последний, если в конце слова:

КОЗА

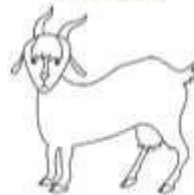

--	--	--

ПАК



--	--	--

ПАКЕТА



--	--	--

Заштрихуй одну букву к синим цветом, другую — зеленым.
Напиши по образцу.

Кк

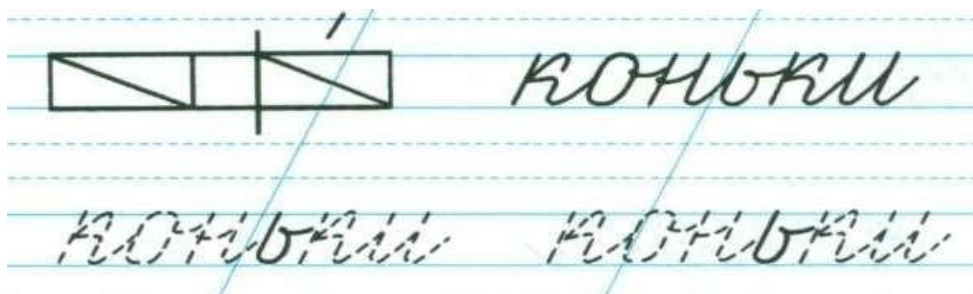
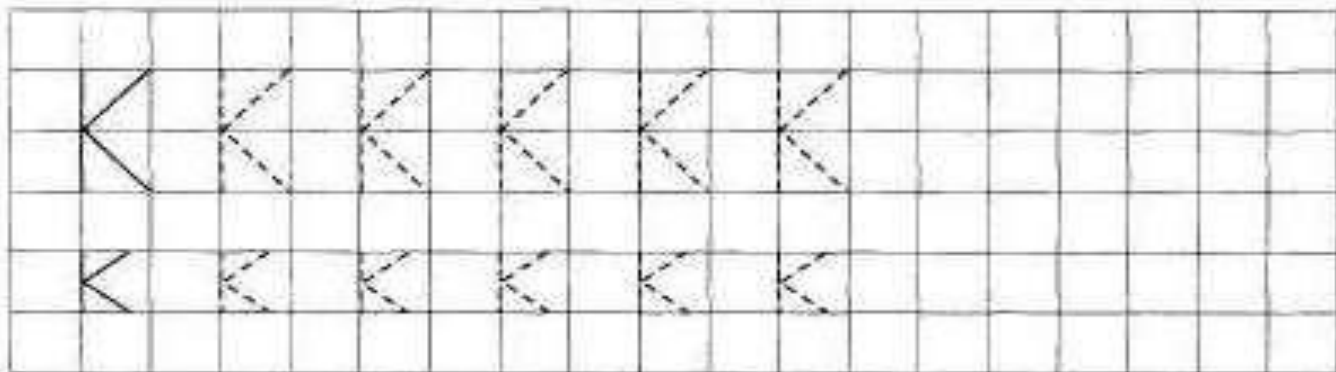
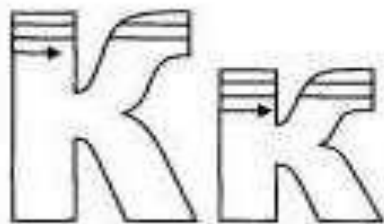

Кк



Т т

Обведи и раскрась.



Телеграмму тигр шлёт -
Тигрицу в гости он зовёт.

Раскрасьте те предметы, названия которых оканчиваются на звук Т.

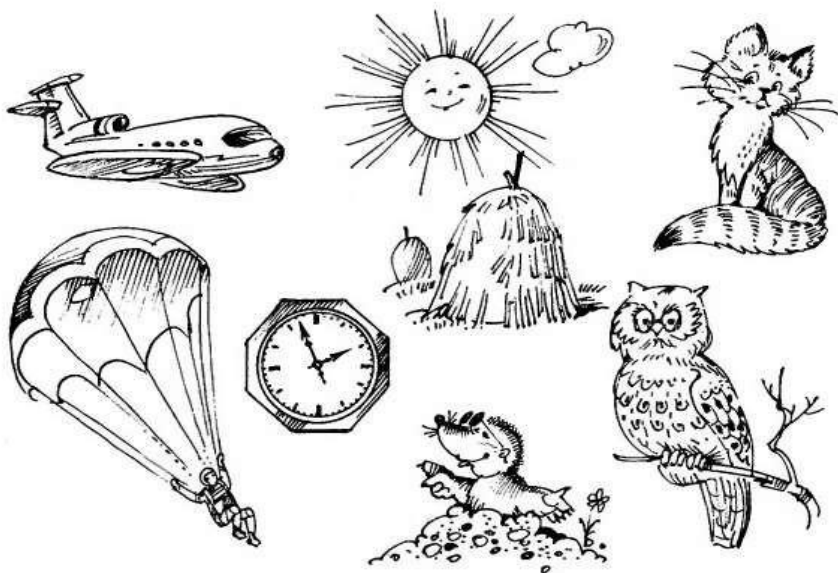

Одень Звуковичку

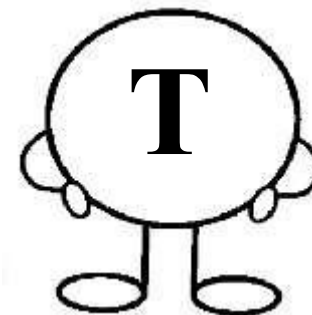

Определи место буквы Т в словах и раскрась первый квадратик, если буква находится в начале слова, средний – если буква находится в середине слова и последний, если в конце слова:

КРОТ



--	--	--

ТИГР



--	--	--

УТКА



--	--	--

Заштрихуй одну букву *т* синим цветом, другую — зеленым.
Напиши по образцу.

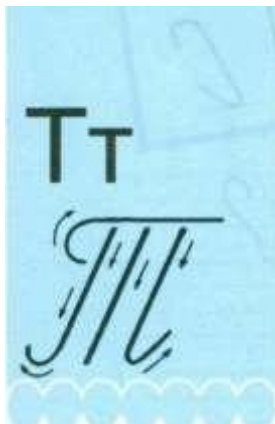
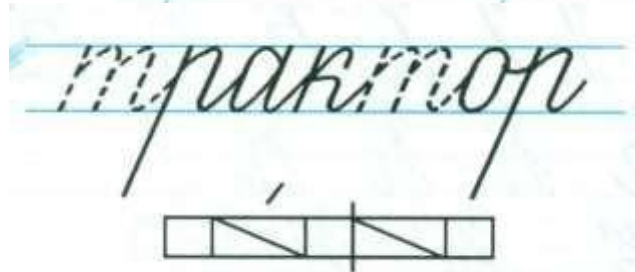
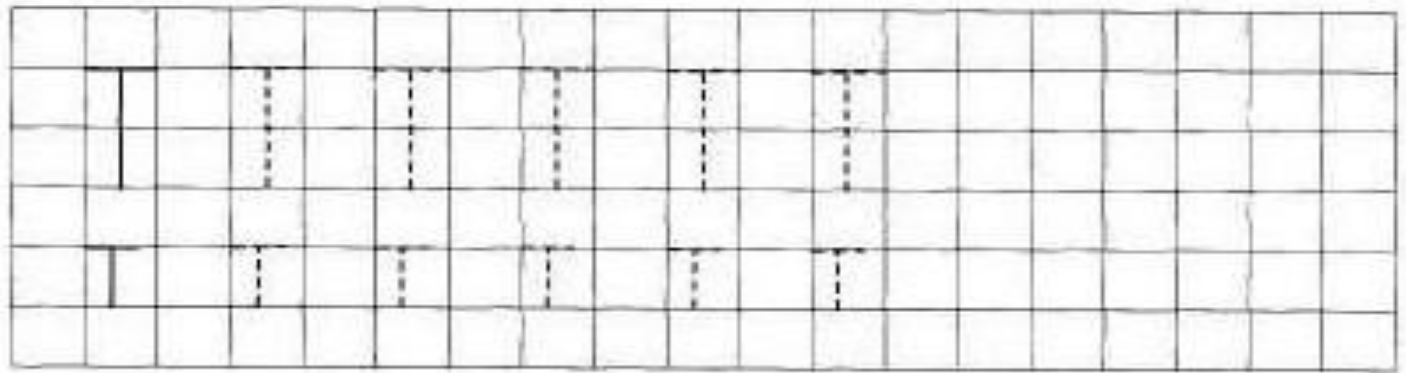
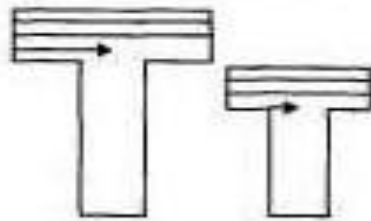

Л л

Обведи и раскрась.

Одень Звукочка



Мы лося видели в лесу
И красавицу-лису.

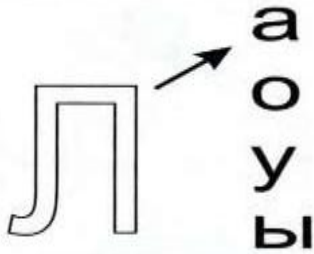
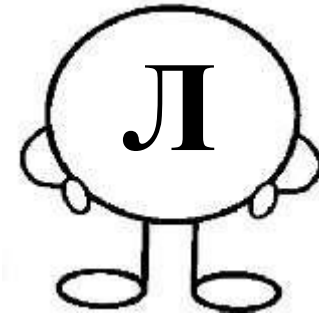

Определи место буквы Л в словах и раскрась первый квадратик, если буква находится в начале слова, средний – если буква находится в середине слова и последний, если в конце слова:

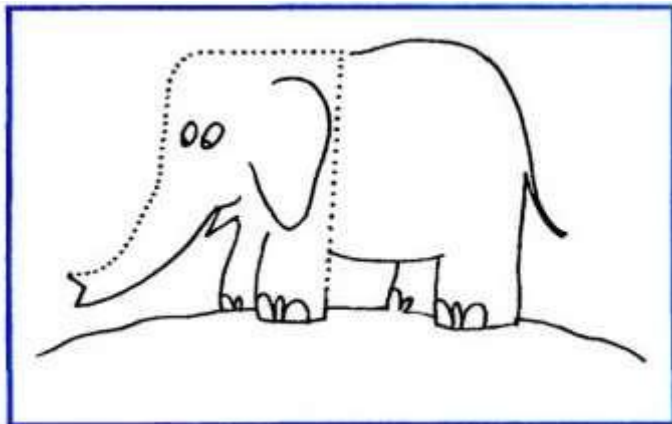

ВИЛКА

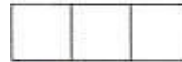

СТОЛ

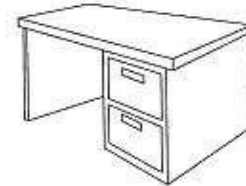

ЛИСА



Заштрихуй одну букву л синим цветом, другую — зеленым.
Напиши по образцу.

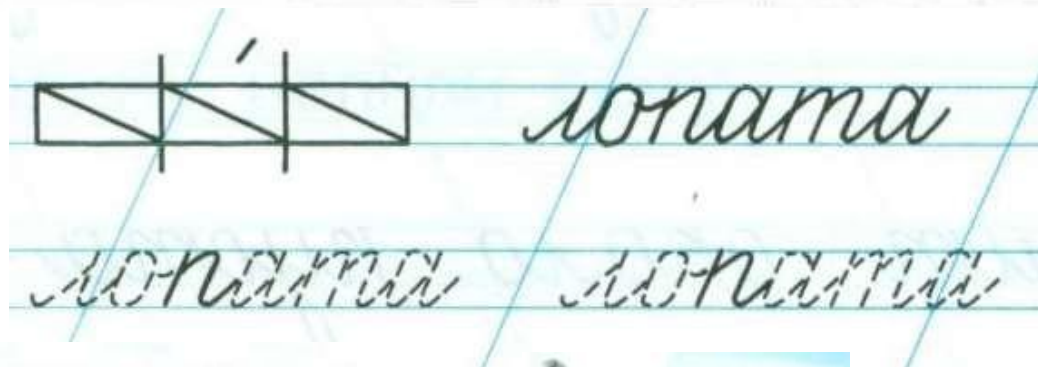
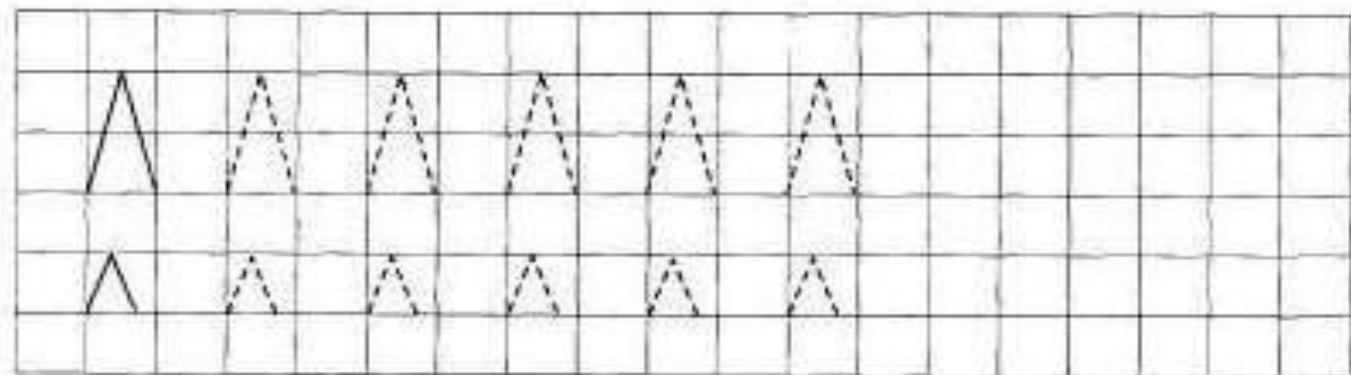

Лл



Лл



Р р

Обведи и раскрась.

Одень Звуковичку

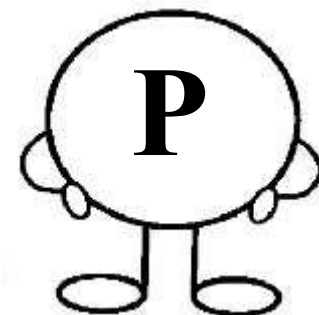

Определи место буквы Р в словах и раскрась первый квадратик, если буква находится в начале слова, средний – если буква находится в середине слова и последний, если в конце слова:

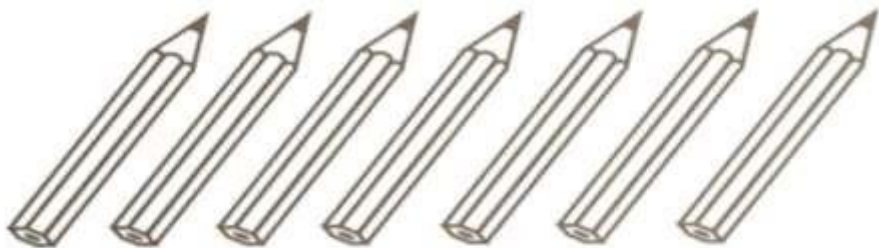

КАЖДЫЙ ОХОТНИК ЖЕЛАЕТ ЗНАТЬ, ГДЕ СИДИТ ФАЗАН

 Напиши и прочитай слоги.

- Р 
- Р 
- Р 

КАРТИНА

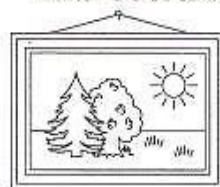

--	--

РЫБА



--	--

ЗАБОР

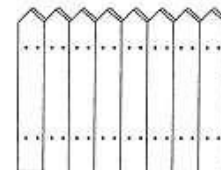

--	--

Заштрихуй одну букву *p* синим цветом, другую — зеленым.
Напиши по образцу.

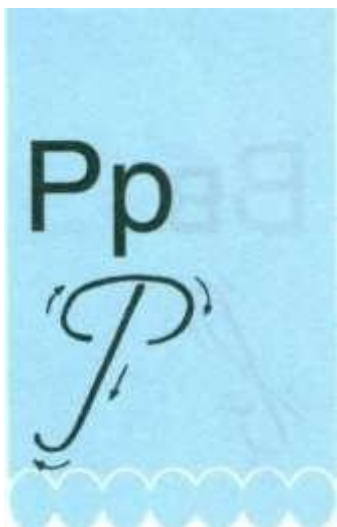
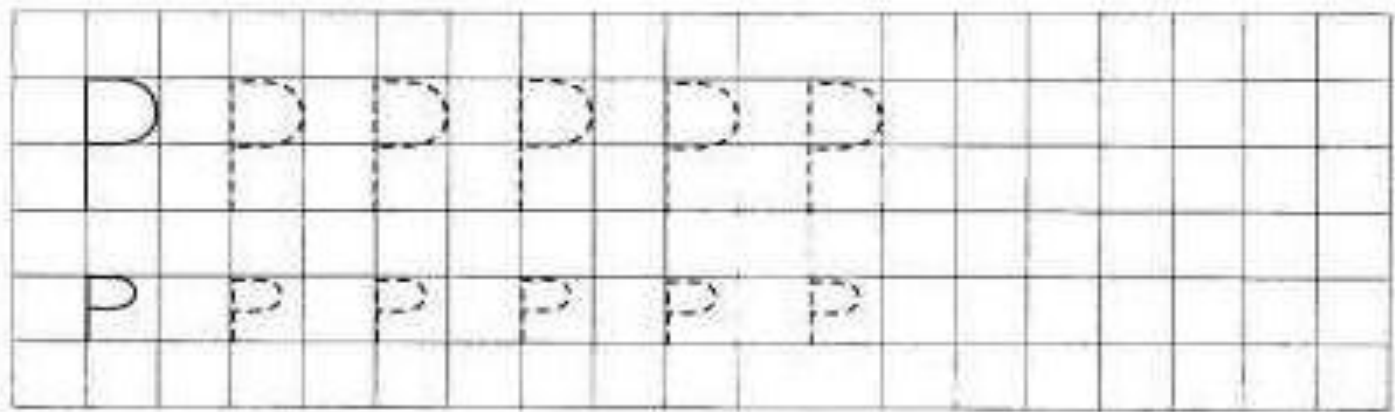
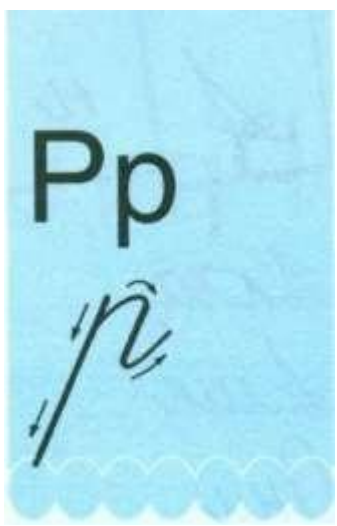

ракетка

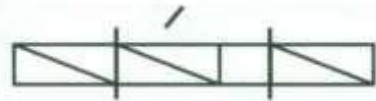

Пума *Пума*



В В

Обведи и раскрась.



Высоко летает Витя,
С высоты он землю видит.

Одень Звучичку

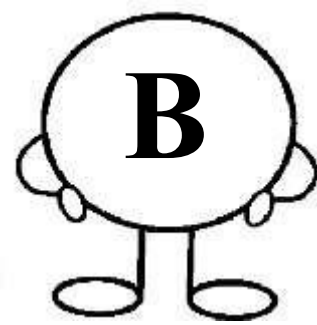

Определи место буквы **В** в словах и раскрась первый квадратик, если буква находится в начале слова, средний – если буква находится в середине слова и последний, если в конце слова:

вода
ковер
лев

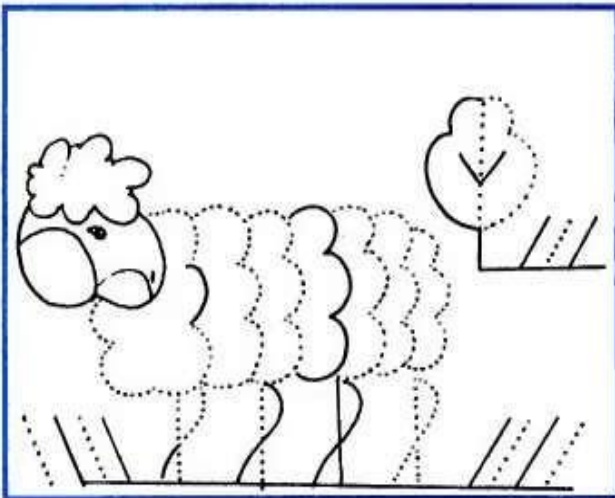

ЛЕВ



□ □ □

КОВЁР

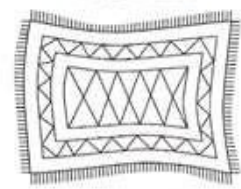

□ □ □

ВОЛК



□ □ □

Заштрихуй одну букву В синим цветом, другую — зеленым.
Напиши по образцу.

Вв

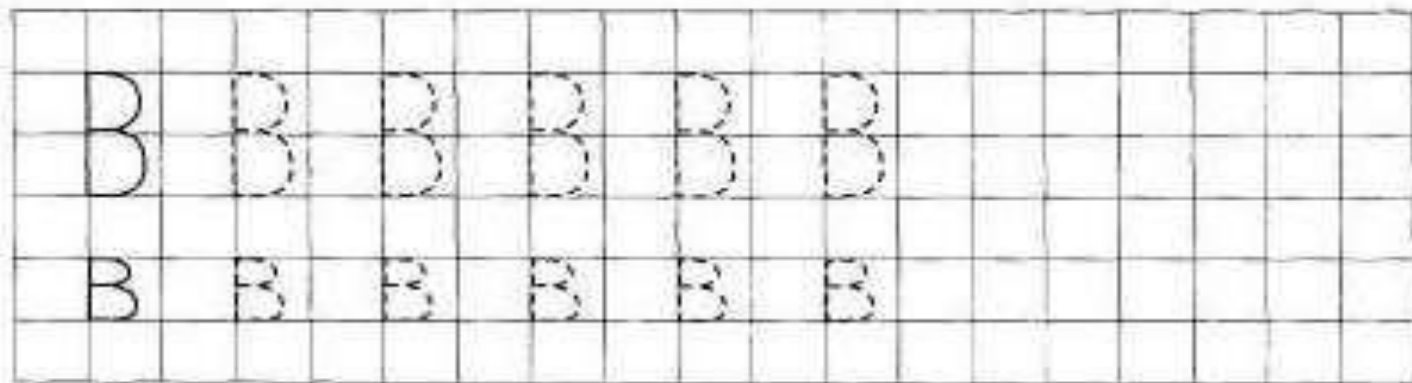
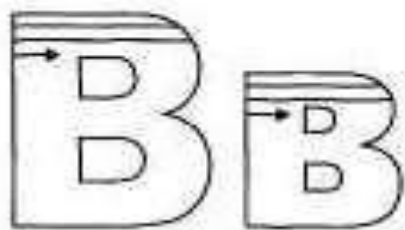

Вв



Кто вчера солгал, тому
и завтра не поверят.

Е е

Обведи и раскрась.

Одень Звуковичка

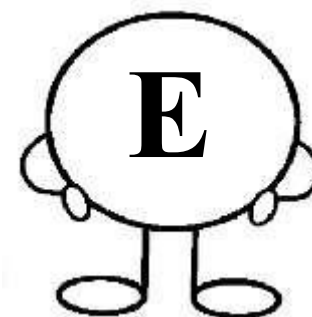

Найдите и обведите в кружок все буквы **Е**.

Определи место буквы **Е** в словах и раскрась первый квадратик, если буква находится в начале слова, средний – если буква находится в середине слова и последний, если в конце слова:

о е у А И Е н т к с н с
Р У л е л Т а Е р е К О

енот
осень
поле

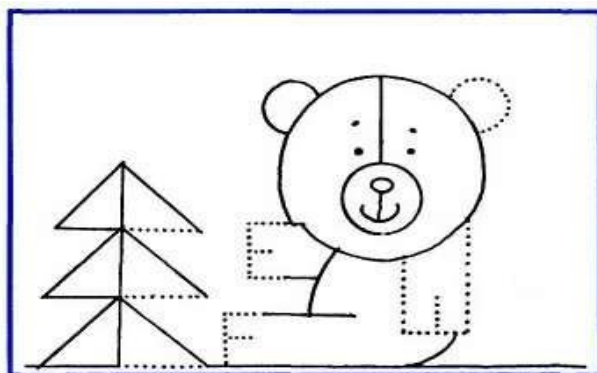

БЕЛКА



--	--	--

ЕНОТ



--	--	--

МОРЕ



--	--	--

Заштрихуй букву E, e красным цветом. Напиши по образцу.

Ee

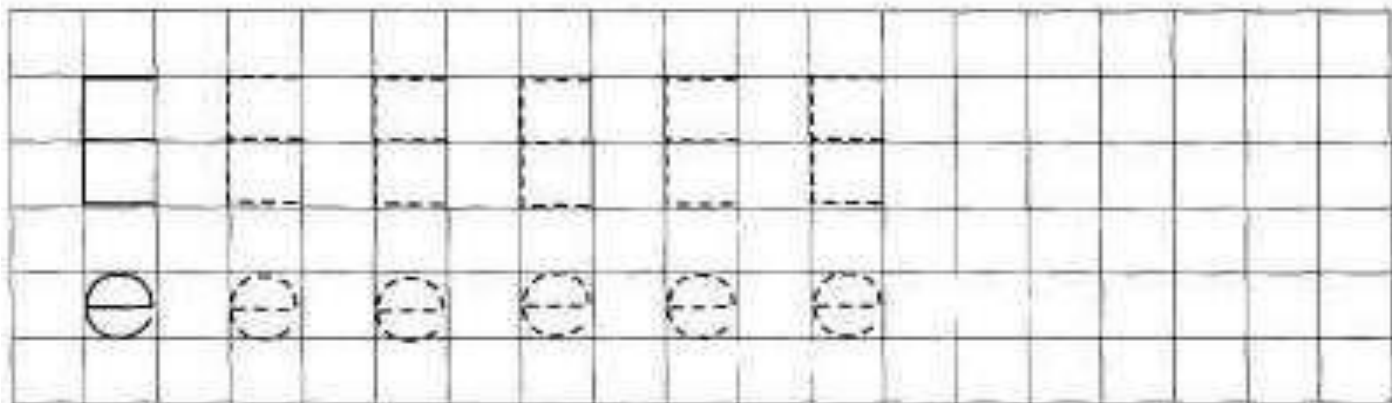
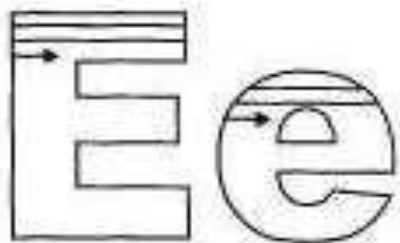

Ee



ежевика



 *поет*

П п

Обведи и раскрась.



Раскрасьте только те предметы, названия которых начинаются на букву П. Придумайте предложение с каждым из этих слов.

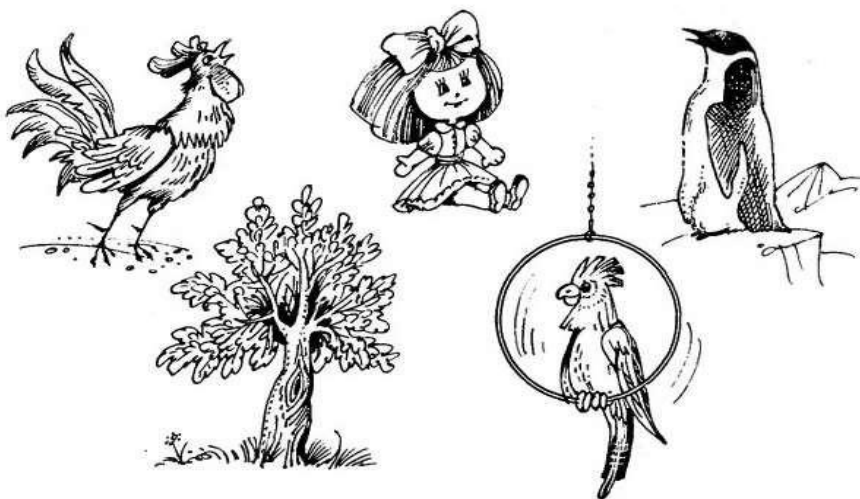

Одень Звучичка

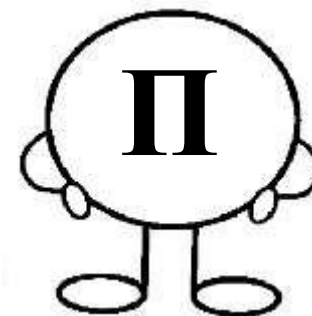

Определи место буквы П в словах и раскрась первый квадратик, если буква находится в начале слова, средний – если буква находится в середине слова и последний, если в конце слова:

ПИЛА

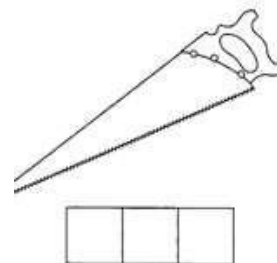

ЛОПАТА

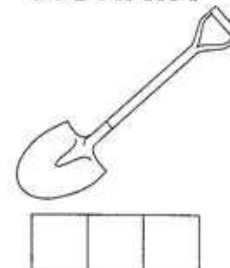

УКРОП



Заштрихуй одну букву л синим цветом, другую — зеленым.
Напиши по образцу.

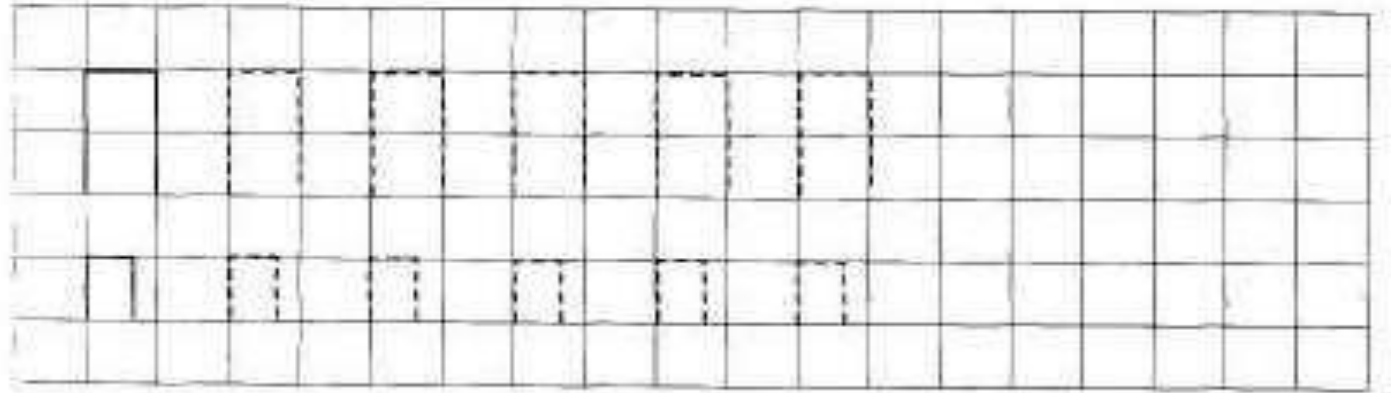
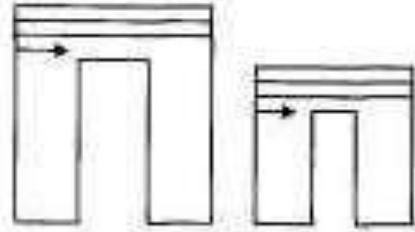

пюпитр

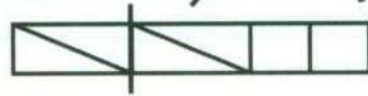

папоротник

М м

Обведи и раскрась.

Одень Звукочка



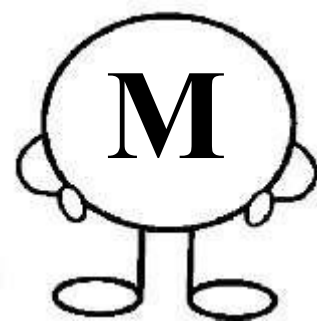

Медведь зимой в берлоге спал,
Лапу бурю сосал.



Напиши и прочитай слоги.

М 

М 

М 

Определи место буквы М в словах и раскрась первый квадратик, если буква находится в начале слова, средний – если буква находится в середине слова и последний, если в конце слова:

МОСТ

ГНОМ

ЛИМОН

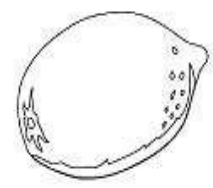
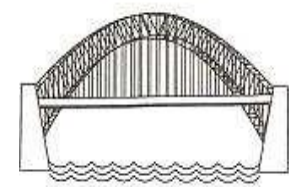

--	--

--	--	--

--	--	--

◆ Напечатай под диктовку слоги **АМ, МА, МУ, УМ, ИМ**, затем прочитай написанное

Заштрихуй одну букву *м* синим цветом, другую — зеленым.
Напиши по образцу.

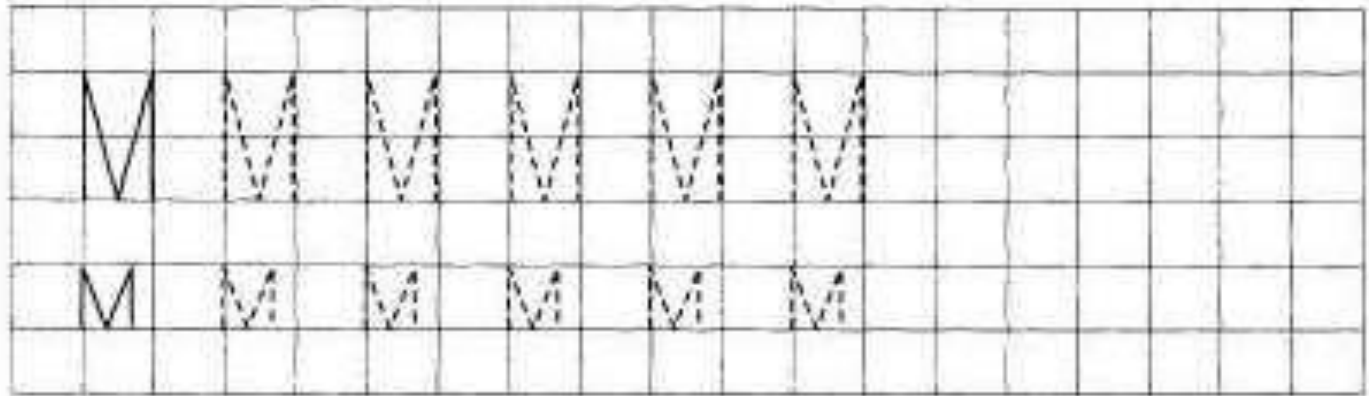

Мм



Мм



мухомор



мамонт

Зз

Обведи и раскрась.

Одень Звуковичка

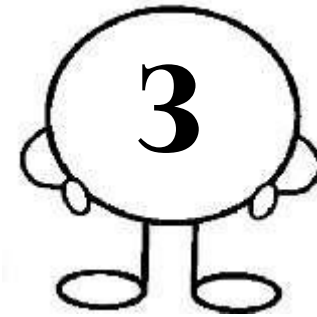

Определи место буквы З в словах и раскрась первый квадратик, если буква находится в начале слова, средний – если буква находится в середине слова и последний, если в конце слова:



Напиши и прочитай слоги.

ЗО

ЗА

ЗУ

ЗЫ

заяц

музей

приз

ВАЗА



ЗАЯЦ



ПАРОВОЗ

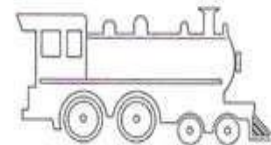

--	--	--

--	--	--

--	--	--

Заштрихуй одну букву з синим цветом, другую — зеленым.
Напиши по образцу.

Зз

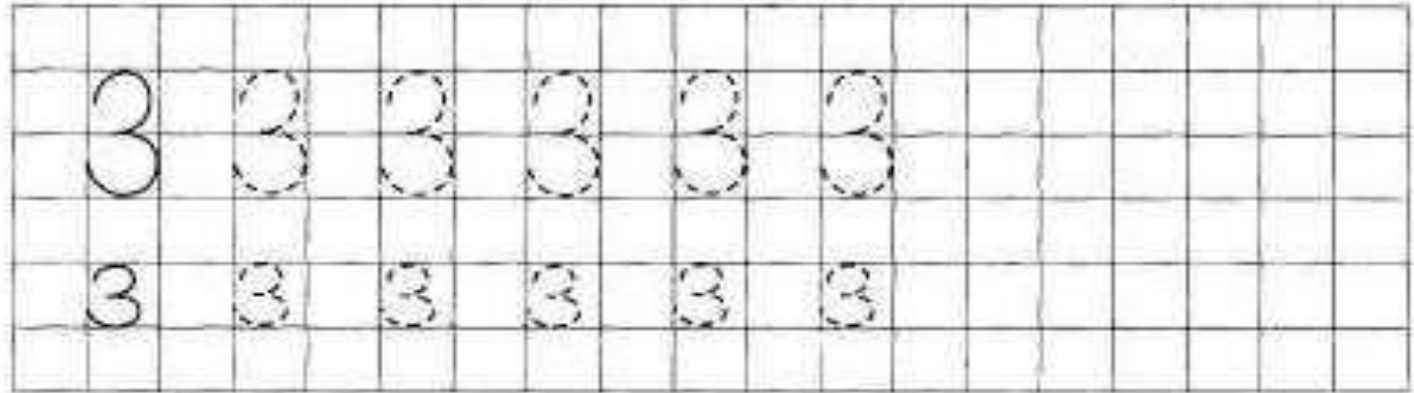
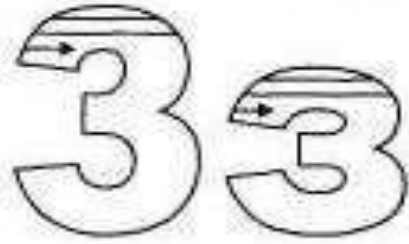

Зз



Построй звуковые домики для слов.

звезда

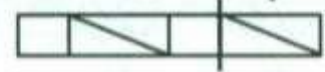

Б б

Обведи и раскрась.

Одень Звуковичка



Блинчик, булку и баранку
Ела белка спозаранку.

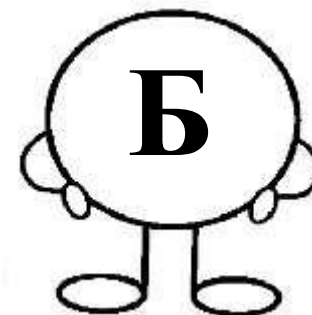

Найдите одинаковые буквы в словах и в домиках. Соедините их.

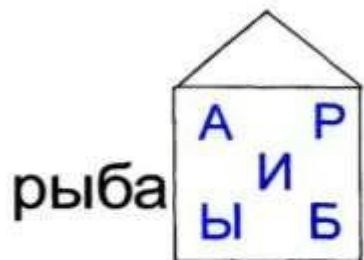

Определи место буквы **Б** в словах и раскрась первый квадратик, если буква находится в начале слова, средний – если буква находится в середине слова и последний, если в конце слова:

СОБАКА

КРАБ

БЕЛКА



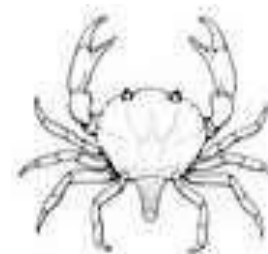



Заштрихуй одну букву б синим цветом, другую — зеленым.
Напиши по образцу.

Бб

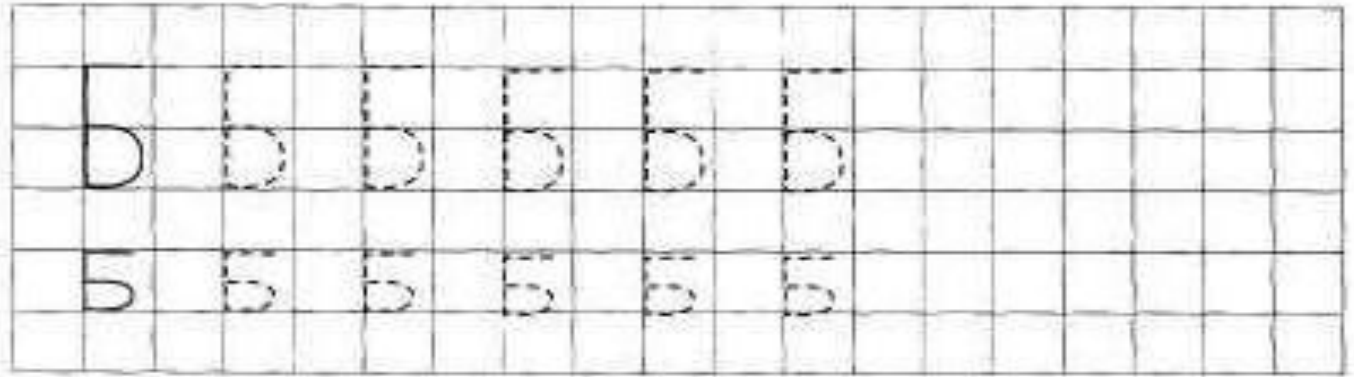
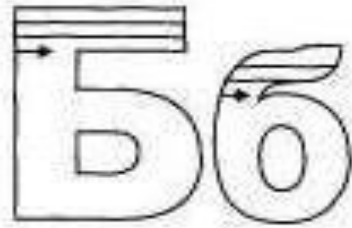

Бб





Д д

Обведи и раскрась.

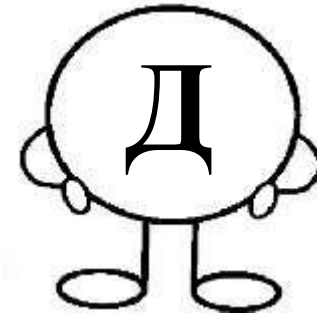

Одень Звучичка



 Раскрась буквы **Г** — красным, буквы **К** — жёлтым, буквы **Д** — голубым, а **Т** — зелёным цветом, и ты узнаешь, кто спрятался на картинке.

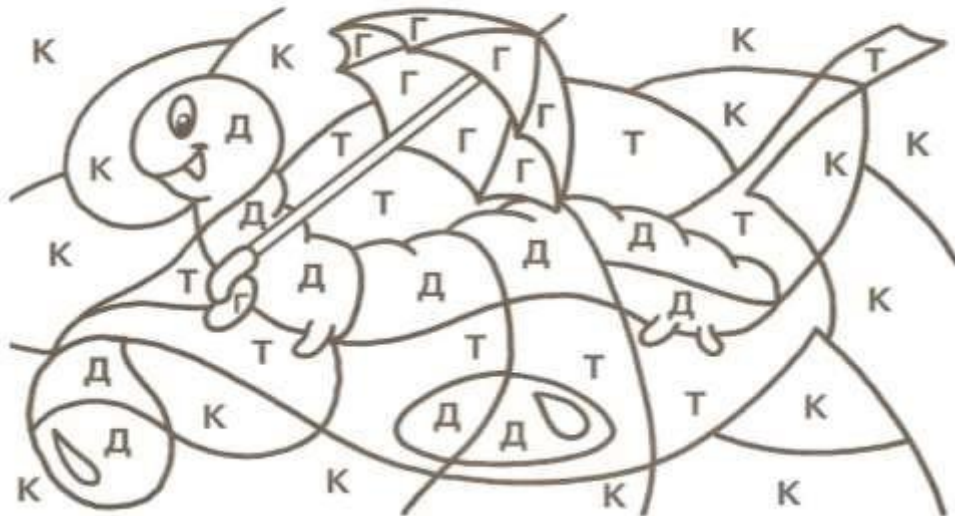

Определи место буквы **Д** в словах и раскрась первый квадратик, если буква находится в начале слова, средний — если буква находится в середине слова и последний, если в конце слова:

ДЯТЕЛ



--	--	--

ПОЕЗД



--	--	--

ПОДУШКА



--	--	--

Заштрихуй одну букву *д* синим цветом, другую — зеленым.
Напиши по образцу.

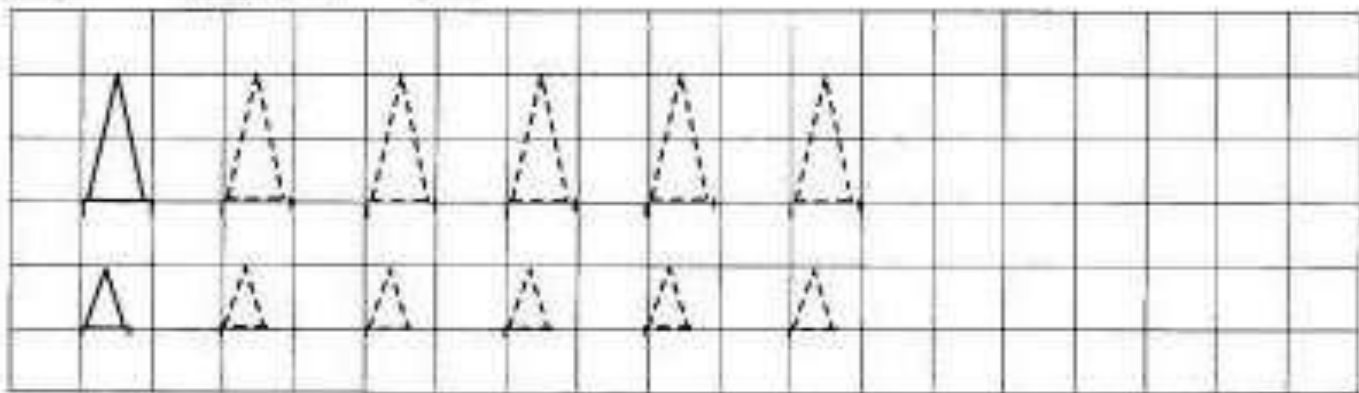
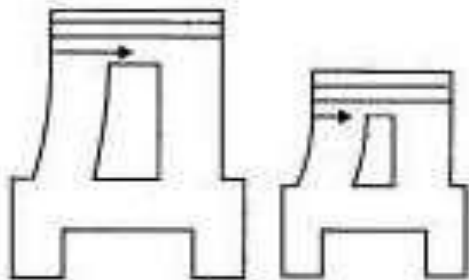

Дд



Дд



дикообраз

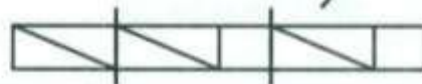

дудочка



Яя

Обведи и раскрась.

Одень Звуковичка



На полянке земляника
Прячет ягодки. Найди-ка!

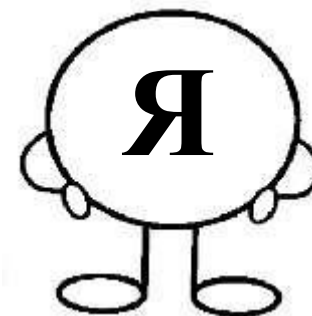

Определи место буквы Я в словах и раскрась первый квадратик, если буква находится в начале слова, средний – если буква находится в середине слова и последний, если в конце слова:

ЯХТА

МЯЧ

ДЫНЯ

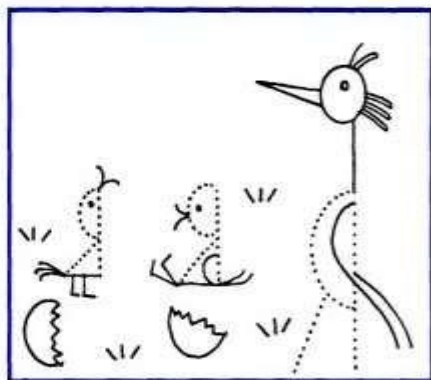

Прочитай слоги. Раскрась комнатки звуковых домиков.

<input type="checkbox"/>	<input type="checkbox"/>	НА	СА	КА	ТА	ЛА	МА
<input type="checkbox"/>	<input type="checkbox"/>	НЯ	СЯ	КЯ	ТЯ	ЛЯ	МЯ

ЯХТА



<input type="checkbox"/>	<input type="checkbox"/>	<input type="checkbox"/>
--------------------------	--------------------------	--------------------------

МЯЧ



<input type="checkbox"/>	<input type="checkbox"/>	<input type="checkbox"/>
--------------------------	--------------------------	--------------------------

ДЫНЯ



<input type="checkbox"/>	<input type="checkbox"/>	<input type="checkbox"/>
--------------------------	--------------------------	--------------------------

Заштрихуй букву Я, я красным цветом. Напиши по образцу.

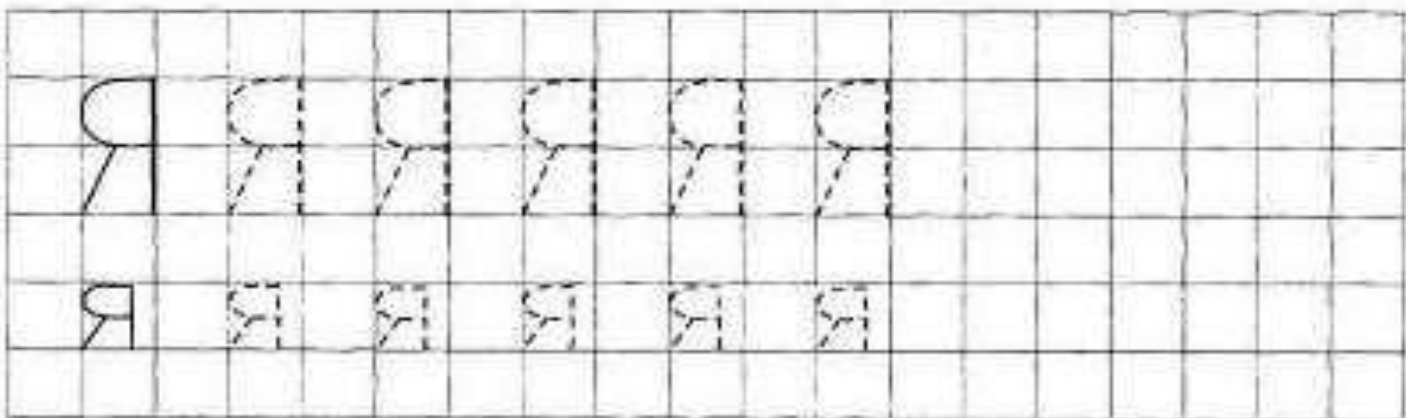
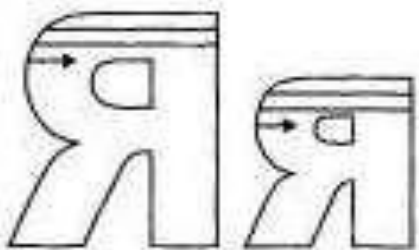

ящерица



ястреб

Г г

Обведи и раскрась.

Одень Звуковичка

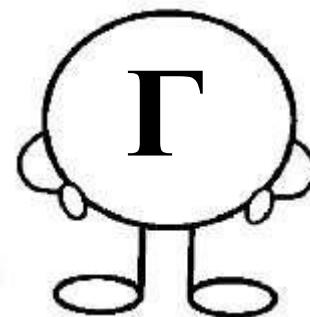

Найдите буквы, которые спрятались на картинке, и раскрасьте их.

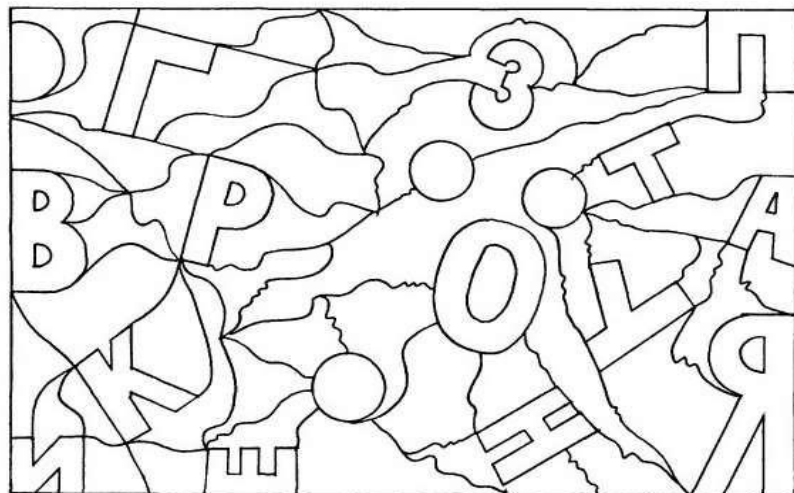

Определи место буквы Г в словах и раскрась первый квадратик, если буква находится в начале слова, средний – если буква находится в середине слова и последний, если в конце слова:

ВАГОН

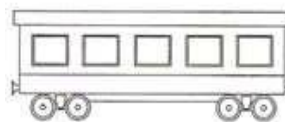

--	--	--

ГУСЕНИЦА



--	--	--

ФЛАГ

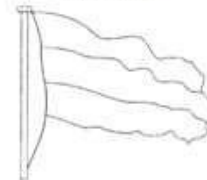

--	--	--

Заштрихуй одну букву *г* синим цветом, другую — зеленым.
Напиши по образцу.

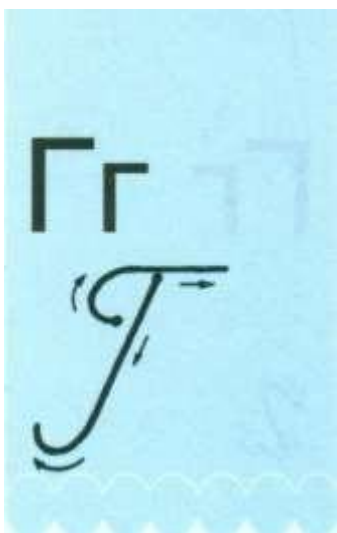
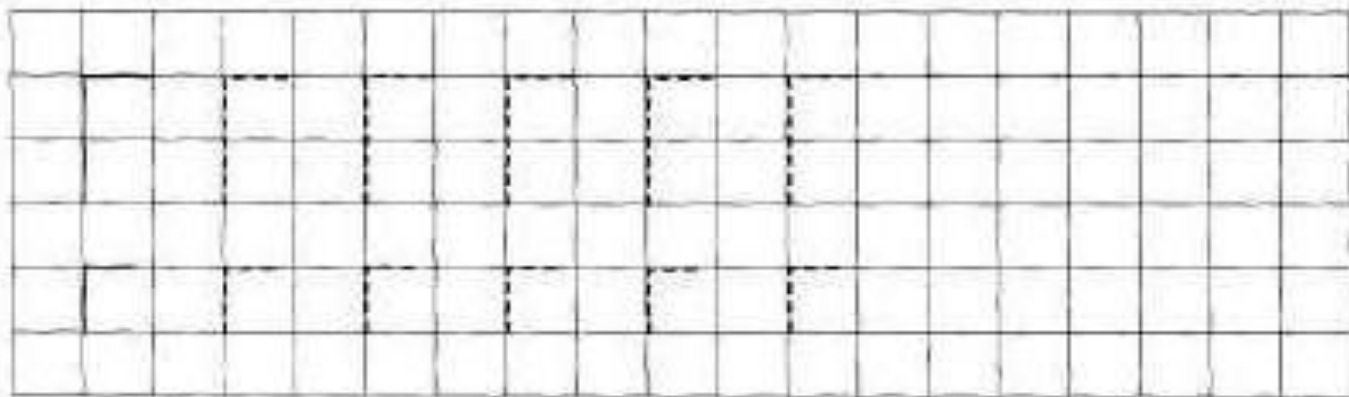
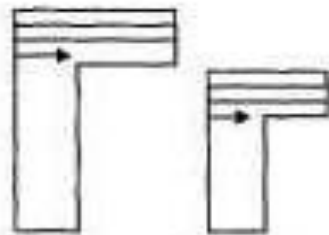

гитары

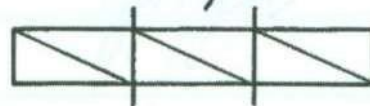

гриб - грибы

гуз -

Чч

Обведи и раскрась.

Одень Звуковичка



Скорее чайник выключай -
Будем пить горячий чай!

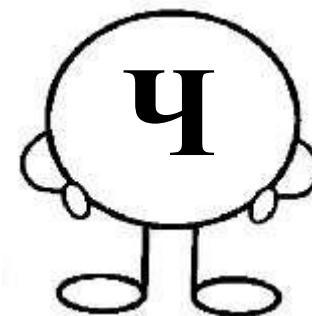

Соедините картинки парами: **Ч** в начале, **ч** в середине, **ч** в конце слова.



Определи место буквы **Ч** в словах и раскрась первый квадратик, если буква находится в начале слова, средний – если буква находится в середине слова и последний, если в конце слова:

ЧАСЫ

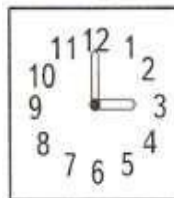

--	--	--

МЯЧ



--	--	--

РУЧКА



--	--	--

Заштрихуй букву Ч, ч зеленым цветом. Напиши по образцу.

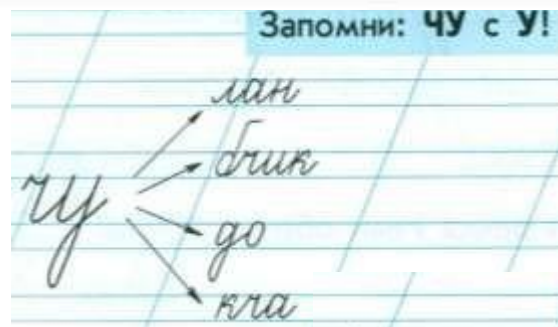
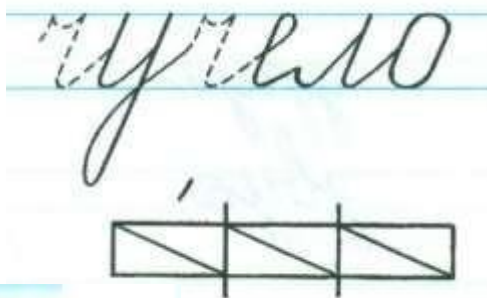
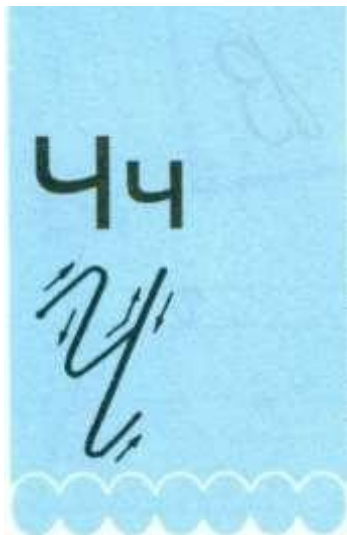
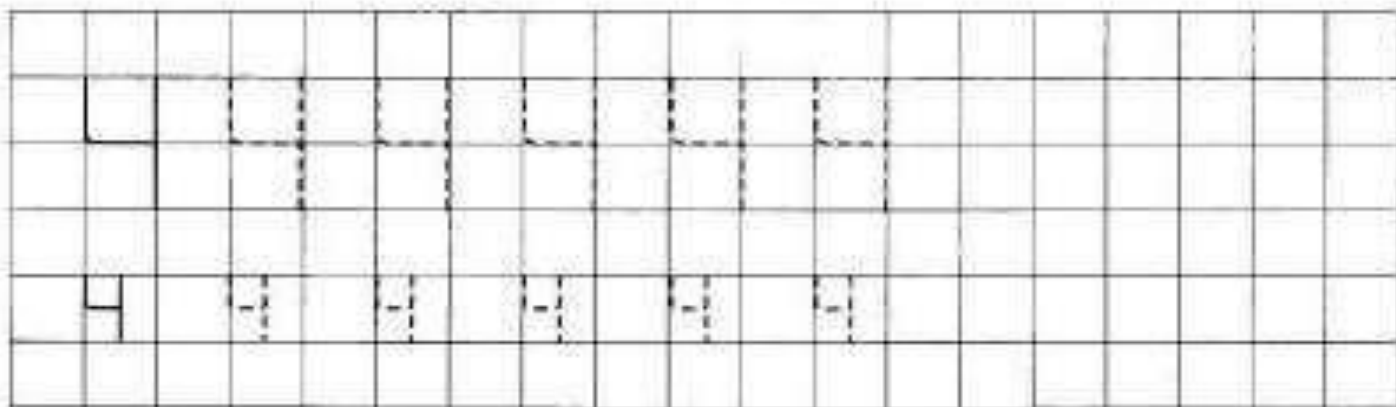
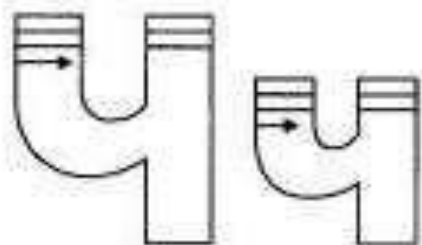
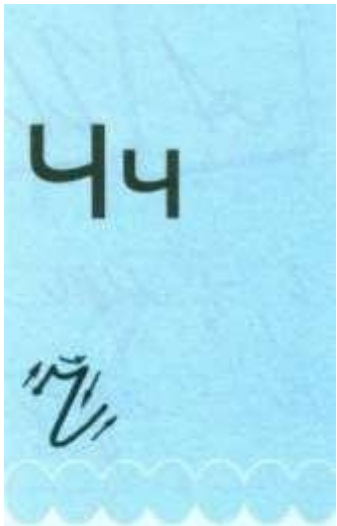

Обведи и раскрась.

Ь



Говорил моржу тюлень:
- Мне плавать целый день не лень!

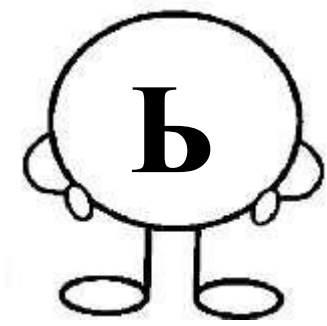

Определи место буквы **Ь** в словах и раскрась первый квадратик, если буква находится в начале слова, средний – если буква находится в середине слова и последний, если в конце слова:



Прочитай.

М — МЬ Н — НЬ Р — РЬ В — ВЬ
Д — ДЬ З — ЗЬ Ф — ФЬ Т — ТЬ
ВИ — ВЬИ ОЛ — ОЛЬ УН — УНЬ

Объясните, что мягкий знак только смягчает предыдущий звук. Предложите малышу почувствовать это, прочитав слоги из задания.



Прочитай слова и обведи в кружочек **мягкий знак**.

КОНЬ АЛЬ-БОМ О-ГОНЬ
ПИСЬ-МО БОЛЬ КОНЬ-КИ
ДЕНЬ-ГИ У-ГОЛЬ СОЛЬ

ПИСЬМО

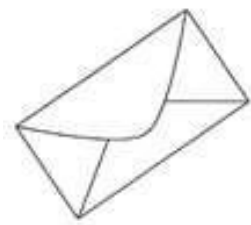

--	--	--

КОНЬ

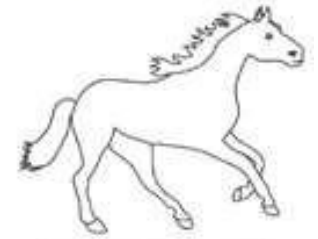

--	--	--

Заштрихуй буквы ъ и ь простым карандашом. Напиши по образцу.

Ь

ь ь

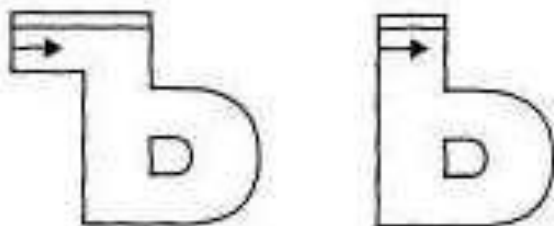

катѳки

муравѳи

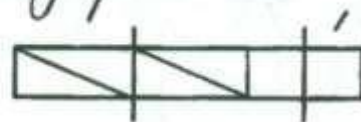
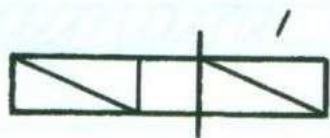



Обведи и раскрась.



Шапку, шарф и рукавички
Надевай зимой, сестричка.

Одень Звуковичка

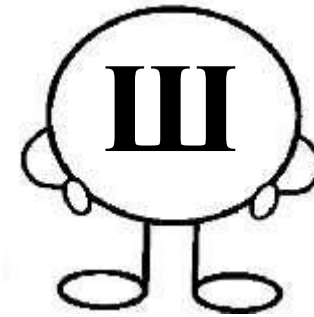

Определи место буквы Ш в словах и раскрась первый квадратик, если буква находится в начале слова, средний – если буква находится в середине слова и последний, если в конце слова:

Выбери и раскрась только те картинки в названиях которых есть буква Ш.

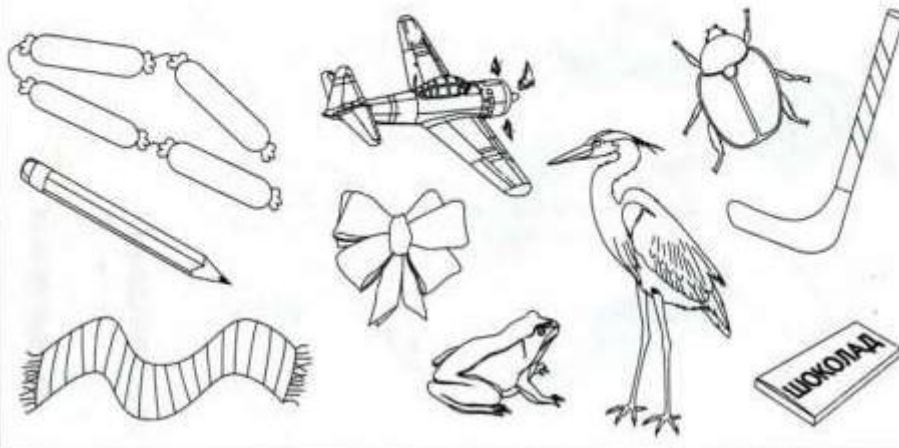

МАШИНА

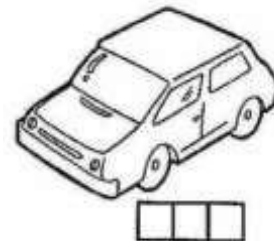

ШКАФ

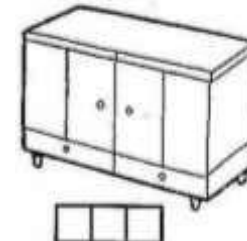

ДУШ

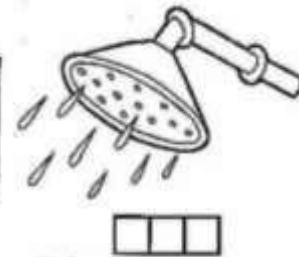

Ж ж

Обведи и раскрась.



Вот надел жираф жилет -
Идёт жирафу жёлтый цвет!

Одень Звуковичка

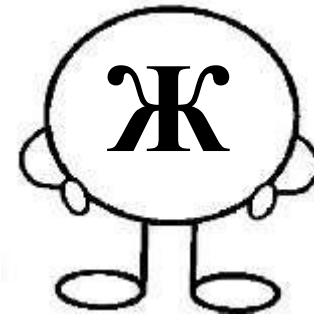

Определи место буквы **Ж** в словах и раскрась первый квадратик, если буква находится в начале слова, средний – если буква находится в середине слова и последний, если в конце слова:

жук
пожар
стриж

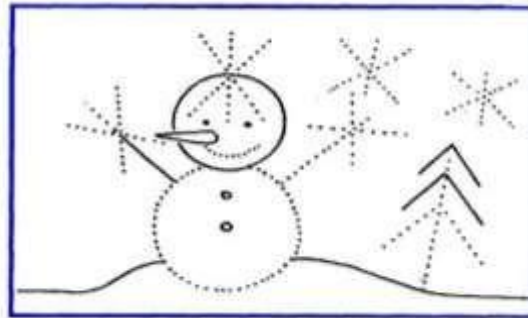

Составь звуковые схемы для слов. Напиши звуки буквами.



ЖУК



--	--	--

СНЕЖИНКА



--	--	--

НОЖ



--	--	--

Заштрихуй букву Ж, ж синим цветом. Напиши по образцу.

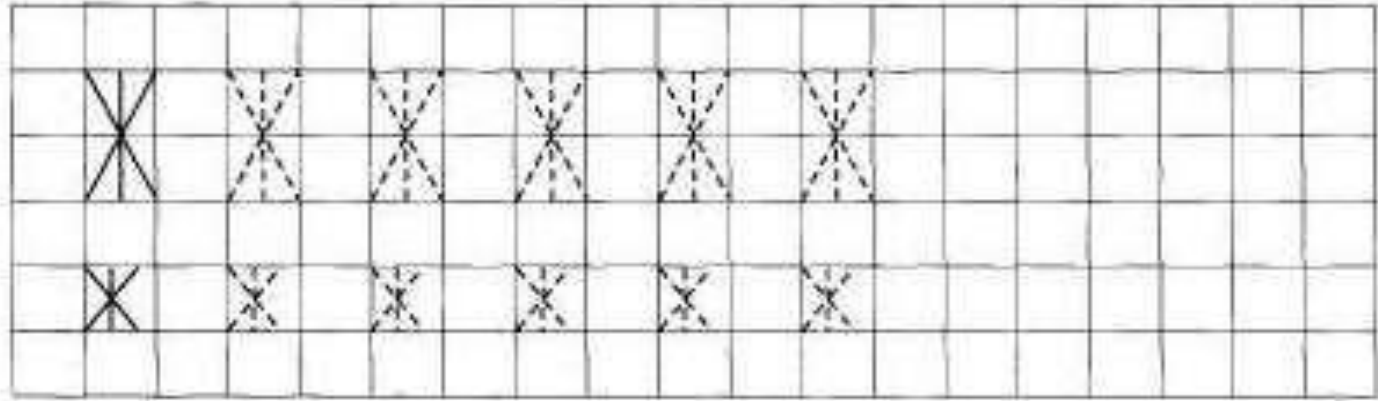
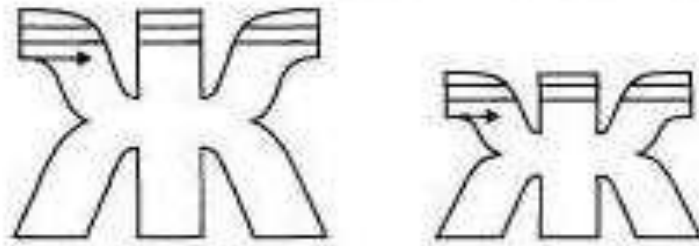

Запомни: **ЖИ** с **И!**

житель мухи живот

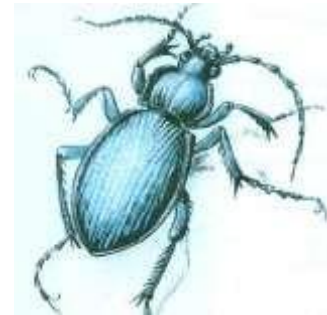

Жж

Жж

Жж

Жж

Ё ё

Обведи и раскрась.



Назови малышей.

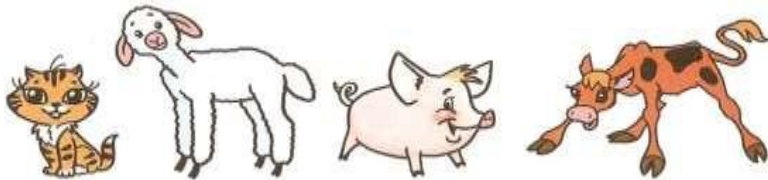

КОТЁНОК ЯГНЁНОК ПОРОСЁНОК ТЕЛЁНОК



КОЗЛЁНОК СЛОНЁНОК ЖЕРЕБЁНОК

Посмотри внимательно: кто лишний в этой компании?

Одень Звуковичка

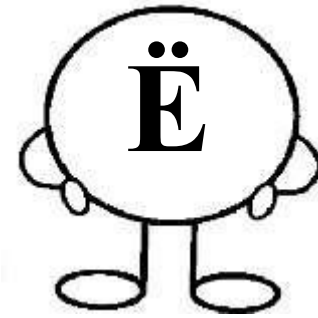

Определи место буквы Ё в словах и раскрась первый квадратик, если буква находится в начале слова, средний – если буква находится в середине слова и последний, если в конце слова:

МЁД



--	--	--

ЁЖ



--	--	--

РУЖЬЁ



--	--	--

Заштрихуй буквы Ё, ё красным цветом. Напиши по образцу.

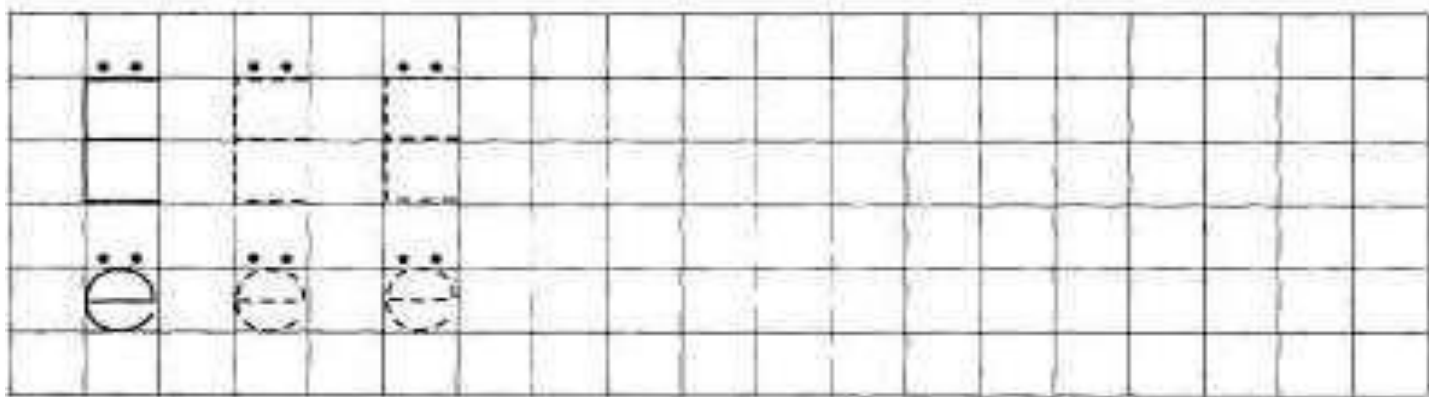

ё жук

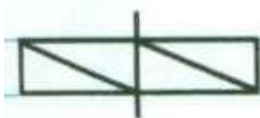

моё

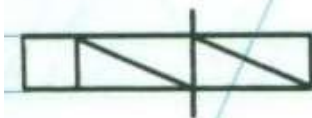

твое



ёлочка

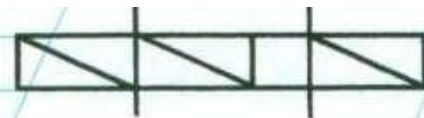

ягнёнок

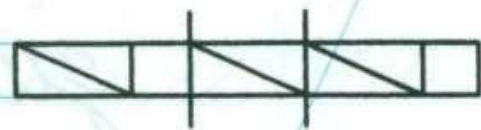

Ёё

ё

Ёё

ё

Й й

Обведи и раскрась.



Плачет Оля: - Ой-ой-ой!
Я ударилась ногой!
- Ты не плачь, - мы Оле скажем
И коленку йодом смажем.

Одень Звуковичка

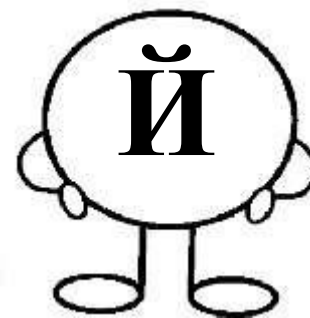

Определи место буквы **Й** в словах и раскрась первый квадратик, если буква находится в начале слова, средний – если буква находится в середине слова и последний, если в конце слова:

! Прочитай слова и обведи в кружочек букву **Й**.

ЙОГ **ЙОД** **ЙО-ГУРТ** **МАЙ-КА**
ЧАЙ **ЧАЙ-КА** **ЗАЙ-КА** **ЛАЙ-КА**

! Впиши недостающие буквы и прочитай слова.

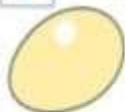

я...цо



ча...ка



копе...ка



ча...



ма...ка



балала...ка



...од

ЙОД



--	--	--

ЧАЙКА



--	--	--

МАЙКА



--	--	--

Заштрихуй букву Й, й зеленым цветом. Напиши по образцу.

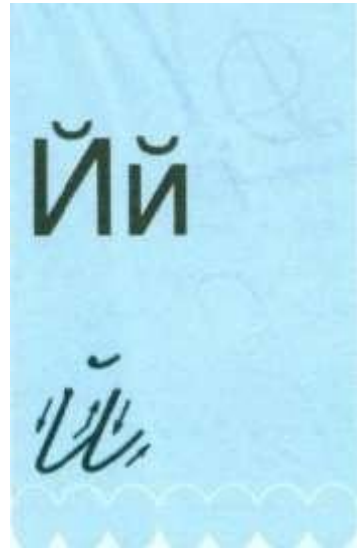
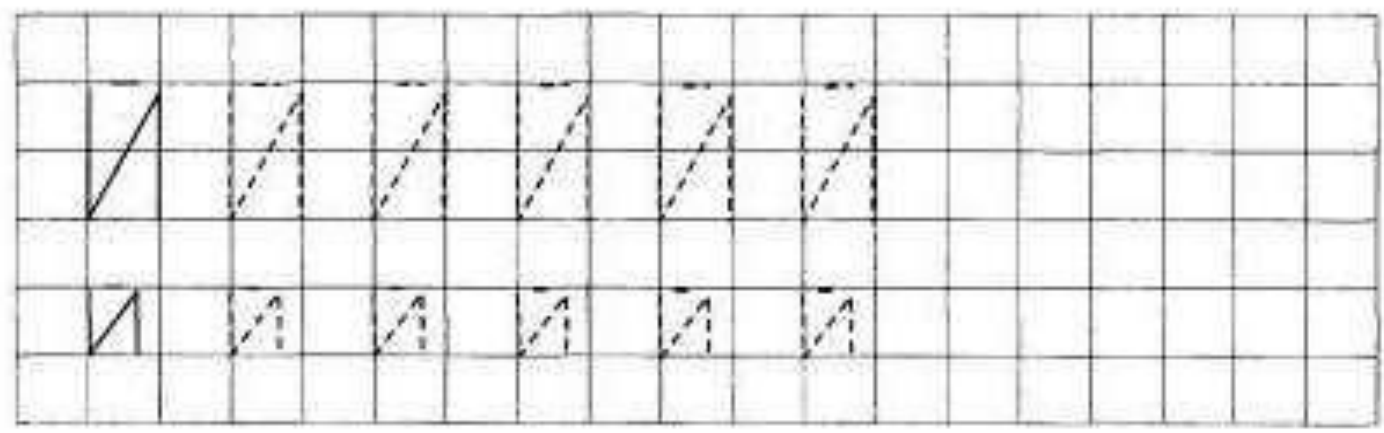
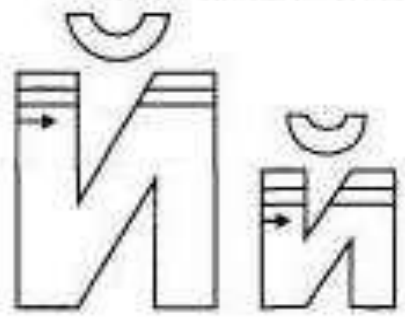

трамвай

палу → чай → ка
запе → чай → ник
отве → чай → ная

X x

Обведи и раскрась.





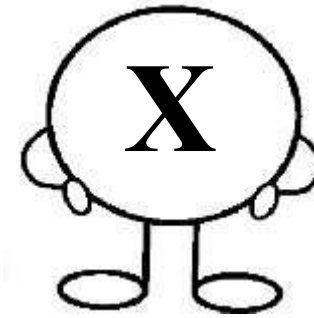

Одень Звуковичка

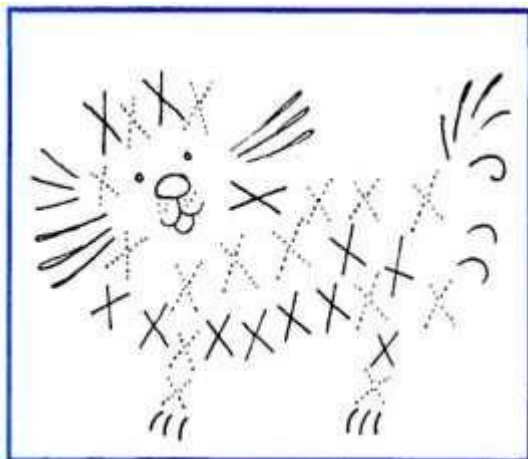

Определи место буквы X в словах и раскрась первый квадратик, если буква находится в начале слова, средний – если буква находится в середине слова и последний, если в конце слова:

Напиши и прочитай слоги.



X	O
X	A
X	y

МУХОМОР



--	--	--

ХЛЕБ

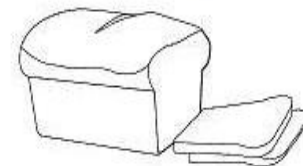

--	--	--

ПЕТУХ



--	--	--

Заштрихуй одну букву *x* синим цветом, другую — зеленым.
 Напиши по образцу.

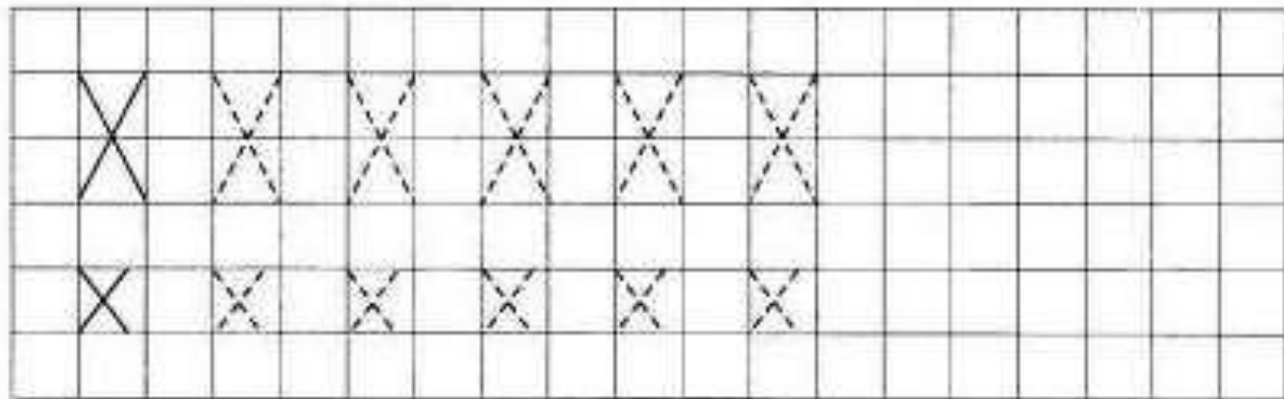
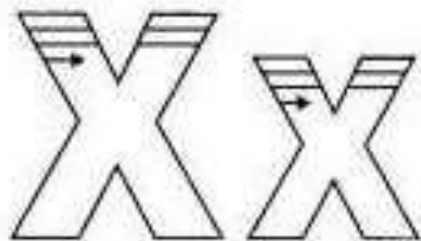
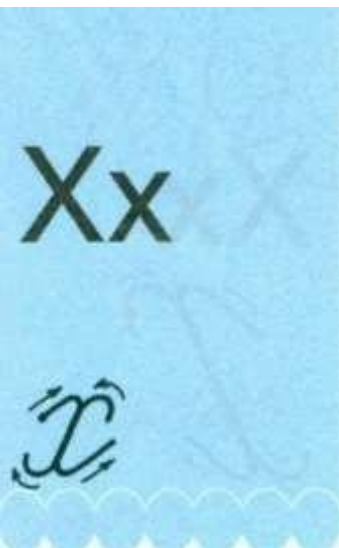

Прочитай слоги. Раскрась звуковые домики. Первый — для слогов, где согласный звук твердый, второй — для слогов, где согласный звук мягкий. Проведи линию от каждого слога к подходящей звуковой схеме.

ХЫ ХА ХЯ ХЕ ХО ХУ ХИ ХЮ

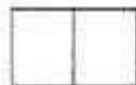

Ю ю

Обведи и раскрась.

Одень Звуковичку



Песню кукле я пою:
- Баю-баюшки-баю!

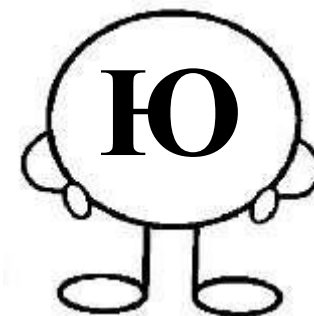

Определи место буквы Ю в словах и раскрась первый квадратик, если буква находится в начале слова, средний – если буква находится в середине слова и последний, если в конце слова:

! Найди и обведи в кружочек букву Ю в словах:

ЮНГА ЮГ ЮЛА

! Подчеркни букву Ю в словах:



ТЮЛЬПАН



ЛЮСТРА



ВЕРБЛЮД



КРЮЧОК



ИЗЮМ



КЛЮЧ

УТЮГ

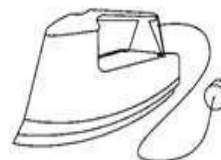

--	--	--

КЛЮЧ



--	--	--

ЮЛА



--	--	--

Заштрихуй букву Ю, ю красным цветом. Напиши по образцу.

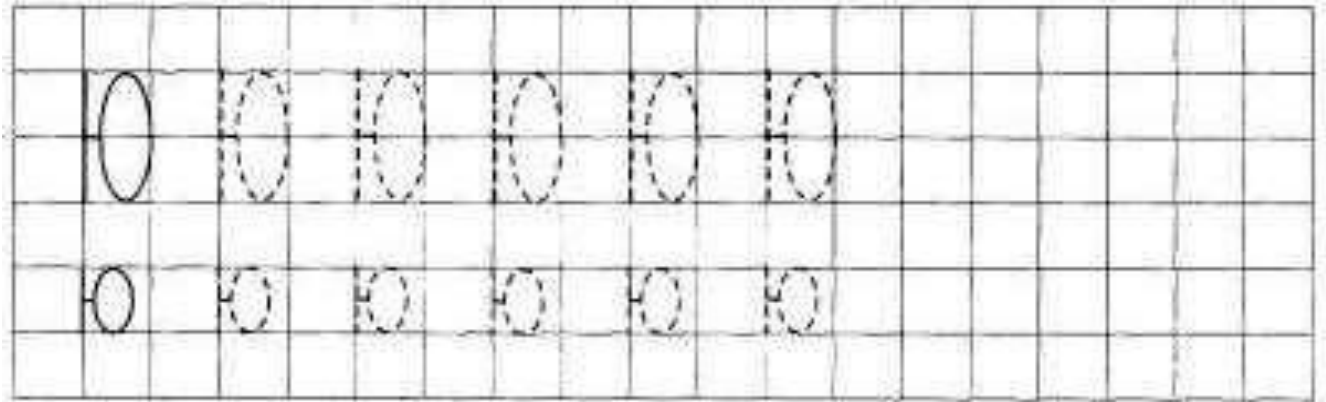
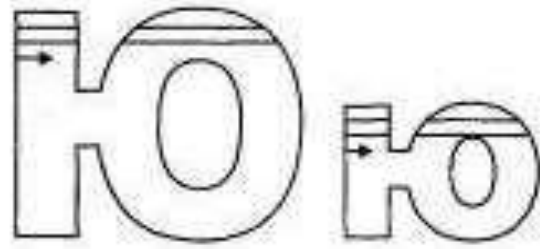

Юю



Юю



молелью

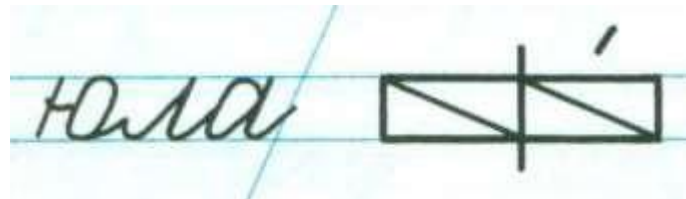
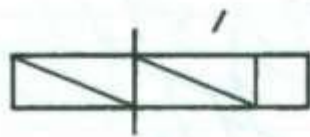

Цц

Обведи и раскрась.

Одень Звуковичка

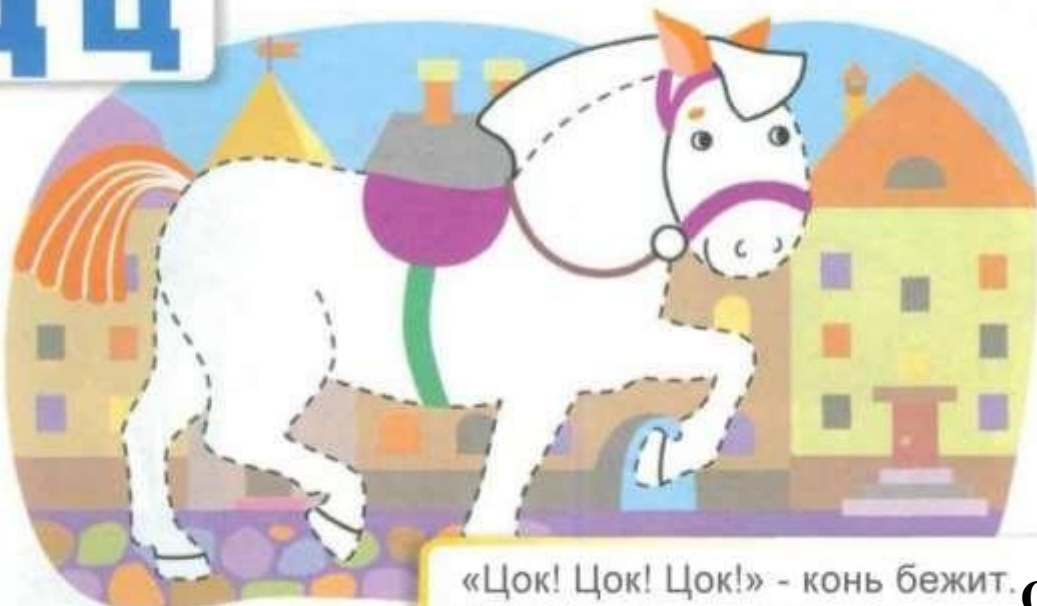

«Цок! Цок! Цок!» - конь бежит. Слышно цоканье копыт.

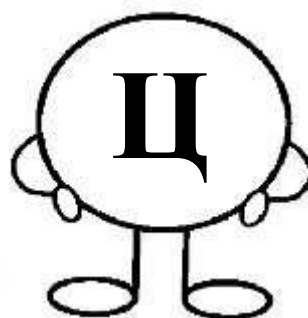

Помоги цыплёнку добраться до мамы. Проведи его, соединяя все буквы Ц линией.



	Ц	К	А	Й	К	Л	О	Р	
О	Я	У	Д	Ц	Ф	В	Д	Я	Ю
Ч	С	Ц	К	Н	Б	Й	З	Х	У
Е	В	Ф	Е	Г	Ц	К	Е	Ы	Я
З	Н	М	У	Л	Д	Ж	Э	С	Ц

Определи место буквы Ц в словах и раскрась первый квадратик, если буква находится в начале слова, средний – если буква находится в середине слова и последний, если в конце слова:

ОВЦА

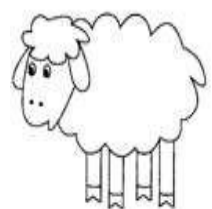

--	--	--

ЦИРК

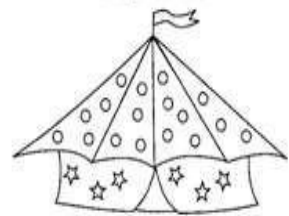

--	--	--

ОГУРЕЦ

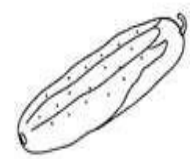

--	--	--



Обведи и раскрась.

Одень Звуковичку



Гаснет в зале свет. Темно.
Смотрим на экран - кино!

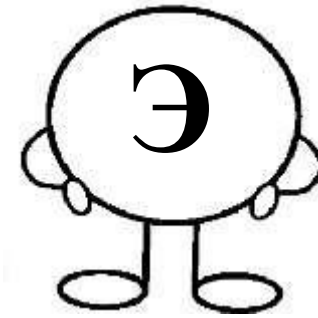

Определи место буквы Э в словах и раскрась первый квадратик, если буква находится в начале слова, средний – если буква находится в середине слова и последний, если в конце слова:

ЭСКИМО

ПОЭТ

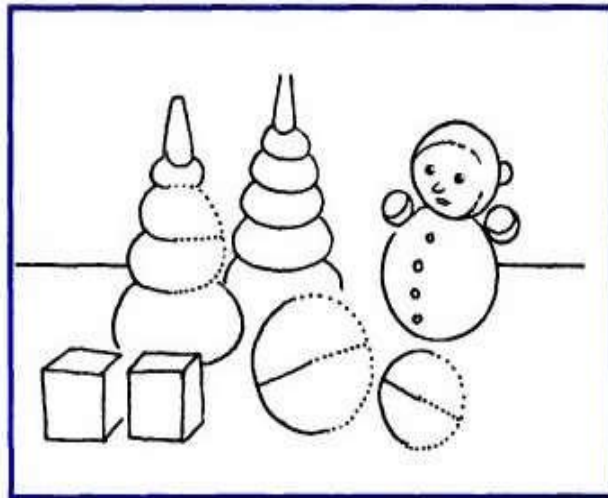

ЭСКИМО

АЭРОПЛАН

ЭКСКАВАТОР

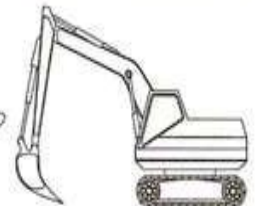
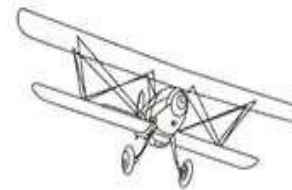

Заштрихуй букву Э, э красным цветом. Напиши по образцу.

Ээ

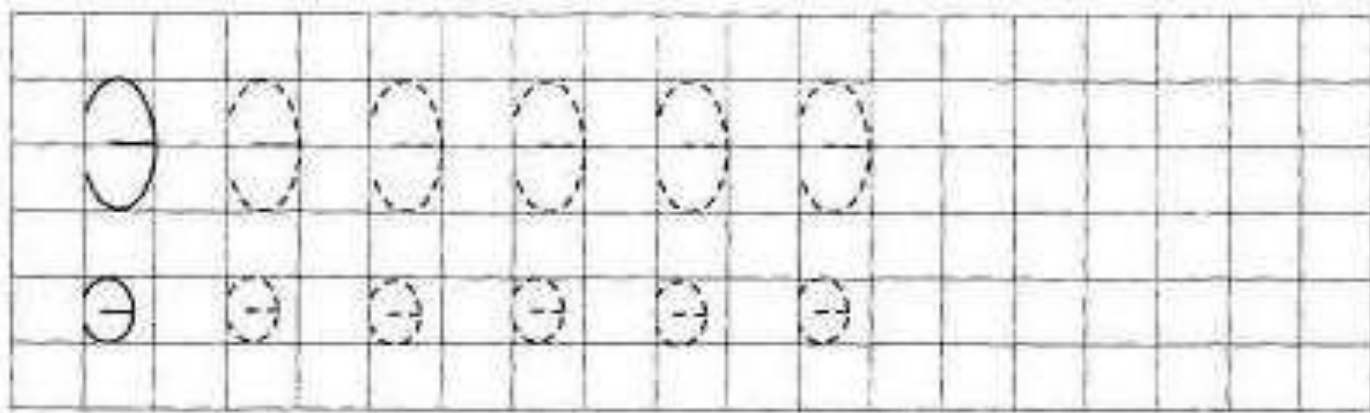
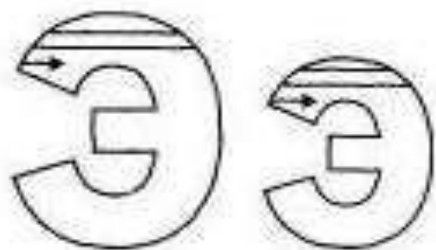

Ээ

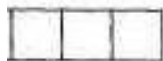

аэроплан

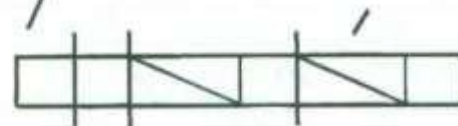

Щ щ

Обведи и раскрась.



Щегол на жёрдочке сидел.
Он щёлкал, щебетал и пел.

Одень Звуковичку

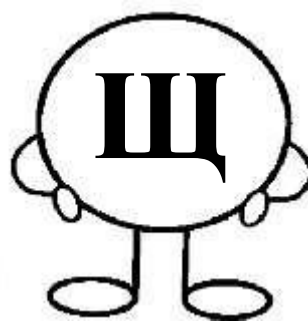

Определи место буквы Щ в словах и раскрась первый квадратик, если буква находится в начале слова, средний – если буква находится в середине слова и последний, если в конце слова:

- щенок
- пицца
- плащ



ПЛАЩ



--	--	--

ЩЕНОК



--	--	--

КЛЕЩИ



--	--	--

Заштрихуй буквы Щ, щ зеленым цветом. Напиши по образцу.

Щщ

Щщ

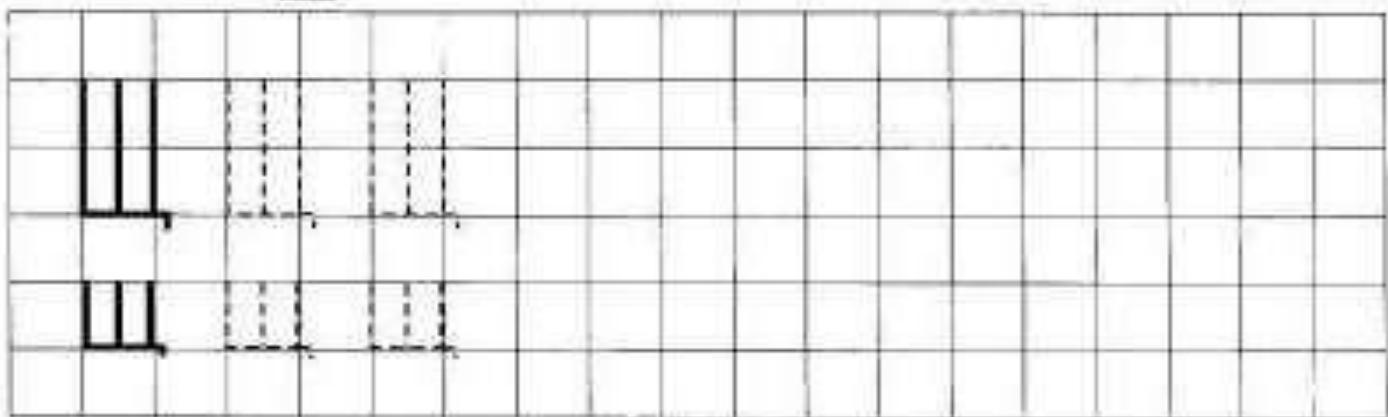
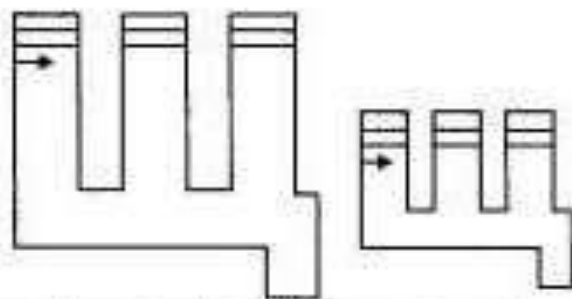

Щщ

Щщ

ЩщЩщЩщЩщ

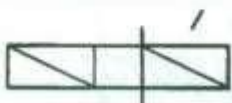

Запомни: **ЩА** с **А**, **ЩУ** с **У**!

щавель щавель

щука щука

Ф ф

Обведи и раскрась.

Одень Звуковичка



Мы на фото смотрим: Федя
Едет на велосипеде!

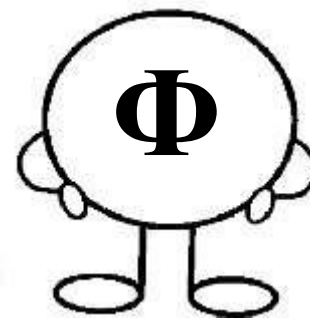

Определи место буквы Ф в словах и раскрась первый квадратик, если буква находится в начале слова, средний – если буква находится в середине слова и последний, если в конце слова:

футбол

лифт

шарф

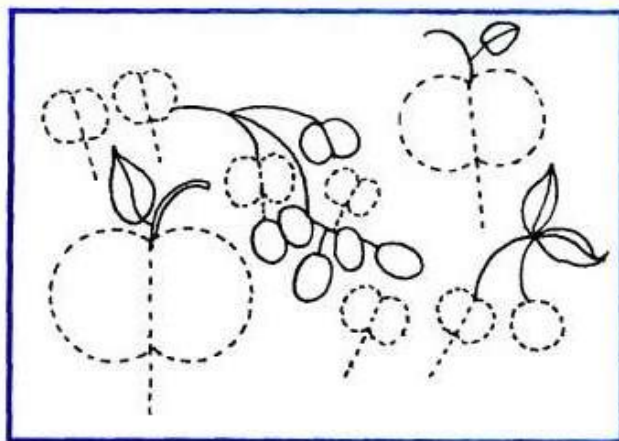

ФИЛИН



--	--	--

ШАРФ

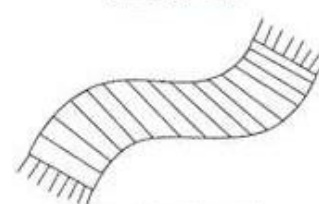

--	--	--

САРАФАН



--	--	--

Ъ

Обведи и раскрась.



Съёмка, съезд, объезд, подъём -
Твёрдый знак писать начнём.

Одень Звуковичка

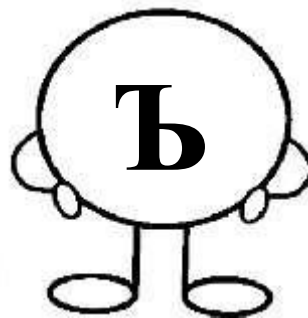

Определи место буквы **Ъ** в словах и раскрась первый квадратик, если буква находится в начале слова, средний – если буква находится в середине слова и последний, если в конце слова:

Найдите в словах **Ъ** и обведите его в кружок, **Ъ** обведите в квадратик.

- листья
- подъём
- осень
- вьюга
- въехал
- коньки
- воробьи
- съел
- объезд
- копье
- съезд
- братья
- съехал

ПОДЪЕЗД

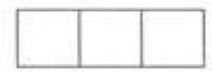
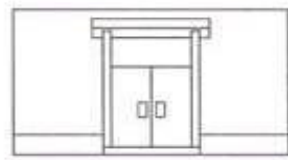

Заштрихуй буквы **ь** и **ъ** простым карандашом. Напиши по образцу.

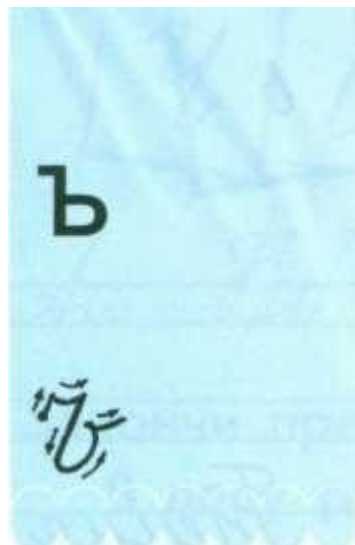

Послушай стихотворения и узнаешь, какую важную роль играет **ь** и **ъ** в словах.

Было *сели*, стало *съели*.
Догадаться вы сумели,
Почему случилось так?
Кто виновник? —
Твердый знак.

Мягкий знак и твердый знак
Разговаривали так:
«Сколько я пирожных съем?»
Мягкий знак ответил: «Семь».

объявление

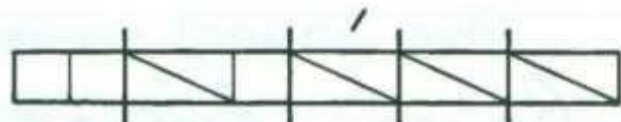

ь
СЕЛИ

ъ
СЕМ ь

Заключение

Поздравляю! Ты прошёл всю тетрадь.

Ты познакомился со всеми буквами русского алфавита. Ты узнал, что звуки могут жить в начале, в середине или в конце слова. Ты научился раскрашивать звуковые домики: красным — для гласных, синим — для твёрдых согласных, зелёным — для мягких согласных.

Теперь ты умеешь:

- находить букву в слове;
- различать твёрдые и мягкие звуки;
- штриховать буквы и писать их по образцу;
- читать слоги и короткие слова.

Каждая страница этой тетради сделала тебя чуточку грамотнее. Даже если что-то не получалось сразу — ты старался и учился. Это главное.

Молодец! Ты готов к новым открытиям в мире русского языка.

Дата: _____

Подпись учителя / родителя: _____

Оценка за тетрадь: _____

Список использованной литературы

1. Горецкий В. Г. Обучение грамоте. 1 класс : рабочая тетрадь : в 2 ч. / В. Г. Горецкий, Н. А. Федосова. — Москва : Просвещение, 2023. (или более поздние издания). — (Школа России).
2. Дмитриева О. И. Проверочные работы по обучению грамоте. 1 класс : рабочая тетрадь / О. И. Дмитриева. — 2-е изд., эл. — Москва : ВАКО, 2022. — 98 с. — ISBN 978-5-408-06294-2.
3. Митина Г. В. Формирование литературной функциональной грамотности младших школьников в учебной деятельности / Г. В. Митина, Т. В. Башта, С. М. Теремко // Начальная школа. — 2024. — № 10. — С. 23–28.
4. Незванова С. Е. Рабочий лист по обучению грамоте 1 класс на тему: «Буква И» [Электронный ресурс] / С. Е. Незванова. — Текст : электронный // Педагогический альманах : электронное СМИ. — URL: <https://www.pedalmanac.ru/420297>
5. Ничкова Д. К. Звуковой анализ слов. Наблюдение сильной и слабой позиции фонем ... : технологическая карта урока [Электронный ресурс] / Д. К. Ничкова // Арт-Талант. — Соликамск, 2022. — URL: <https://www.art-talant.org/publikacii/163938-tehnologicheskaya-karta-uroka-po-obucheniu-gramote>
6. Пиянзина В. И. Обучение грамоте в 1 классе «Знакомство с буквой Ф,ф». УМК «Школа 21 века» [Электронный ресурс] / В. И. Пиянзина. — Текст : электронный // Педагогический альманах : электронное СМИ. — URL: <https://www.pedalmanac.ru/268251>
7. Тихомирова Е. М. Рабочая тетрадь по обучению грамоте. 1 класс : в 2 ч. / Е. М. Тихомирова. — Москва : Экзамен, 2025. — 80 с. — (Учебно-методический комплект).
8. Усачева Ю. О. Консультация для воспитателей «Обучение грамоте. Выполняем звуковой анализ» [Электронный ресурс] / Ю. О. Усачева // Инфоурок. — 2022. — URL: <https://infourok.ru/konsultaciya-dlya-vospitatelej-obuchenie-gramote-vypolnyаем-zvukovoj-analiz-7052954.html>
9. Хопренинова В. А. Современные подходы к обучению грамоте в начальной школе : учебное пособие / В. А. Хопренинова. — Оренбург : ОГПУ, 2021. — 112 с.

РЕЦЕНЗИЯ

на учебно-методический комплект
к дополнительной общеразвивающей программе
«Группа по развитию кругозора (клуб "Умник")»,
разработанный учителем начальных классов
МБОУ гимназии № 1 им. Н. Островского г. Туапсе
Минигазимовой А.В.

Автор: Бачурина Е.В.,
заместитель директора по учебно-производственной работе
Государственного бюджетного профессионального
образовательного учреждения Краснодарского края
«Туапсинский социально-педагогический колледж»,
почётный работник СПО

Методические материалы разработаны для подготовки детей к обучению в школе в рамках дополнительного образования и представляют собой учебно-методический комплект (конспекты занятий, презентации и рабочие листы), рассчитанный на 24 учебных часа. Возраст 6–7 лет – это сенситивный период для развития произвольности, знаково-символической функции мышления и учебной мотивации. Программа «Умник» и её методическое обеспечение направлены именно на формирование психологической и когнитивной готовности к школе.

Педагог демонстрирует понимание преемственности дошкольного и начального общего образования (ФГОС ДО → ФГОС НОО), что является ключевым требованием к учителю начальных классов, работающему с будущими первоклассниками.

Каждое занятие включает дидактическую игру и задание «как в школе» (работа в рабочем листе, самопроверка). Презентации яркие, образные; рабочие листы содержат схемы, знаки, символы (развитие знаково-символических УУД). Конспекты чётко структурированы: смена видов деятельности каждые 5–7 минут (презентация → беседа → рабочая тетрадь → физминутка). В каждом занятии можно проследить формирование самооценки, воли, социального интеллекта. Каждый рабочий лист содержит пиктограммы инструкций (раскрась, соедини, обведи, дорисуй), содержит элементы прописей (обводка букв в названиях месяцев, профессий, растений) и графические диктанты.

Учебно-методический комплект соответствует требованиям ФГОС НОО и преемственности с ФГОС ДО. Педагог обеспечивает непрерывность образования на этапе «детский сад – начальная школа». Материалы целенаправленно развивают компоненты функциональной грамотности: читательскую, математическую, естественно-научную, социально-бытовую.

Сильная сторона рецензируемого комплекта: конспекты содержат встроенные диагностические задания для определения уровня школьной зрелости:

- Раздел «Давайте познакомимся» – графическая проба «Рисунок человека» (адаптированный вариант Керна-Йирасека).

- Раздел «День и ночь» – задание на временные представления (типичный показатель готовности).

- Раздел «Мои увлечения» – диагностика учебной мотивации (лесенка побуждений).

Это позволяет педагогу отслеживать динамику развития каждого ребёнка и информировать родителей о готовности к школе.

Представленный учебно-методический комплект (рабочие листы, презентации, конспекты) к дополнительной общеразвивающей программе «Умник» (6–7 лет, подготовка к школе): полностью соответствует возрастным особенностям детей старшего дошкольного возраста; обеспечивает формирование предпосылок учебной деятельности и всех компонентов готовности к школе (личностной, интеллектуальной, волевой, социально-психологической); реализует преемственность ФГОС ДО и ФГОС НОО; содержит элементы функциональной грамотности и диагностический инструментарий; демонстрирует высокий уровень методической культуры педагога.

10.02.2026
Рецензент

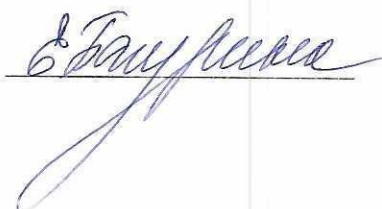

Бачурина Елена Вячеславовна

Заместитель директора по учебно-производственной работе
Государственного бюджетного профессионального образовательного учреждения Краснодарского края «Туапсинский социально-педагогический колледж», почётный работник СПО



И. В. Зверева

Муниципальное бюджетное общеобразовательное учреждение
гимназия №1 имени Николая Островского г. Туапсе
Туапсинского муниципального округа

Учебно-методическое пособие

***«Учебно-методический комплект
к дополнительной общеразвивающей программе
«Группа по развитию кругозора (клуб "Умник")»***

Автор:
учитель начальных классов
Минигазимова Алина
Владимировна

Туапсе, 2025

Аннотация

Данное учебно-методическое пособие «Учебно-методический комплект к дополнительной общеразвивающей программе «Группа по развитию кругозора (клуб "Умник")» представляет собой комплексное практическое руководство для педагогов, работающих с детьми старшего дошкольного возраста в рамках предшкольной подготовки. Пособие включает в себя подробные конспекты 12 интегрированных занятий, которые органично сочетают в себе обучение грамоте (развитие речи, знакомство с буквами и звуками), формирование элементарных математических представлений (счет, состав числа, геометрические фигуры) и социальную адаптацию к школьной жизни (правила поведения, общение, дружба).

Отличительной чертой пособия является его интерактивный характер: каждый конспект снабжен ссылками на слайды презентаций (визуальный ряд), физминутки («Чударрики», «Капитан Краб»), пальчиковые гимнастики и развивающие игры («Муха»). В комплект также входят рабочие листы для учащихся, предназначенные для отработки навыков письма печатных букв, графических диктантов и закрепления счета. Материал структурирован по принципу «от простого к сложному» и позволяет в игровой, увлекательной форме сформировать у будущих первоклассников необходимые знания, умения и, что самое важное, положительное отношение к школе.

Содержание

1.	Введение.....	4
2.	Учебно-методический комплект к дополнительной общеразвивающей программе «Группа по развитию кругозора (клуб "Умник")».....	5
3.	Заключение.....	433
4.	Список использованной литературы.....	434

Введение

Переход ребенка из детского сада в школу — это сложный, переломный этап в его жизни. Успешность обучения в первом классе во многом зависит не только от наличия «интеллектуального багажа» (умения считать и читать), но и от уровня психологической зрелости: готовности соблюдать правила, слушать учителя, работать в коллективе и адекватно реагировать на успехи и неудачи.

Цель данного пособия — помочь учителю начальных классов или педагогу дополнительного образования организовать плавный и безболезненный переход ребенка от игровой деятельности к учебной. Структура занятий построена на частой смене видов деятельности (беседа, игра, физминутка, письмо в тетради, работа с презентацией), что соответствует возрастным особенностям детей 5,5–7 лет.

Пособие решает следующие ключевые задачи:

1. Образовательные: знакомство с буквами и звуками (гласные/согласные), обучение слоговому чтению; изучение чисел от 0 до 10, состава числа, решение простейших задач; развитие речи и расширение кругозора.

2. Развивающие: развитие мелкой моторики (штриховка, письмо по точкам, работа со счетными палочками), логического мышления (игра «Найди лишнее», закономерности), внимания и пространственной ориентации (игра «Муха»).

3. Воспитательные: формирование школьных правил поведения (знак «Поднятая рука», хоровые ответы), воспитание аккуратности, дружелюбия и взаимоуважения.

Методической основой пособия является сказочно-игровой контекст (сквозной персонаж — Буратино, ситуации из жизни Лесной школы), который вызывает у детей искренний интерес и снижает тревожность, часто сопутствующую обучению.

Занятие 1 «Знакомство»

1. Орг.момент

(Слайд 1) Ребята, вы сегодня пришли в класс, чтобы все вместе подготовиться к школе. Вы узнаете много нового и интересного. И, конечно, найдёте много друзей. На наших уроках мы будем учиться и играть. К нам на занятие пришёл сказочный герой. Узнали вы его? *(Буратино)*

Он ничего не знает и не умеет, поэтому он будет учиться вместе с нами, выполняя на каждом уроке интересные задания.

(Слайд 2) С героем вы познакомились, а теперь настала пора и нам познакомиться. Меня зовут Алина Владимировна.

Со мной вы познакомились, а как мне с вами познакомиться? Я придумала! Сейчас я сосчитаю до трех, а вы все вместе назовете свои имена. Договорились? Раз, два, три! Ой-ой-ой! Вроде бы громко говорили, а я ни одного имени не расслышала!

Давайте попробуем по-другому. Если не получилось громко, давайте скажем свои имена тихо, шёпотом. Раз, два, три! Опять что-то не то... Никто не кричал, а всё равно ничего не понятно. Ребята, как же быть? *(ответы детей)*

(Слайд 3) Ребята, давайте попробуем знакомиться одним способом: если хочешь ответить – подними руку. Давайте попробуем. Кто хочет сообщить нам свое имя?

(учитель спрашивает 2-3 детей и вводит знак «Поднятая рука»)

2. Физминутка танцевальная *(Чударики)*

(Слайд 4)

3. Обучение грамоте и окружающий мир

(Слайд 5) Ребята, посмотрите на картинку, что объединяет эти предметы? Как мы их можем назвать одним словом? *(школьные принадлежности)*

- А что должен иметь школьник?

- Букварь приготовил для вас загадки. Отгадаем их, узнаем, что надо иметь для школы.

(Слайд 6) Если ты его отточишь,

Нарисуешь все, что хочешь!

Солнце, море, горы, пляж.

Что же это?.. (Карандаш)

Отгадай, что за вещица, -

Острый клювик, а не птица,

Этим клювиком она

Сеет-сеет семена

Не на поле, не на грядке –

На листах твоей тетрадки. (Ручка)

Хоть я и не прачка, друзья,

Стираю старательно я. (Резинка)

В этой узенькой коробке
Ты найдешь карандаши,
Ручки, перья, скрепки, кнопки,
Что угодно для души. (Пенал)

До чего же скучно, братцы,
На чужой спине кататься!
Дал бы кто мне пару ног,
Чтобы сам я бегать мог. (Ранец/рюкзак)

Страну чудес откроем мы
И встретимся с героями
В строчках
На листочках,
Где станции на точках. (Книга)

Листы у неё белые-белые,
Они не падают с веток.
На них я ошибки делаю
Среди полосок и клеток. (Тетрадь)

Я люблю прямоту, Я сама прямая.
Сделать новую черту
Вам я помогаю.
Что-нибудь без меня
Начертить сумею-ка.
Угадайте-ка, друзья,. Кто же я? (Линейка)

- Зачем человеку школа?
- Поднимите руку, кто хочет учиться?
- Почему?

(Слайд 7) Любой ученик всегда в школу с собой берет портфель, давайте и мы его для себя построим из счетных палочек.

(Слайды 8-9) **Физминутка для пальчиков**



(Слайды 10-11)

Положите листок под наклоном, возьмите правильно карандаш и давайте выполним задание.

(Слайд 12)



4. Математика и письмо

Мы начинаем учить с вами важную науку математику. На этих занятиях мы будем изучать числа и цифры, будем решать задачи, познакомимся с геометрическими фигурами. На занятиях вы должны быть очень внимательными.

Сейчас мы поиграем в игру на внимательность «Муха». (на доске)

(Слайд 13)

Посмотрите на экран, что нарисовано? (шары)

Давайте посчитаем их.

Что вы можете сказать о размере шаров?

В какие две группы можно их объединить? (большие и маленькие шары)

(Слайд 14)

У вас на партах лежат листочки с такими же шариками. Заштрихуй большие шары сверху вниз, а маленькие шары - слева направо.

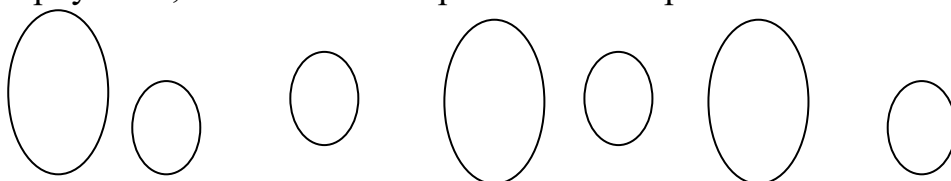

(Слайд 15)

Ребята, какие геометрические фигуры вы видите на экране? Какого они цвета? Найдите закономерность и определите, какой фигуры не хватает?

Рисуем школу в альбоме и штрихуем.

6. Итог

Понравился ли вам урок? Интересно ли было? Какое у нас теперь есть школьное правило? Когда нужно поднимать руку? Что еще очень важное произошло сегодня на уроке? Зачем люди знакомятся?

(Слайд 16)

Раз мы с вами подружились, давайте поблагодарим друг друга за интересный урок и скажем "Спасибо".

Добро
пожаловать
в Страну
Знаний!



**Давайте
знакомиться!**



Знак «Поднятая рука»

**Ответить хочешь-не шуми, а
только руку подними!**





ФИЗМИНУТКА
«ЧУДАРИКИ»

Школьные принадлежности

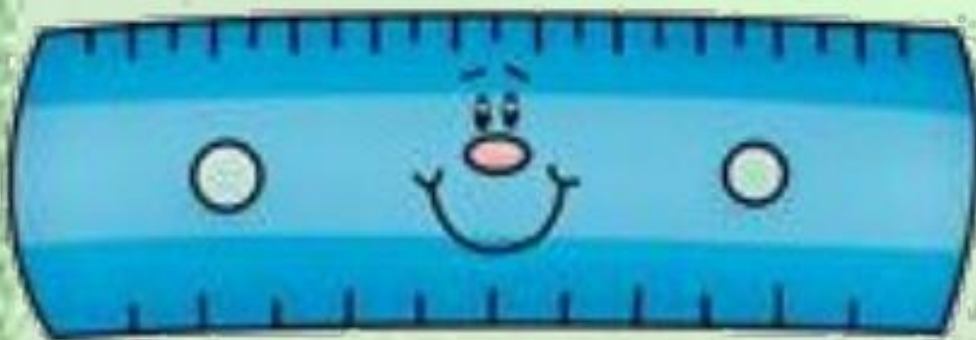
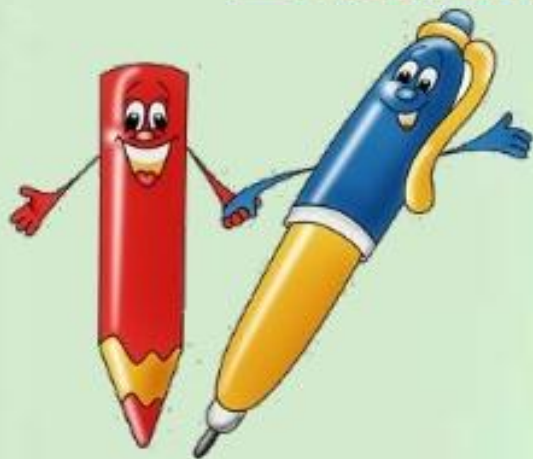

ЗАГАДКИ

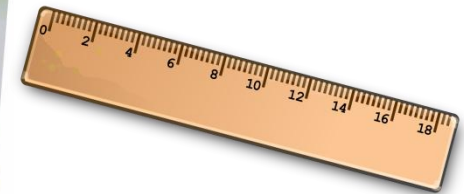
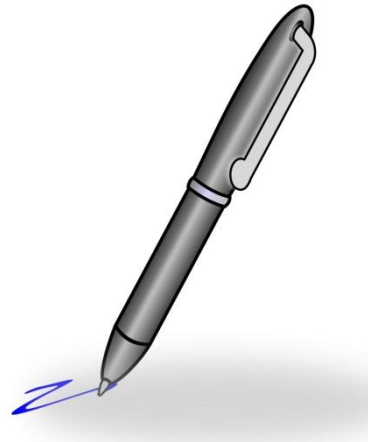
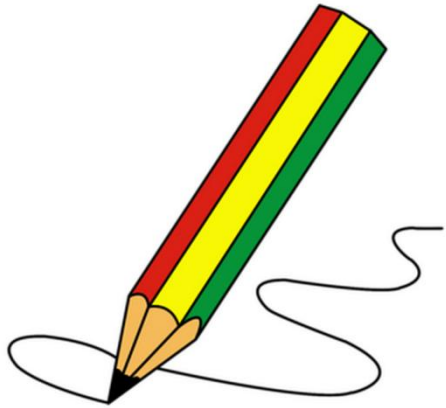

ПОРТФЕЛЬ

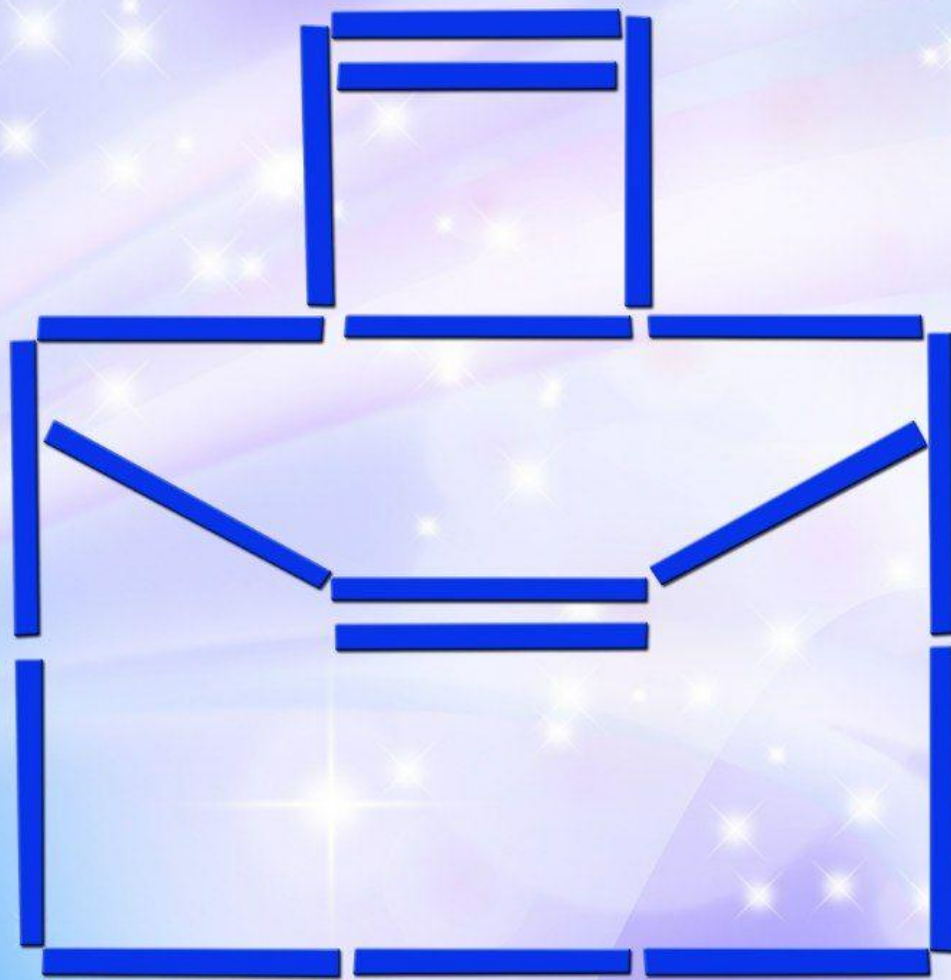

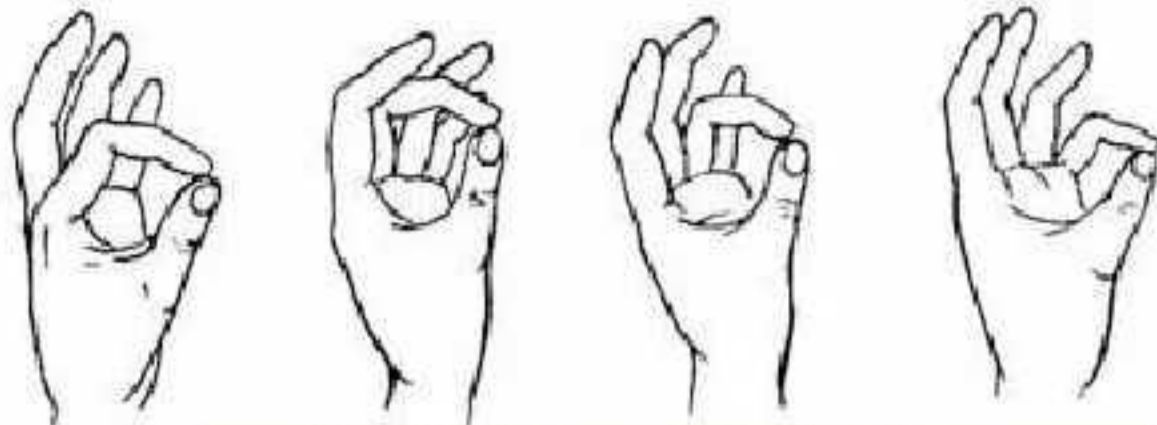

Пальчиковая гимнастика.

«Пальчики здороваются»

Пальчик к пальчику приходит,
Друга он себе находит.
Будут пальчики дружить,
В гости часто приходите.



Пальчиковая гимнастика

Мышка в норку пробралась



Делаем ручками
«крадущиеся» движения

На замочек заперлась



Пальчики скрещиваем в
«замочек» и слегка покачиваем.

В дырочки она глядит,



Делаем из пальчиков каждой
руки по «колечку».

На заборе кот сидит.



Ручки прикладываем к голове
как «ушки» и шевелим
пальчиками.

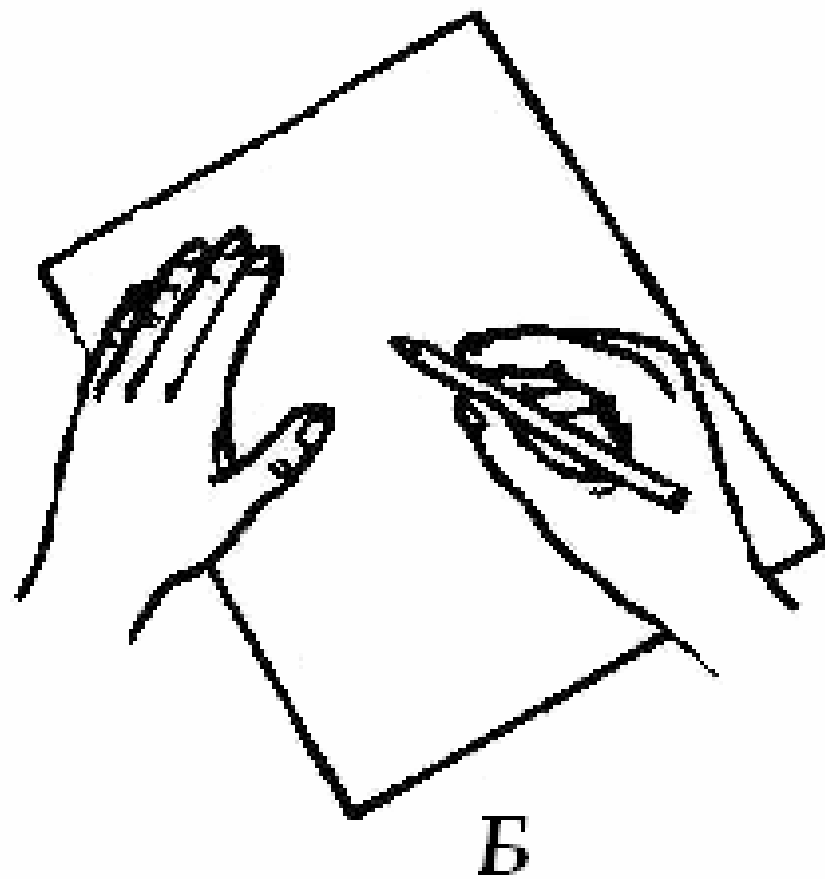
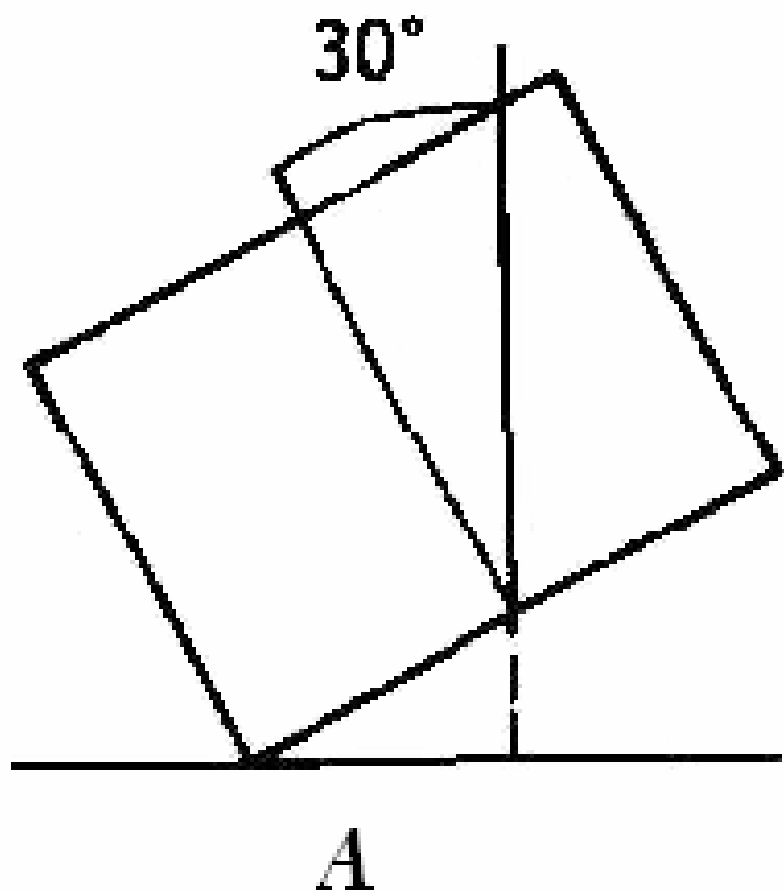



Карандаши

Мышке нравится грызть карандаши. Она делает большие карандаши маленькими. Обведи карандаши по точкам и раскрась их в разные цвета.

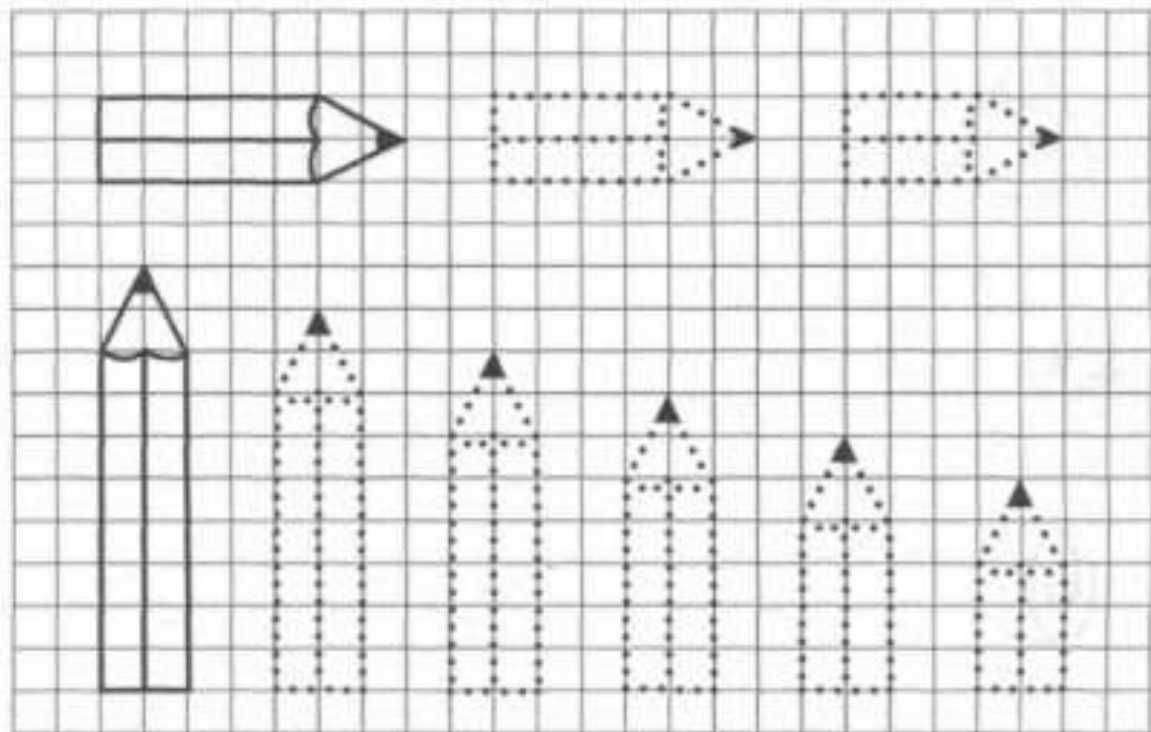



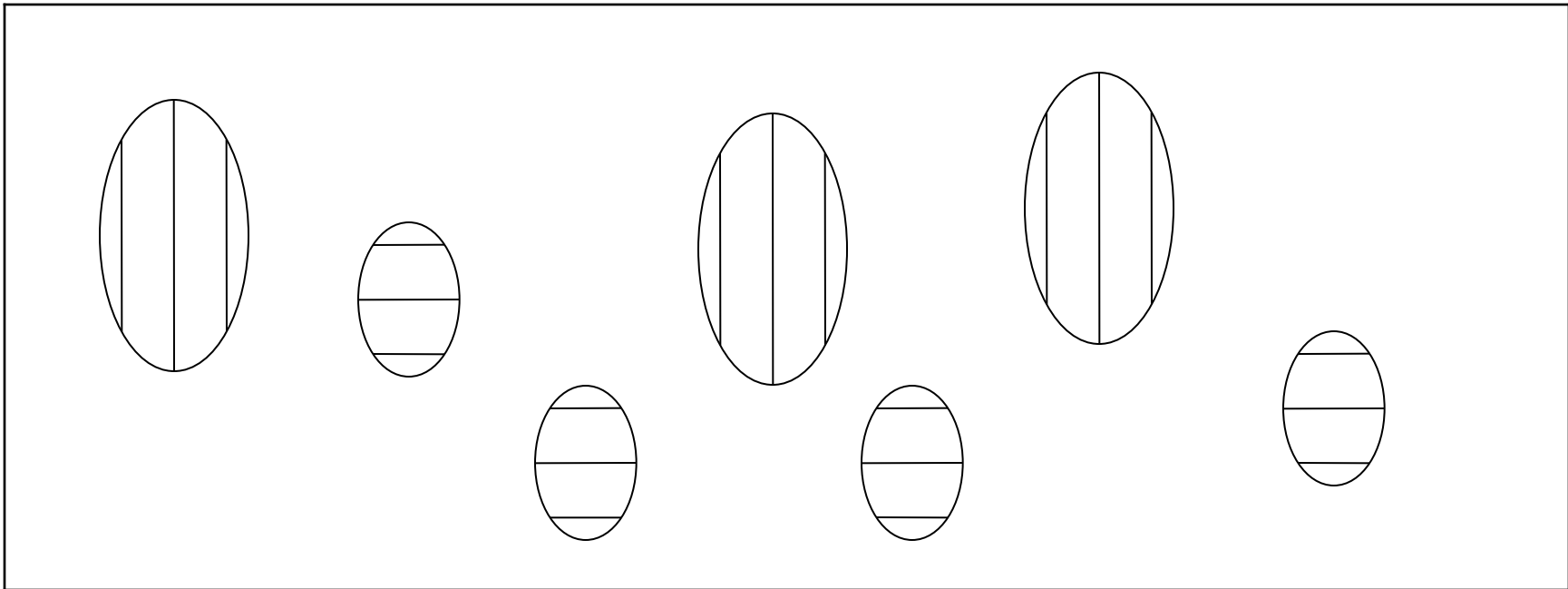



ДО НОВЫХ ВСТРЕЧ!



Карандаши

Мышке нравится грызть карандаши. Она делает большие карандаши маленькими. Обведи карандаши по точкам и раскрась их в разные цвета.

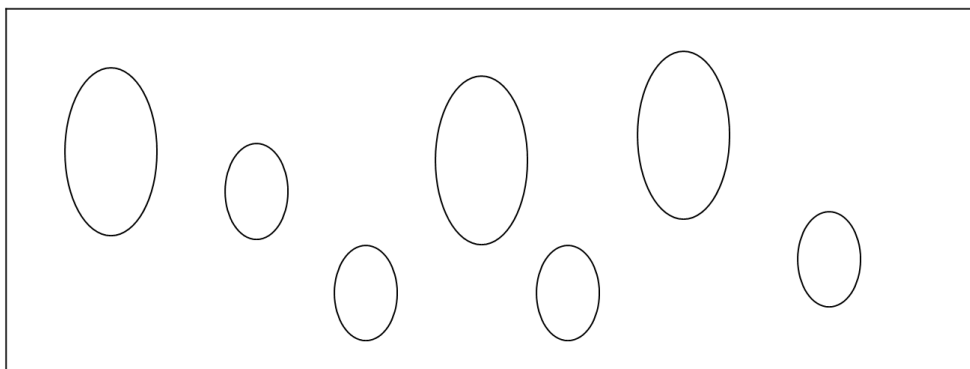
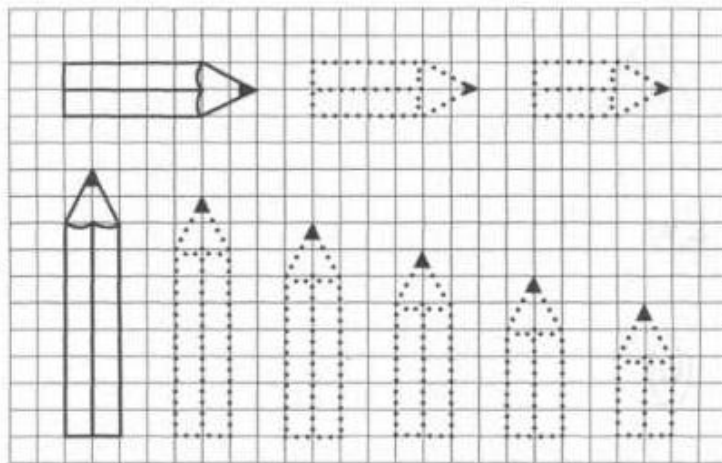

Карандаши

Мышке нравится грызть карандаши. Она делает большие карандаши маленькими. Обведи карандаши по точкам и раскрась их в разные цвета.

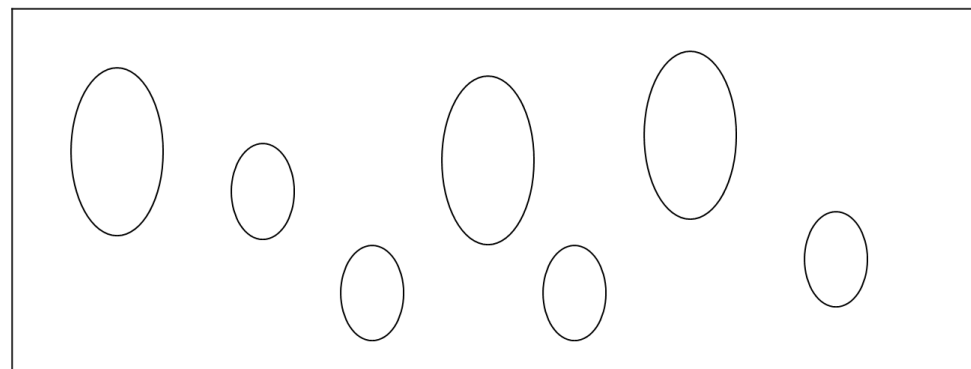
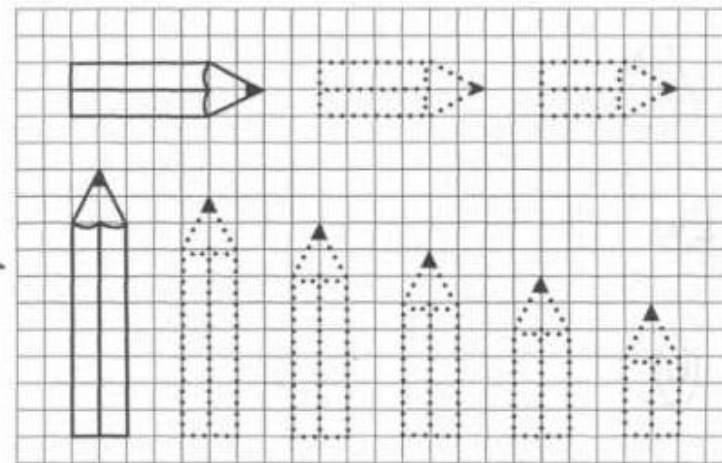

Занятие 2 «Правила школьной жизни»

1. Орг. момент.

(слайд 1) Здравствуйте, друзья! Продолжим знакомиться со школьной жизнью. Сегодня мы постараемся получше узнать друг друга и познакомимся с некоторыми школьными правилами.

(слайд 2) Мне очень хочется пожелать доброго вечера всем вам, каждому из вас. Добрый вечер, ребята! Давайте поиграем в игру «Добрый вечер»

Я буду говорить эти слова и называть кого-нибудь по имени, а те кто услышит своё имя, помашет мне рукой.

- Добрый вечер, Саша, Маша.....
- Добрый вечер, всем девочкам!
- Добрый вечер, всем мальчикам!
- Добрый вечер, всем, кто сегодня чистил зубы!
- Добрый вечер, всем, кто любит конфеты!
- Добрый вечер, всем, кто сегодня улыбался своим друзьям!

Мы с вами уже чуточку подружались. Что мы для этого сделали?

(Учитель обращает внимание на тех ребят, кто поднял руку для ответа.)

Игра с мячом «Знакомство»

Эта игра не только служит для знакомства, но и учит принимать коллективное решение. Участники встают в круг. Начать игру может любой ученик. Он бросает мяч другому игроку, отчетливо называя свое имя. Получивший мяч бросает его следующему (нужно стараться бросать мяч через круг, а не рядом стоящему), также называя свое имя. Так продолжается до тех пор, пока мяч не побывает у всех игроков по одному разу

2. Правила школьной жизни.

Вежливые люди всегда здороваются.

А кто скажет зачем?

В школе тоже принято желать друг другу здоровья. А умеете ли вы здороваться по-школьному? Давайте попробуем.

Здравствуйте, дети!

(Скорее всего, дети дружно ответят: «Здравствуйте!»)

– Все согласны, что в школе так здороваются?

Пусть дети предлагают разные варианты, их все можно озвучить.

Выработка нового правила.

Мои ученики всегда радуют меня тем, что здороваются молча. Знаете как?

– Пробуем.

– Дети, я даже не поняла: вы поздоровались со мной или нет? Как же сделать это понятнее?

Учитель выводит детей на нужное приветствие: чтобы молча поздороваться, надо встать рядом с партой.

– Как здорово вы придумали!

На перемене здороваются, а после звонка на урок приветствуют учителя и любого входящего в класс, вставанием. Давайте попробуем?

3. Школьные знаки

Сегодня, когда я подходила к нашей школе, то обратила внимание, что мама грозил своей дочке пальчиком. Что это значит, ребята? Может, вы сможете показать, как она это делала? Значит, людям можно общаться между собой не только словами, но и жестами?

Ребята, а вы обращали внимание на дорожные знаки, они показывают водителям где можно ехать, а где нельзя. Дорожные знаки помогают нам, они подсказывают правила поведения на дороге. Если не обращать на них внимания, то быть беде!

А есть ли в школе правила поведения и какие они? Что можно делать, а что не всегда? Подскажите мне чего нельзя делать на уроке? А как надо вести себя за партой? Что можно делать на перемене?

(слайд 3) Чтобы мы не забывали о правилах для учеников, школьных правилах, нам нужны свои знаки. Например, на уроке нельзя разговаривать друг с другом, иначе можно всё прослушать и ничего не узнать, поэтому в нашем классе будет висеть вот такой знак: (показывает знак 1). Мы с вами уже знаем, что когда все вместе кричат, ответов не слышно, поэтому о том, что нельзя кричать с места, даже если знаешь правильный ответ, нам будет напоминать такой знак (показывает знак 2) А можно подсказывать другим ребятам ответ, когда учитель спрашивает не вас? Конечно нет, если друг привыкнет к подсказкам, он разучится думать сам, а разве это помощь? А что делать, если хочешь о чём-то спросить или ответить на вопрос? Конечно, для этого надо поднять руку и ждать пока учитель попросит ответить. Конечно, ребята это не все школьные правила, их много, и постепенно мы про них поговорим. А сегодня мы постараемся запомнить только несколько правил, но они очень важны, для того чтобы учиться в школе и чтобы в классе был порядок.

Парта, это не кровать, и нельзя на ней лежать

Ты сиди за партой стройно, и веди себя достойно

Учитель спросит, надо встать, когда он сесть позволит – сядь

Ответить хочешь, не шуми, а только руку подними.

4. Физминутка

(слайд 4)

5. Обучение грамоте «Знакомство с буквами А, О, У»

(слайд 5) Сегодня мы познакомимся с буквами А, О, У. Они гласные. А гласные они потому, что у них есть красивый голос. Их можно спеть. Давайте попробуем.

(слайд 6-8) А теперь посмотрите, как складываются наши губы при произношении этих букв. Нам ничего не мешает произносить эти буквы, они легко поются. Вот и назвали их гласными.

(слайд 9-11) А теперь повторим наши буквы.

(слайд 12-13) *Работа с раздаточным материалом.*

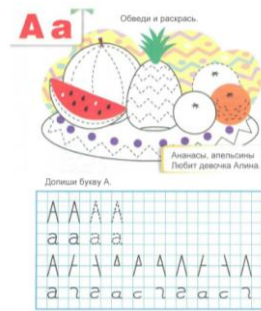

(слайд 14-15)

Физминутка для пальчиков.

Этот пальчик дедушка (поднимаем перед собой правую руку, сожми в кулак, разогни большой палец)

Этот пальчик бабушка (разогни указательный палец)

Этот пальчик папочка (разогни средний палец)

Этот пальчик мамочка (разогни безымянный палец)

Этот пальчик я (разогни мизинец)



(слайд 16-17)

(слайд 18-19)



Физминутка для глаз

(слайд 20-21) Попробуем их прочесть и сосчитать. (работа на экране)

6. Математика

(слайд 22) Мы начинаем учить с вами важную науку математику.

Важная наука - наша математика.

Начинай учить её очень ты старательно.

Ведь без математики никуда!

Не взлетят ракеты, встанут поезда.

Выключатся лифты, закроется метро,

Если не научатся считать все хорошо!

На этих занятиях мы будем изучать числа и цифры, будем решать задачи, познакомимся с геометрическими фигурами. На занятиях вы должны быть очень внимательными.

Игра «Муха».

(слайд 23) Сегодня мы познакомимся с цифрой один.

Вот один иль единица

Очень тонкая как спица.



(слайд 24)

(слайд 25) Поздоровайтесь с каждой цифрой в ряду 1 2 3 4 5 6 7 8 9

Какая цифра в этом ряду первая? Вторая? Какая цифра указывает на большее число? Этот ряд волшебный его читают слева направо и каждое следующее число больше предыдущего на 1. И наоборот каждое предыдущее число меньше следующего на 1.

(слайд 26-28) А теперь проверим какие вы внимательные. Посмотрите на экран!

(слайд 29)

Работа с раздаточным материалом.

Заштрихуй самую маленькую фигуру сверху вниз, а самую большую - слева направо. Как называются эти фигуры?



Работа в тетради.

Рисунок и штриховка в альбоме.

5. Итог

(слайд 30) Понравился ли вам урок? Интересно ли было? Какое у нас теперь есть школьное правило? Когда нужно поднимать руку? Что еще очень важное произошло сегодня на уроке? Зачем люди знакомятся?

Раз мы с вами подружились, давайте поблагодарим друг друга за интересный урок.

ДОБРО
ПОЖАЛОВАТЬ

В МИР
ЗНАНИЙ!

русский
язык

математика

физкультура

литература
искусство

ИЗО

ШКОЛА

музыка

ТРУД

обружающий
мир

Ты в этот чудесный сентябрьский день
Впервые идешь через школьный порог.
Здесь много тебе интересных людей,
Вот радость открытий у тебя будет!



**Давайте
знакомиться!**

Знак «Не разговаривай на уроке»



На уроке нельзя разговаривать друг с другом.



ФИЗМИНУТКА
«КАПИТАН КРАБ»

ЗНАКОМСТВО С БУКВАМИ



Читаем букву.

Аа



А | А | А

а | а | а

А | а | а | А | А | а

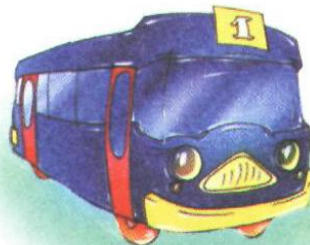

Читаем букву.

У у



у	у	у
у	у	у
	у	у
		у



Читаем буквы.

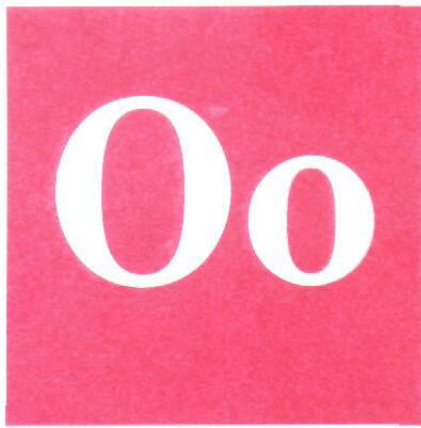

o | o | o



o	a	a	y
y	o	y	o
A	y	o	A



o | a | y | a | y | o

У



Здравствуй,
Школа!





Первый раз в первый класс

А

а

1 сентября



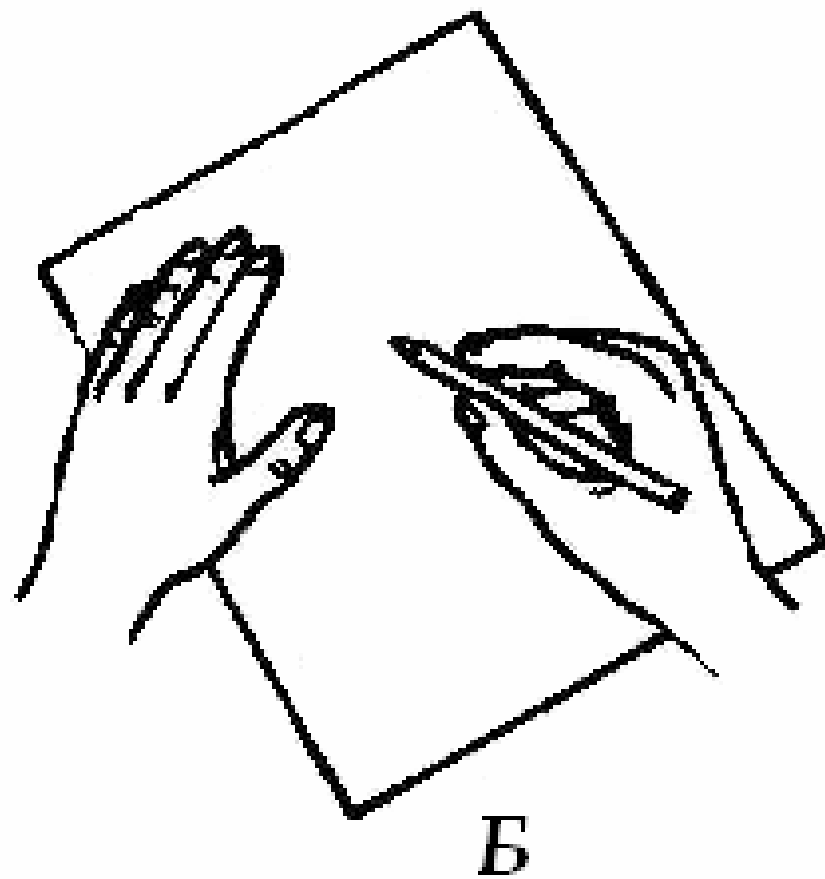
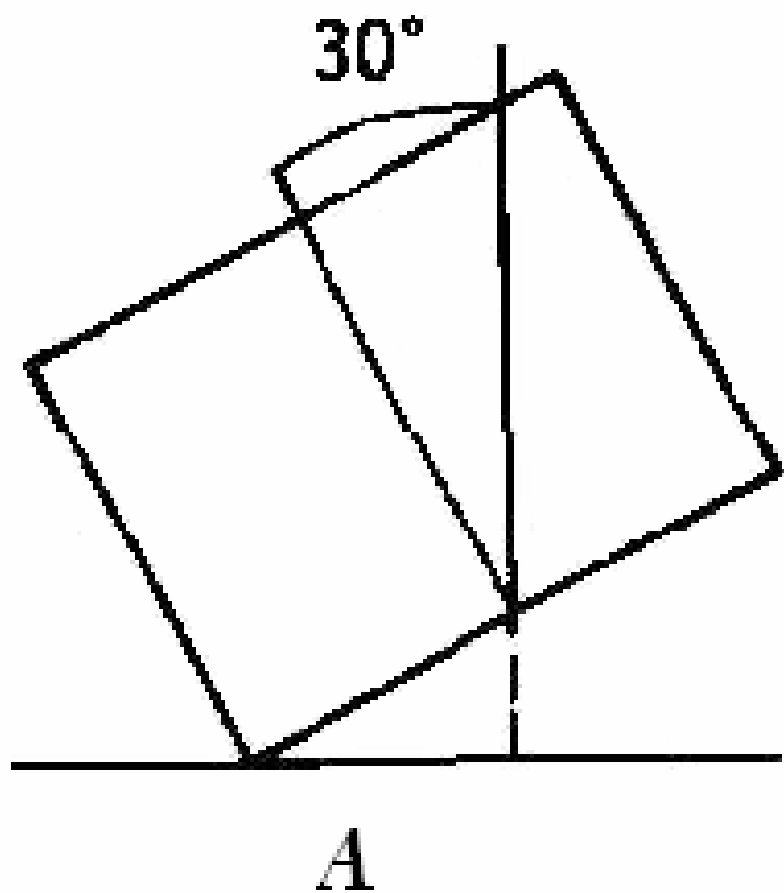



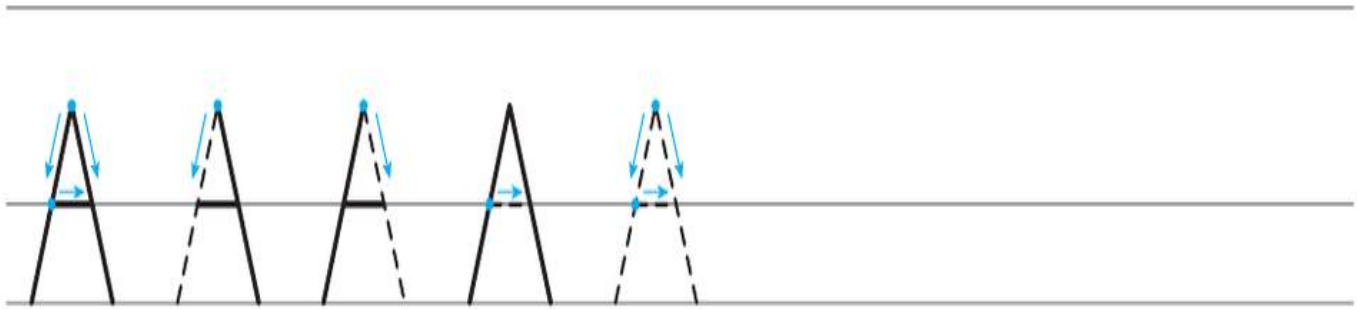
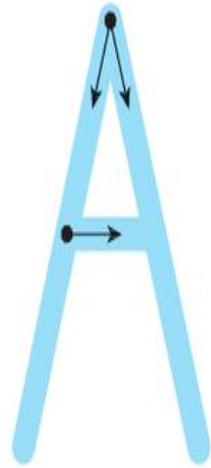
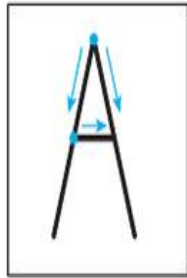

А а

Обведи и раскрась.



Ананасы, апельсины
Любит девочка Алина.

Допиши букву А.

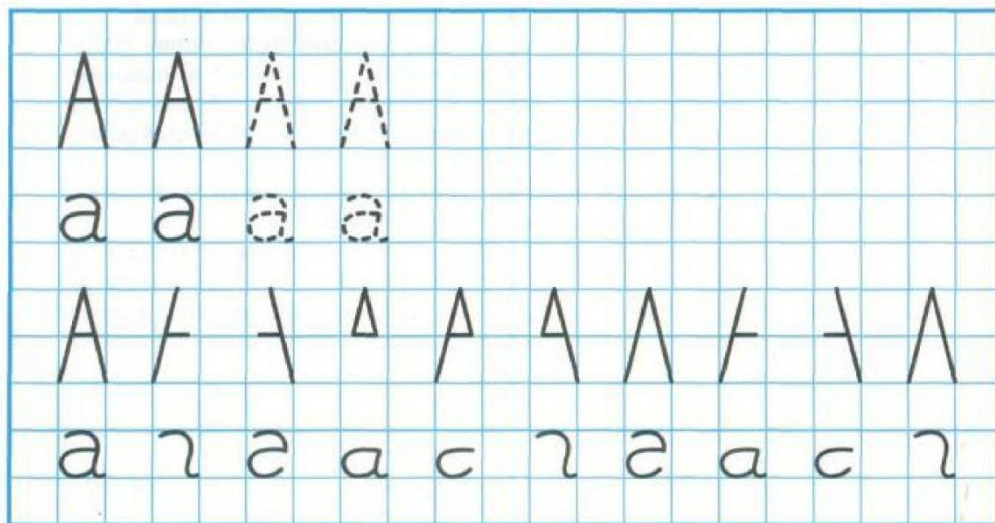

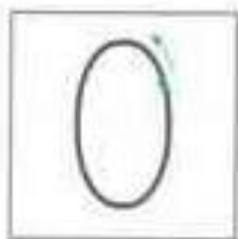

О о

Обведи и раскрась.



В океанской глубине
Осьминог живёт на дне.

Допиши букву О.

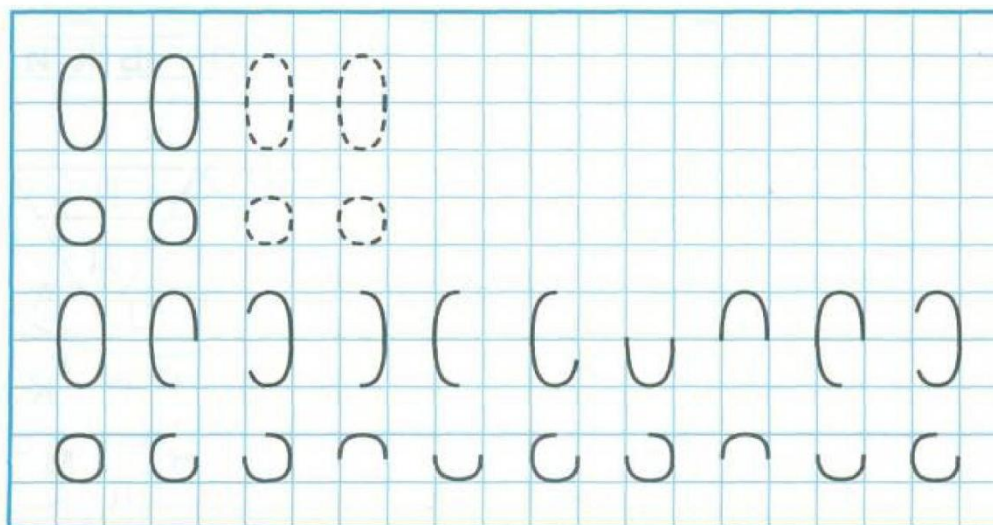

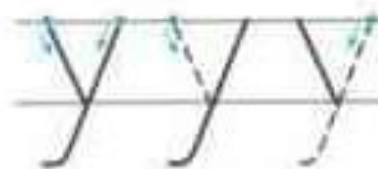
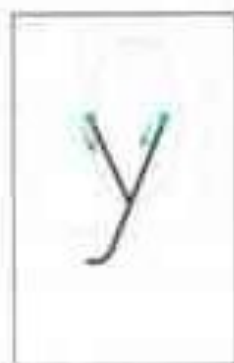

у у

Обведи и раскрась.



Допиши букву У.

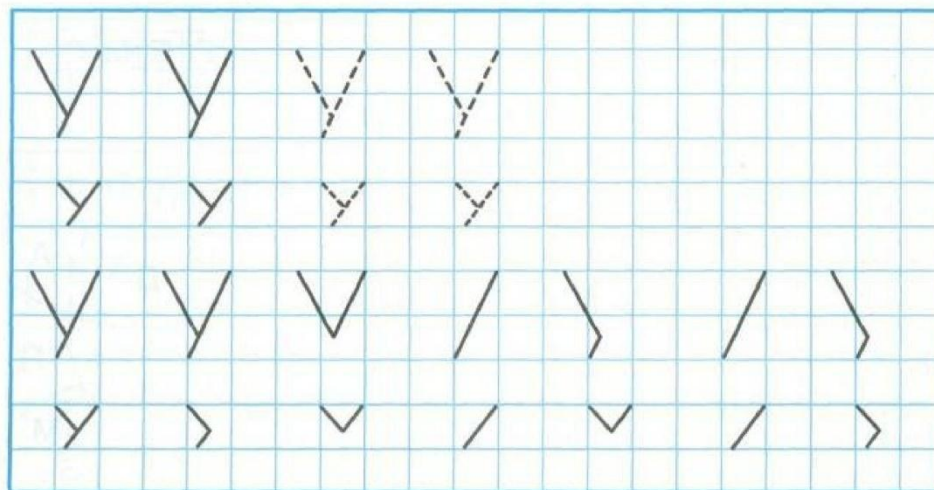



Учимся
соединять буквы.

А  У

У  А

УА

АУ

УА

АУ



Это - цифра единица.
Первой быть она стремится!
Всех прямее и ровней,
Остальные все - за ней!

В правый верхний уголок
Карандаш веди, дружок,
А затем - левее, вниз:
Вот - одна из единиц!

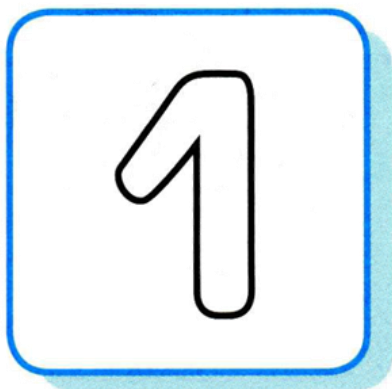
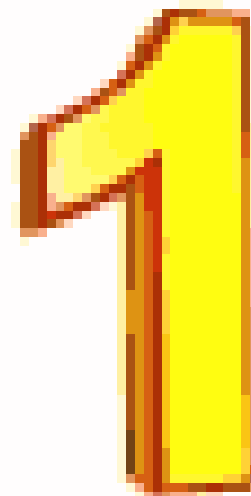
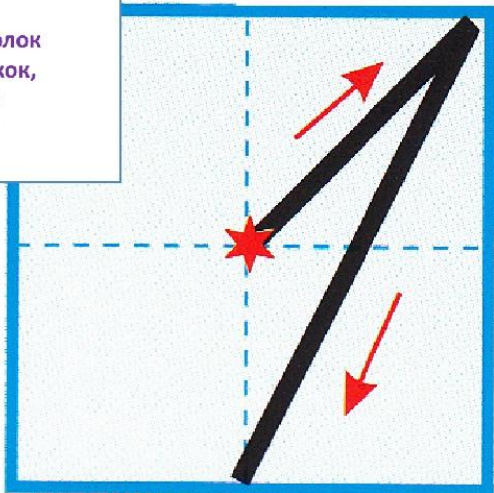

Это цифра «один».
Раскрась её.



Дорисуй на ёжике
колючки-единицы.

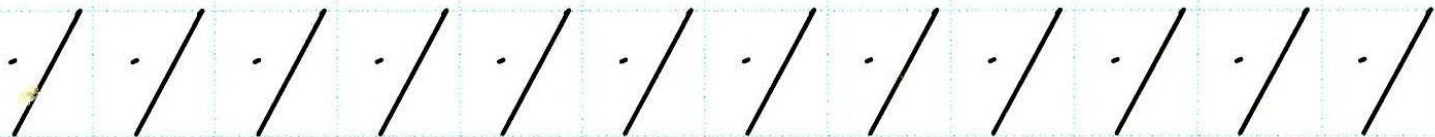
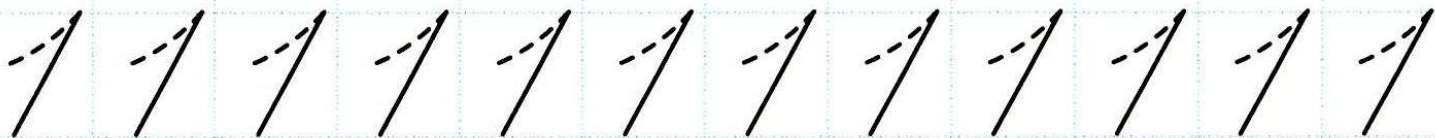



Заштрихуй самую маленькую фигуру сверху вниз, а самую большую - слева направо. Как называются эти фигуры?

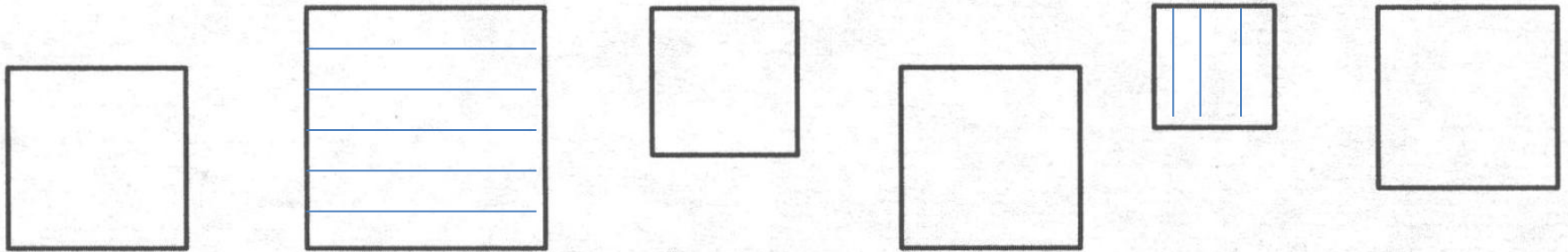

■ Раскрась маленькие мячики так, чтобы большой мячик был между желтым и синим, а красный рядом с синим.

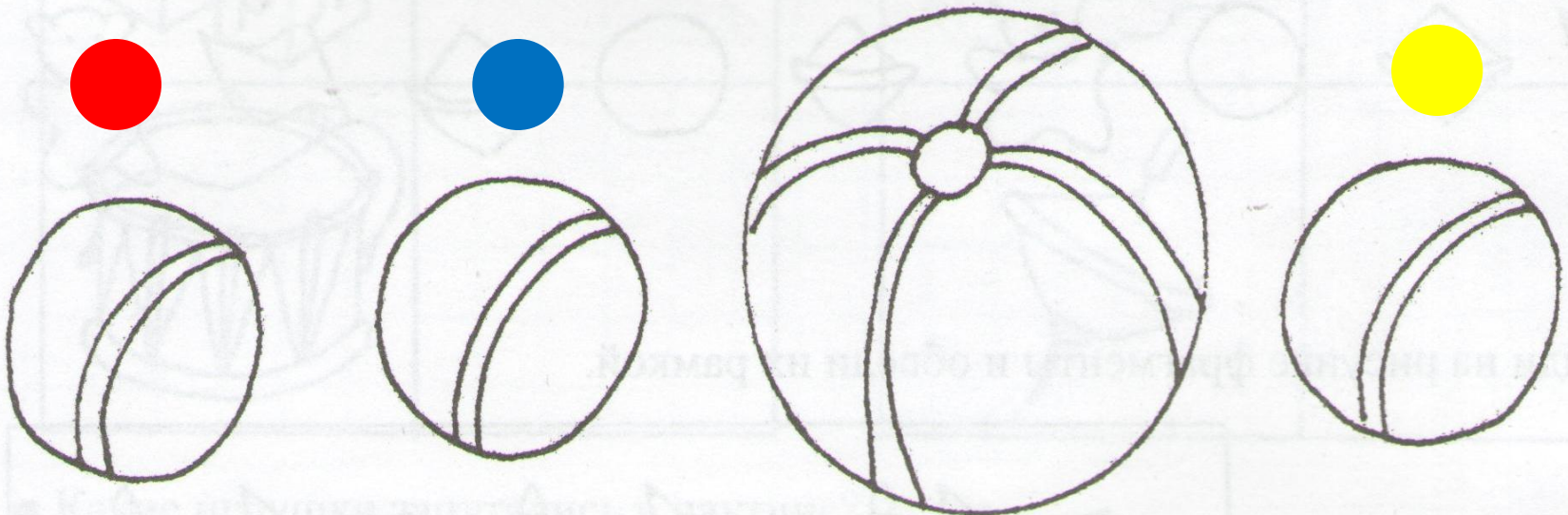

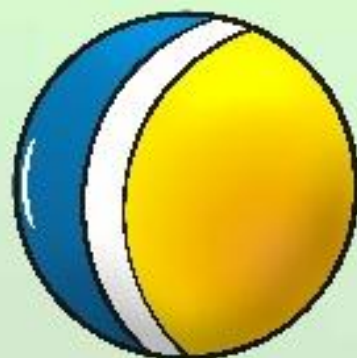
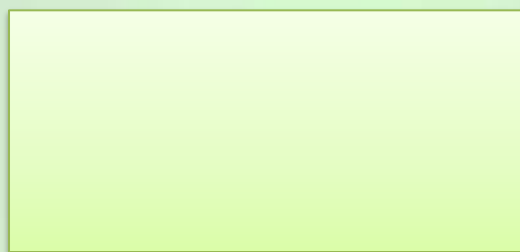

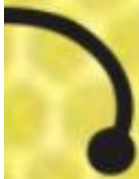

БАШНЯ

Башню построим высокую мы,
Окна и бойницы в башне видны.

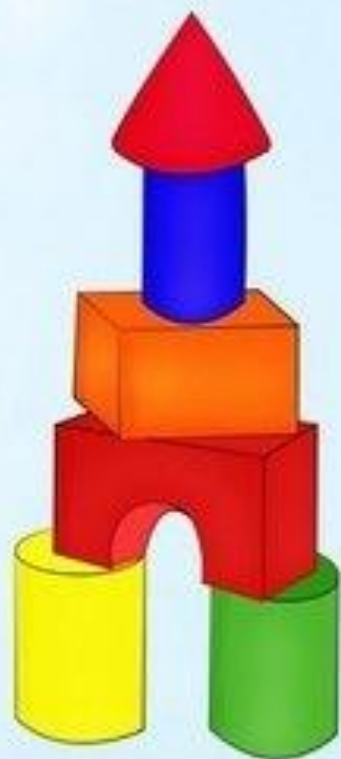

ДО НОВЫХ ВСТРЕЧ!



А а

Обведи и раскрась.



Ананасы, апельсины
Любит девочка Алина.

Допиши букву А.

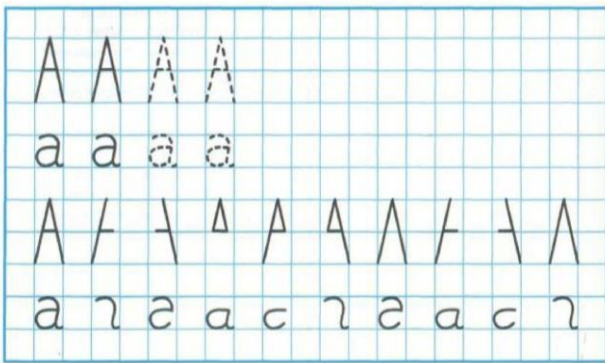

О о

Обведи и раскрась.



В океанской глубине
Осьминог живёт на дне.

Допиши букву О.

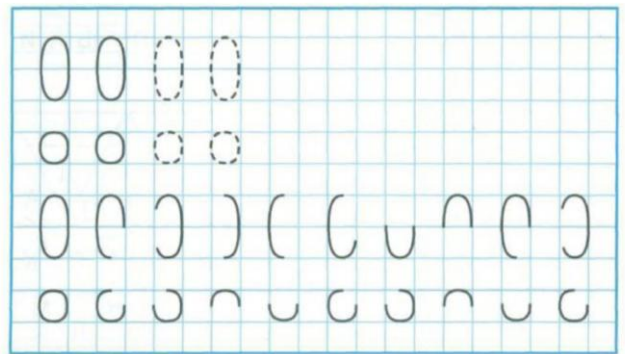

У у

Обведи и раскрась.



Улитка медленно ползёт,
На себе свой дом везёт.

Допиши букву У.

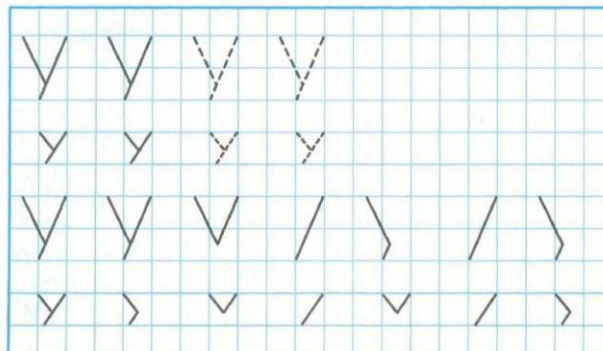



Это цифра «один».
Раскрась её.



Дорисуй на ёжике
колючки-единицы.

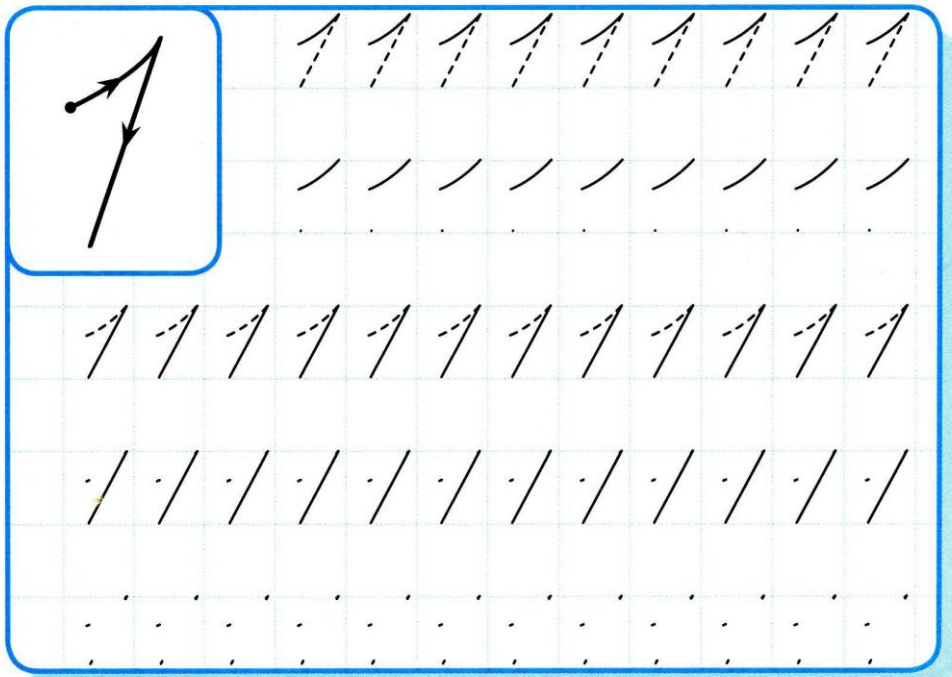

Заштрихуй самую маленькую фигуру сверху
вниз, а самую большую - слева направо. Как
называются эти фигуры?

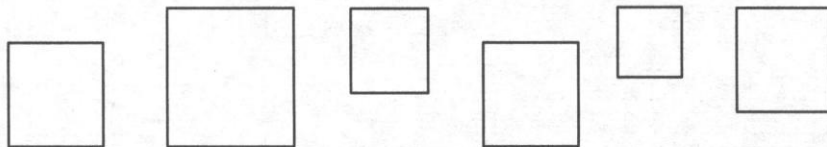

■ Раскрась маленькие мячики так, чтобы большой мячик был между желтым и синим, а красный рядом с синим.

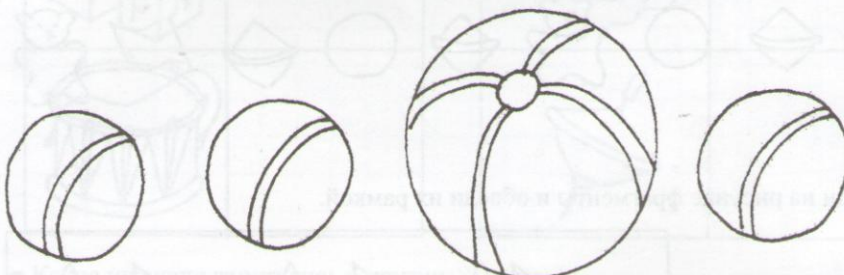

Занятие 3

1. Орг. момент.

Слайд 1

Ребята, вы готовы к нашему занятию? Тогда давайте скажем дружно слова с которых мы начинаем занятие.

Слайд 2

Раз, два, три – слушай и смотри!

Три, два, раз – мы начнём сейчас!

Ребята, вы уже третий раз приходите ко мне в гости. Скажите, а куда вы пришли? (в школу). Кто учится в школе? (школьники).

Слайд 3

А какие правила надо выполнять, чтобы стать школьником? (повтор знаков)

Слайд 4

Ребята, как вас называют в садике? А как вас будут называть, когда вы пойдете в школу? Скажите, чем отличается школьник от дошкольника? Верно, школьник делает домашнее задание, ходит в школу, учится на уроках. А что делают дошкольники? А может ли школьник играть и бегать? Вы уже знаете, что в школе бывают уроки и перемены. На уроках и переменах школьники ведут себя по-разному. На самом деле школьник тоже может играть и бегать. Я вам открою маленький секрет: каждый из вас может вести себя как школьник, а иногда как – дошкольник. Нужно знать, когда вы можете вести себя как школьники, а когда можно вести как дошкольник. Сейчас я буду называть разные ситуации, а вы подумаете, как нужно себя вести в этой ситуации – как школьник или как дошкольник. – На уроке. - Дома. -С друзьями.

(читает, играет, разговаривает с друзьями, попросить у друга карандаш, писать в тетради, отвечать на вопрос учителя, готовиться к урокам, есть яблоко, прыгать через скакалку, рисовать, играть с мячом, смеяться над шуткой)

2. Развитие речи

Слайд 5

Ребята, сегодня мы окажемся в сказке, но сначала поиграем. Назовите, что на картинке лишнее.

Слайд 6

Молодцы, ребята, а теперь расскажите, что вы видите на картинке, всё правильно? Что перепутал художник?

Слайд 7

Физминутка.

3. Обучение грамоте. Знакомство с буквами С, З

Вспомним буквы которые мы изучили. (а, о, у)

Слайд 8

А сегодня мы познакомимся с новыми буквами С, З. Расскажите, что вы знаете о ней?

Слайды 9-13

Буква С, характеристика звука, чтение слогов и слов

Физминутка для пальчиков

Пять поросят гуляли на просторе,

(все пять пальчиков бегают по столу.)

Пять поросят пошли купаться к морю.

(Медленно переставлять пальчики по столу.)

Один из них устал.

(Загнуть большой пальчик.)

-Пойду домой, - сказал.

И вот вам результат:

Четыре поросенка гуляли на просторе,

Четыре поросенка пошли купаться к морю.

Один из них устал.

(Загнуть указательный пальчик.)

-Пойду домой, - сказал.

И вот вам результат:

Три поросенка гуляли на просторе,

Три поросенка пошли купаться к морю.

Один из них устал.

- Пойду домой, - сказал.

(Загнуть средний пальчик.)

И вот вам результат:

Два поросенка гуляли на просторе,

Два поросенка пошли купаться к морю.

Один из них устал.

(Загнуть безымянный пальчик.)

- Пойду домой, - сказал.

И вот вам результат:

Один поросенок резвился на просторе,

Один поросенок пошел купаться к морю,

Потом устал.

(Загнуть мизинчик.)

- Пойду домой, - сказал.

И вот вам результат:

Ноль поросят гуляют на просторе.

Давайте напишем нашу симпатичную букву С.

Слайд 14

Назови одним словом

Слайды 15-19

Буква З, характеристика звука, чтение слогов и слов

Гимнастика для пальчиков

Зайка маленький сидит

И ушами шевелит.

Вот так, вот так,

И ушами шевелит.

(Изображаем ушки подняв ладошки над головой)

Зайке холодно сидеть,

Надо лапоники согреть,

Вот так, вот так,

Надо лапоники согреть.

(Хлопаем в ладоши)

Зайке холодно стоять,

Надо зайке поскакать.

Вот так, вот так,

Надо зайке поскакать.

(Пальчиками быстро шевелим по столу)

Давайте напишем нашу замечательную букву З.

4. Подготовка руки к письму

Штриховка в альбоме

Слайд 20

5. Математика «Знаки «больше, меньше, равно». Дни недели»

Сегодня мы побываем в сказочной лесной школе на уроке математики. Отправляемся в лес.

Слайд 21

— Кто нас встречает? Отгадайте загадки.

Сам он круглый, а не мяч.
Рта не видно, а кусач.
Голой ручкой не возьмёшь,
А зовётся это...

(Ёж)

Шапка бегает в бору,
У стволов грызёт кору.

(Заяц)

Педагог читает сказку С. Иванова.

Зайка-незнайка¹

— Зайчишка, Зайчишка! Какие в лесу новости?

— А вот новость: сегодня Мышонок причёсывался — две воло-
синки обронил.

— И всё?

— Вроде, всё.

— У-у-у, какая маленькая новость! Неинтересно.

А вот Сорока и про Лису рассказывала, и про Медведя, и даже про
заморского страуса!

— Сорока-то свои новости на хвосте принесла!

— Ну и что же?

— Так ведь у неё — ого, какой хвостище! А у меня хвостик ма-
ленький, только одна маленькая новость и уместилась.

У кого хвост короче: у зайца или у лисы?

Слайд 22-27

Знакомство с цифрой 2. Письмо (на листе, в тетради).

Слайд 28

Составляем елку счетных палочек.

Слайды 29-30

Смотрите, на полянку пришел зайчонок.

Педагог раздаёт карточки.

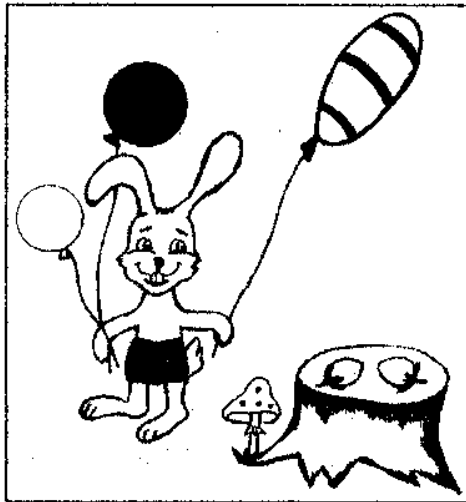

В тетради:

— Сколько шаров у зайчонка в одной лапе, сколько в другой?

Каких шаров больше: круглых или овальных, вытянутых? Нарисуйте это.

Напишите цифрами, что два больше, чем один. ($2 > 1$)

Что слева от пенька? А на пеньке?

Чего меньше: грибов или орешков? Запишите цифрами. ($1 < 2$)

Молодцы, что помогли зайчонку всё пересчитать. Помогите ему ещё две задачи решить.

Заяц. Ой, а что такое задача, с чем её едят?

— Нет! Задачу не едят, а решают. Задача — это загадка с числами.

Состоит она из двух частей — нарисуйте две полоски:

1) из трёх клеток

2) рядом — из одной



— Первая часть — условие задачи — это рассказ о чём-то, в котором должно быть два числа. А вторая часть — маленькая, здесь звучит вопрос, о чём-то спрашивается.

Слайды 31-32

На листе

Надо очень хорошо слушать вопрос в задаче — от вопроса зависит, что нам надо делать с числами в условии — вычитать или прибавлять.

Послушайте первую задачу.

На крыльце сидит щенок.
Греет свой пушистый бок.
Прибежал ещё один и уселся рядом с ним.
Сколько всего стало?

Запишите задачу по этой схеме. Сидел один щенок, потом ещё один прибежал:

$$\begin{array}{c} \text{у} \\ \boxed{1} + \boxed{1} \end{array} \quad \boxed{\quad} \quad \boxed{?}$$

О чём спрашивается в задаче? (*Сколько всего стало?*)

Думаем: если прибежал ещё один щенок, общее количество увеличилось или уменьшилось? (*Увеличилось.*)

Вот и получается:

$$\begin{array}{c} \text{у} \\ \boxed{1} + \boxed{1} \end{array} = \boxed{2} \quad \boxed{?}$$

— Послушайте и запишите вторую задачу.

У домика утром два зайца сидели
И дружно весёлую песенку пели.
Один убежал, а второй вслед глядит.
Сколько у домика зайцев сидит?

$$\begin{array}{c} \text{у} \\ \boxed{2} - \boxed{1} \end{array} \quad \boxed{?} \rightarrow \begin{array}{c} \text{у} \\ \boxed{2} - \boxed{1} \end{array} = \boxed{1} \quad \boxed{?}$$

Слайд 33

Работа на листе

Заполните карточку.

☺☺	>
☀	<
PP	=
	<
	>
	=

Игра «Муха».



Первый раз в первый класс

**РАЗ, ДВА, ТРИ,
СЛУШАЙ И СМОТРИ!**

**ТРИ, ДВА, РАЗ,
МЫ НАЧНЁМ СЕЙЧАС!**



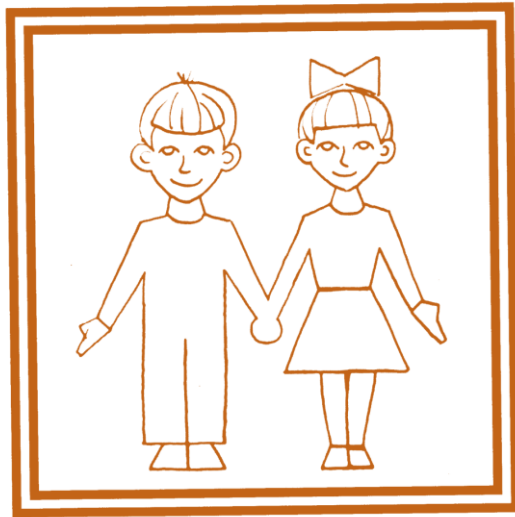

The image features a vibrant, layered background. At the top, two golden bells with red bows are positioned on the right. The background consists of overlapping sheets of paper in shades of blue, green, and red. Scattered throughout are various autumn leaves in yellow, orange, and red. In the bottom right corner, a bundle of colorful pencils (yellow, orange, red, pink) is visible. The central focus is a white sheet of graph paper with a grid pattern, which is slightly curled at the bottom right corner.

ШКОЛЬНИК

И

ДОШКОЛЬНИК

Найди лишнее





ФИЗМИНУТКА
«КАПИТАН КРАБ»



БУКВЫ





Что за буква светится
Старым ясным месяцем?
Полумесяц в небе темном
Буквой С повис над домом.

БУКВА С

С

А	У	О	Ы	И
ас	ус	ос	ыс	ис
са	су	со	сы	си
сам	сум	сом	сын	сим
сама	сума	сомы	сыны	Сима



У мамы сын.

У сына сани.

са	сы	сы	со	си
оса	усы	сын	сон	носи



СА

СЫ

СО

СА

СЫ

СО

□ □

□ □

□ □

ОСА

УСЫ

СОМ

ОСА

УСЫ

СОМ

□ □ □

□ □ □

□ □ □



У осы ұсы.

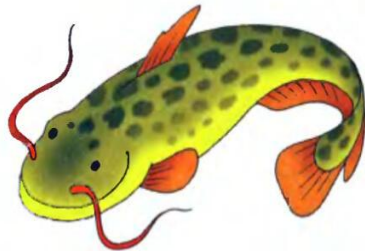

У сома ұсы.

ЗАРЯДКА ДЛЯ ПАЛЬЧИКОВ

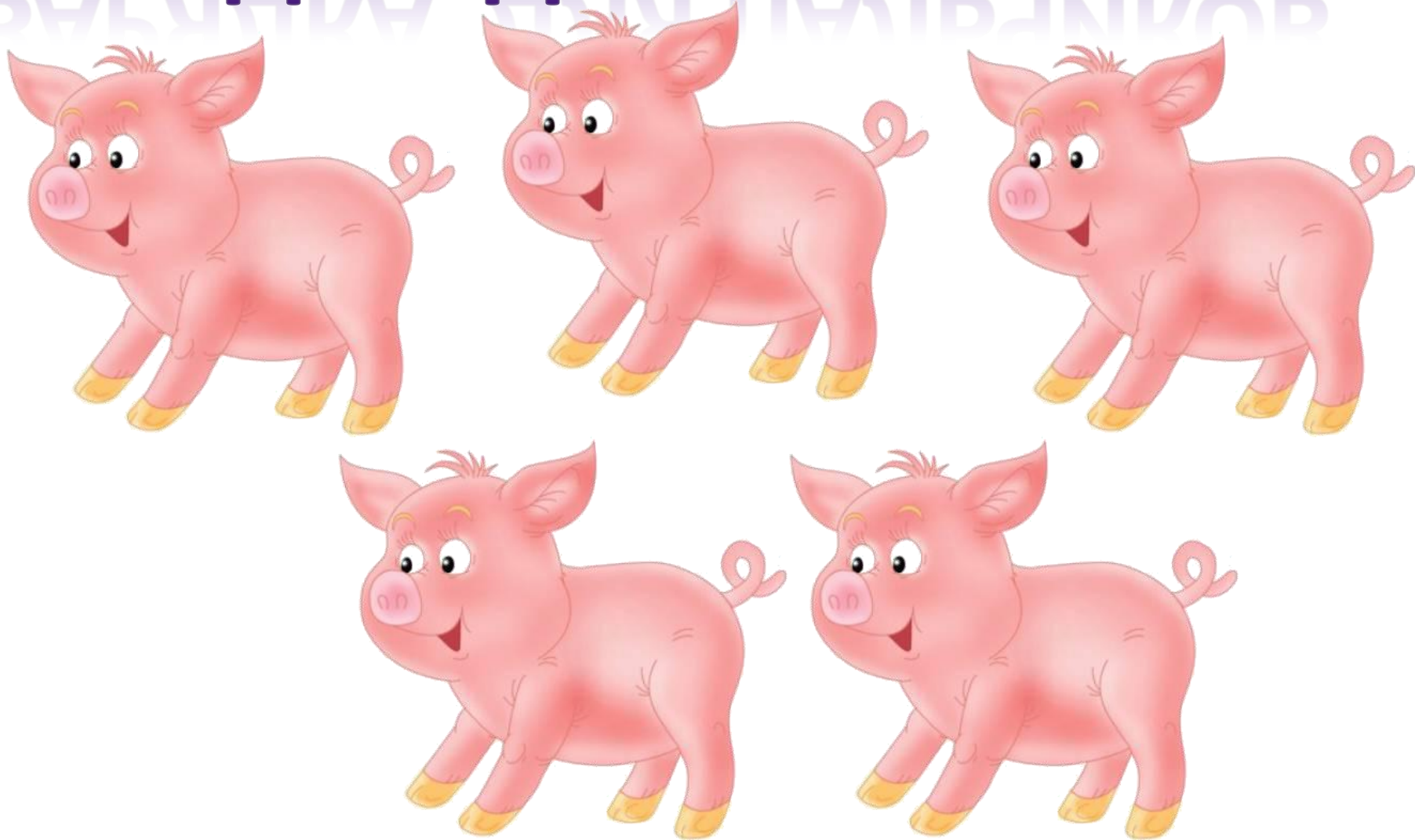

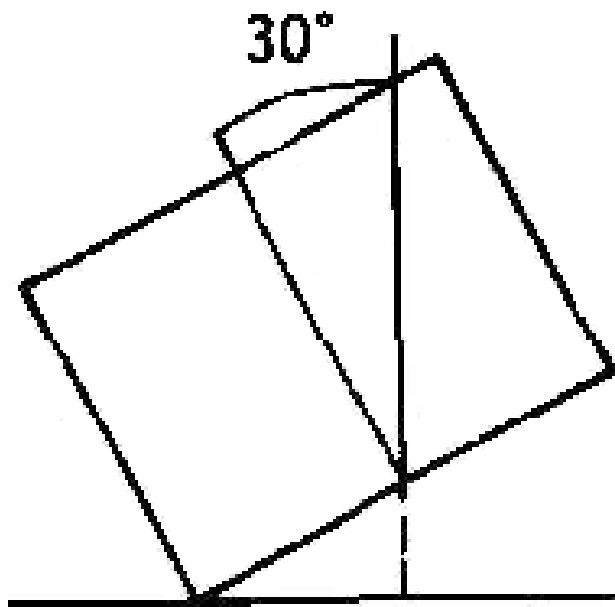

A

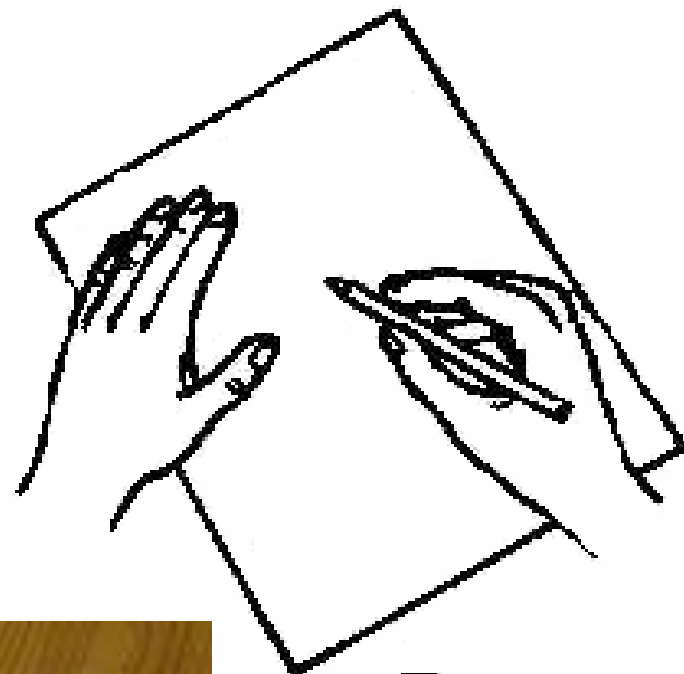

B



С с

Обведи и раскрась.

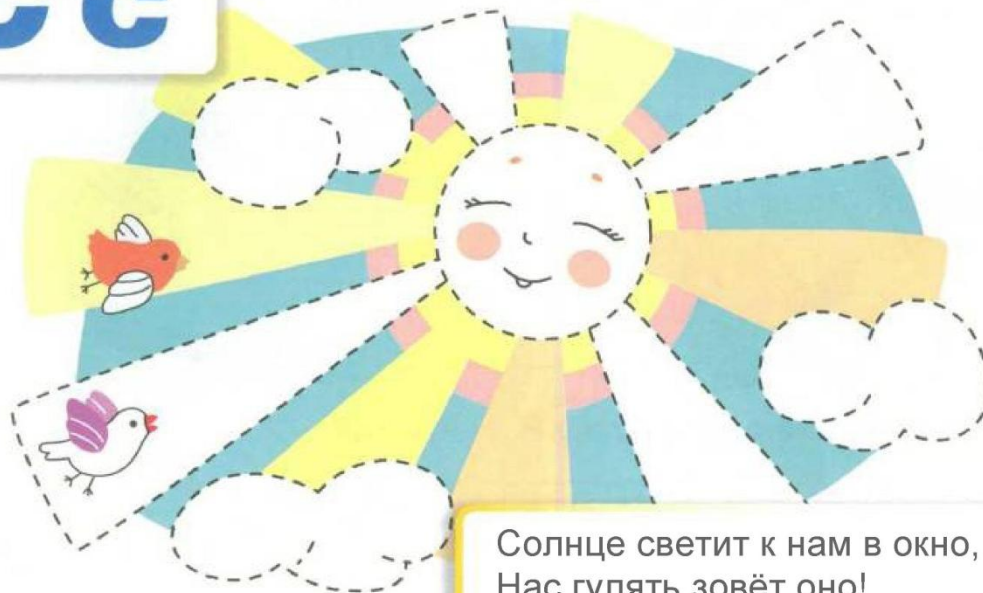

Допиши букву С.

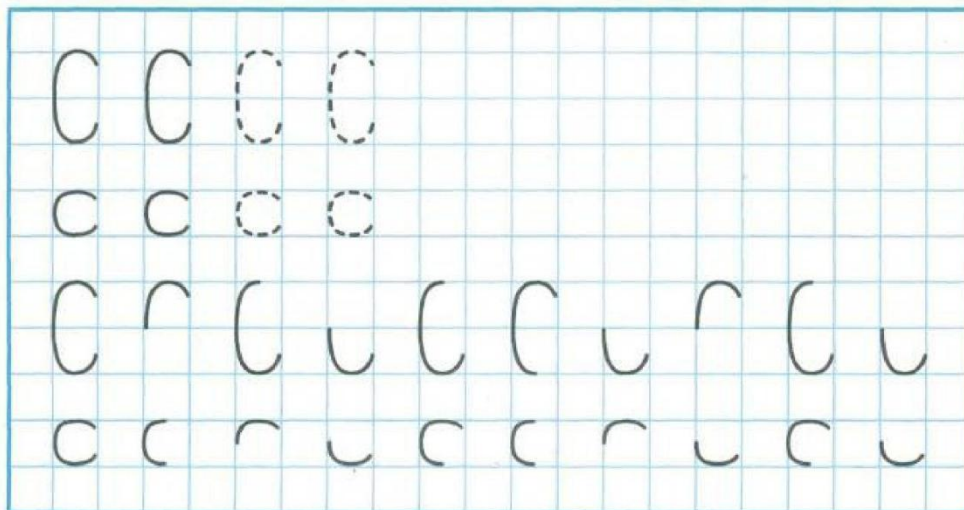

Сказочные герои



В цирке **З** – змея у нас.
Зазывает на показ.
Ловко трюки выполняет,
Ребятишек развлекает!

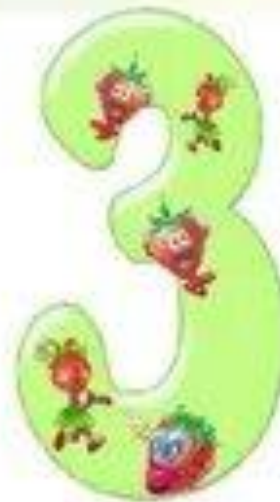

БУКВА З

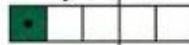
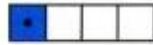

Зз



за



зо



зу



зы



зи



таз
лаз



ва́-за
ва́-зы



пу́-зо
зу́-бы



зи-ма́
Зи́-на



У во́л-ка зу́бы.
А у хо́мы зу́б-ки.



зонт
а́з-бу-ка



му́-зы-ка
ми-мо́-за



за-ко́л-ка
за-га́д-ка



Кап-кап-кап!
У мамы-козы зонт.
А у коз-ли-ка — зон-тик.



Гимнастика для пальчиков



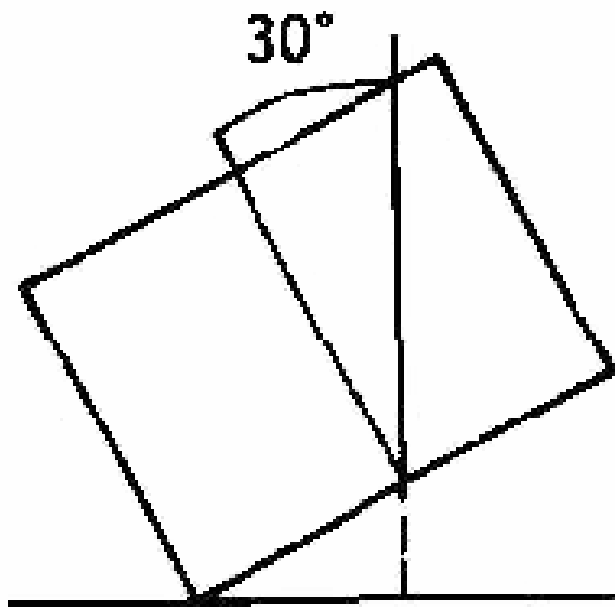

A

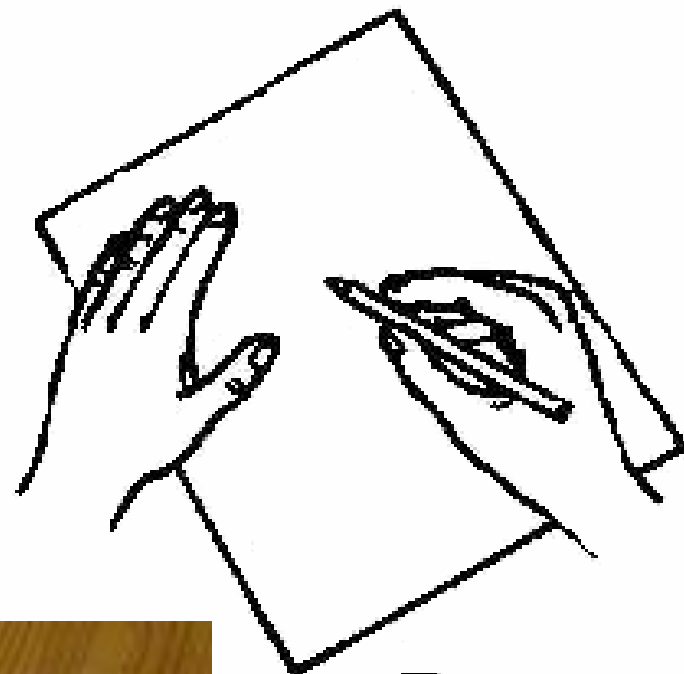

B



З з

Обведи и раскрась.



Змея зайчик запуская -
Землянику затоптал.

Допиши букву з.

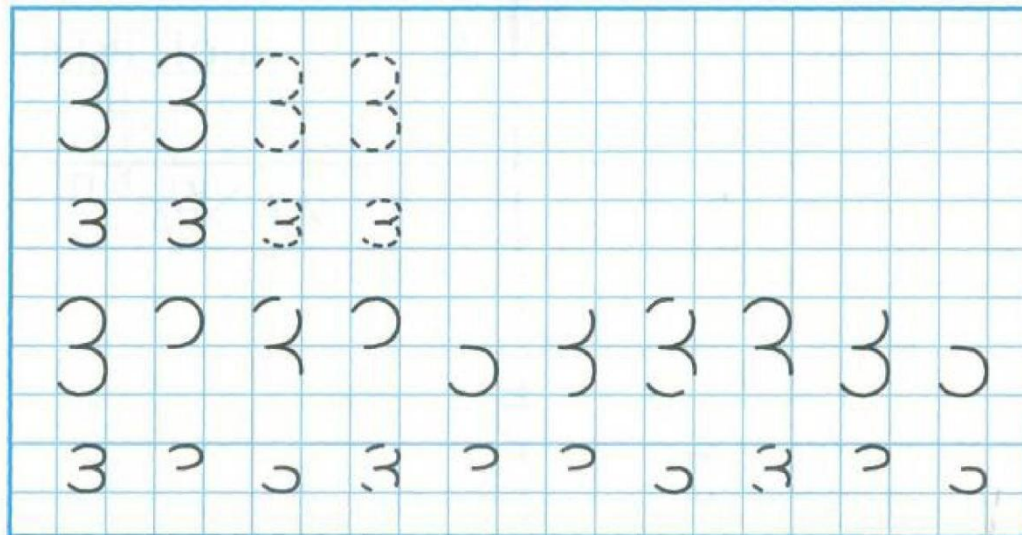





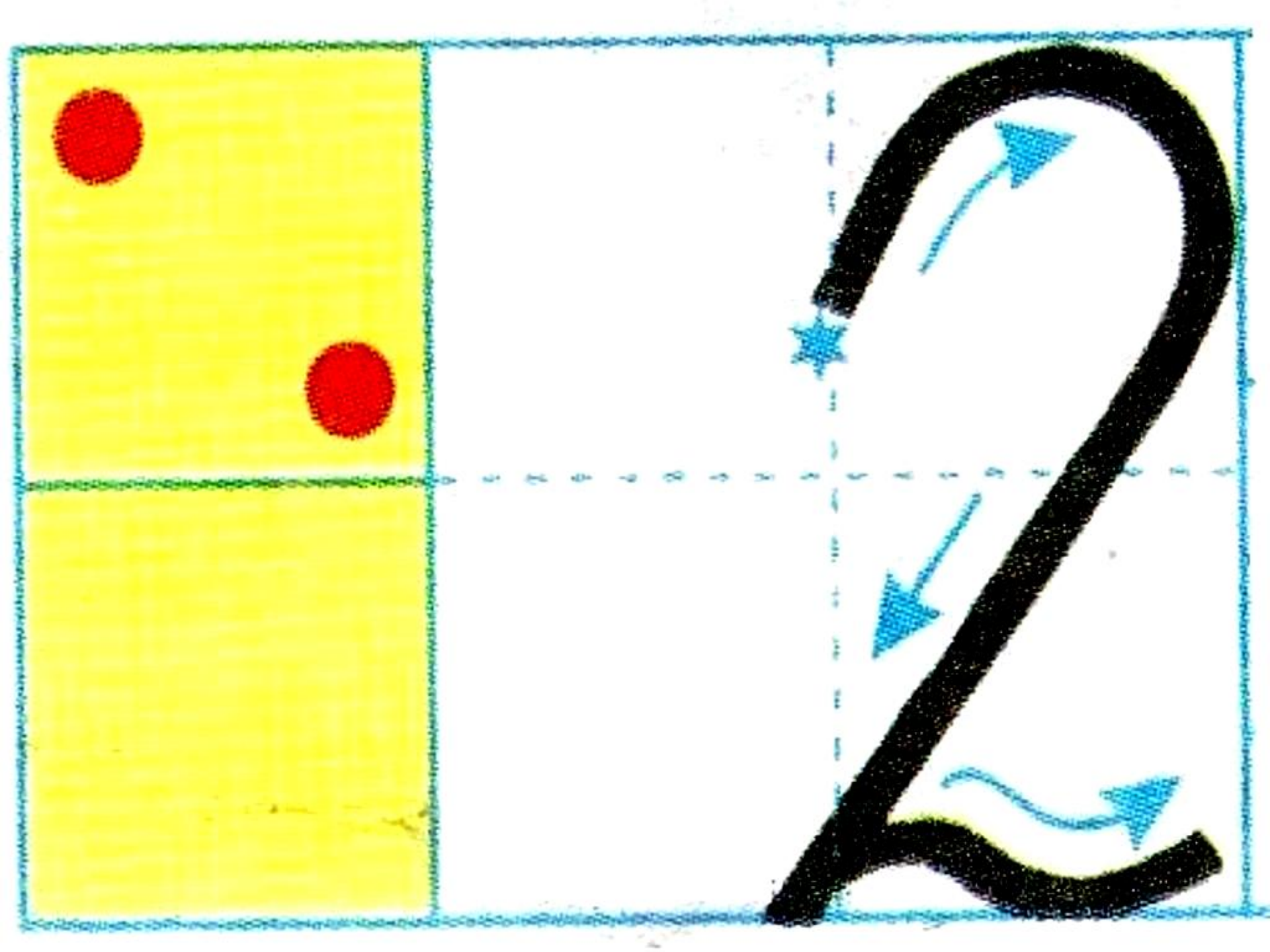

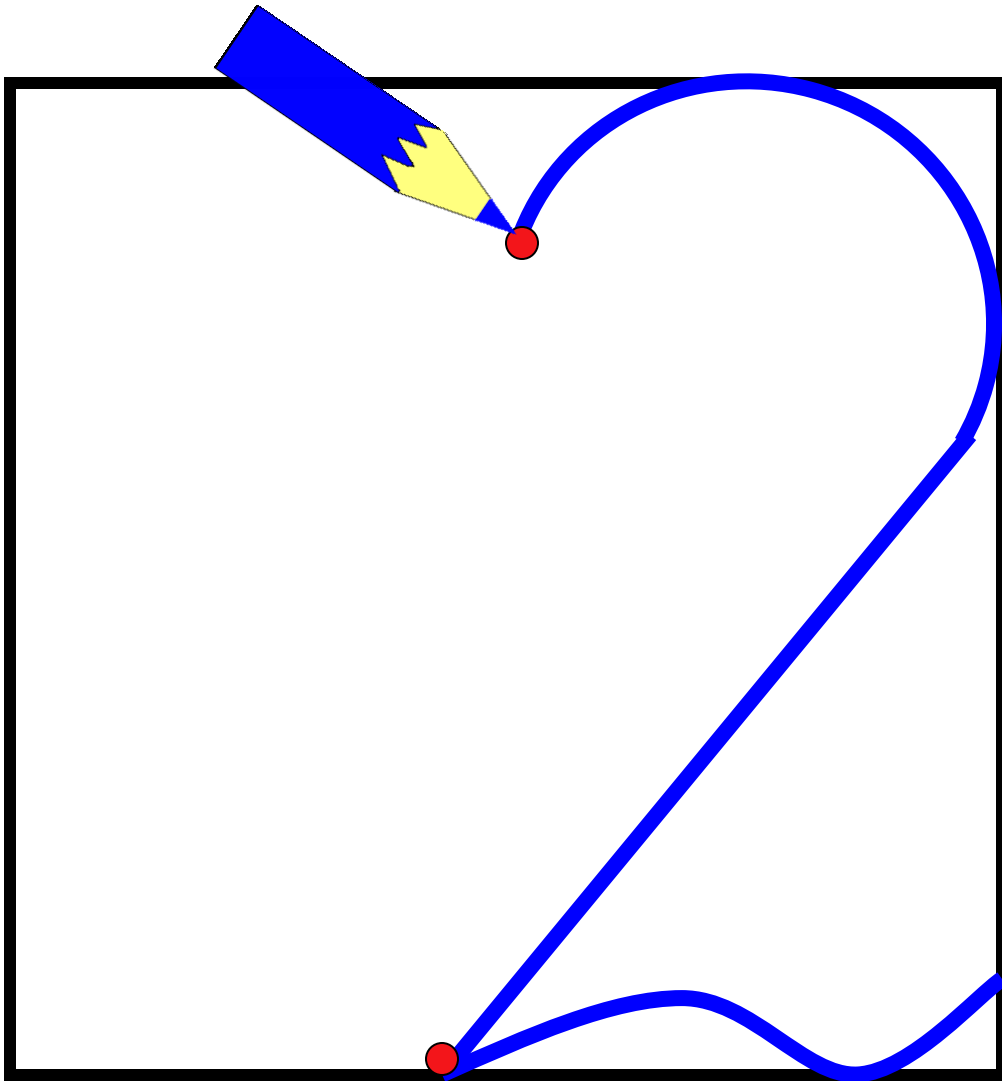

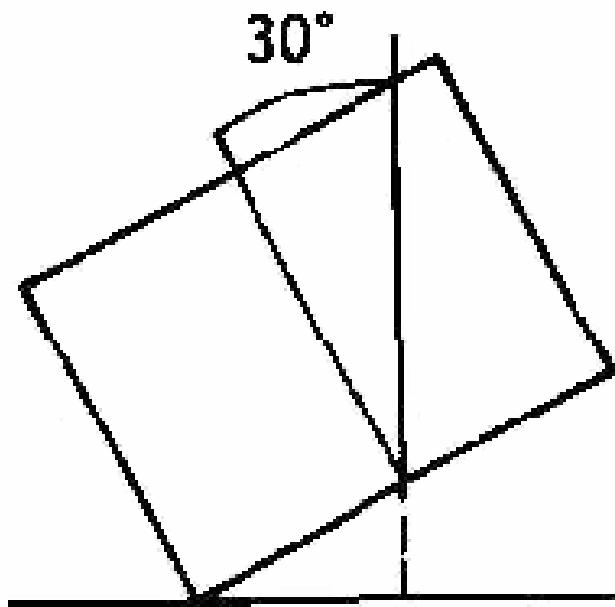

A

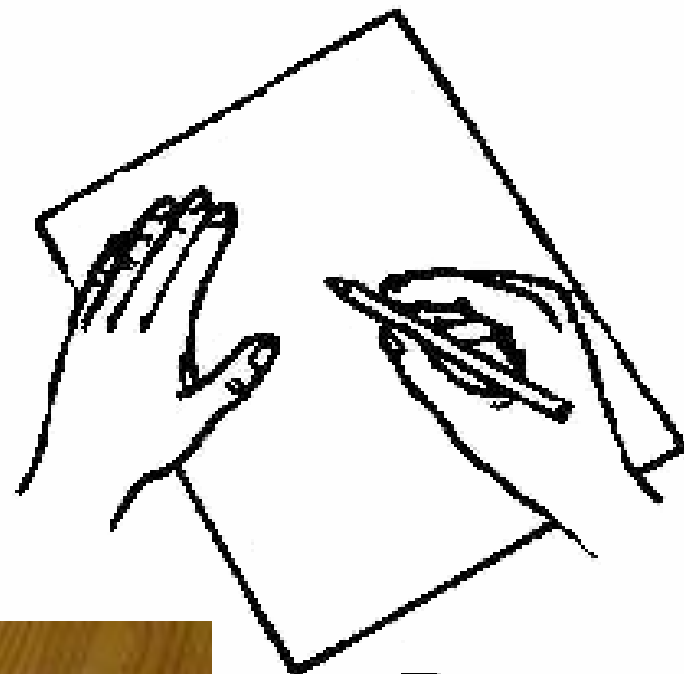

B





Это цифра «два».
Раскрась её.

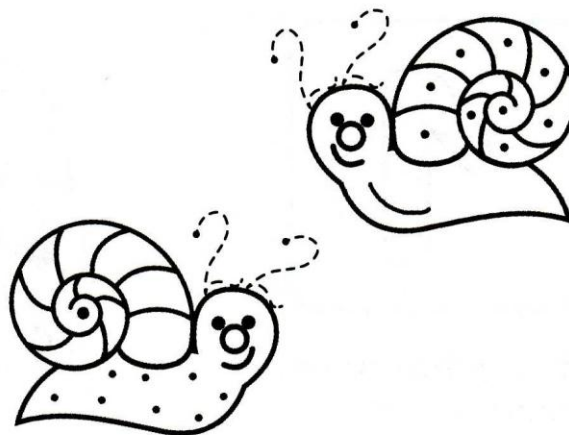

Нарисуй улиткам
рожки-двойки.

2 2 2 2 2 2 2 2 2 2

2 2 2 2 2 2 2 2 2 2

2 2 2 2 2 2 2 2 2 2

2 2 2 2 2 2 2 2 2 2

2 2 2 2 2 2 2 2 2 2

2 2 2 2 2 2 2 2 2 2

Будь внимателен. Напиши, сколько мячиков в каждой клетке.

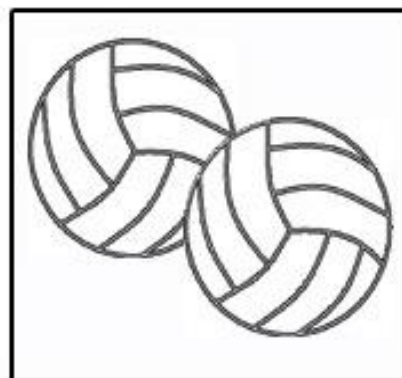
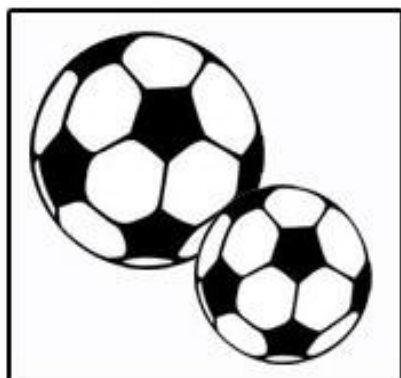
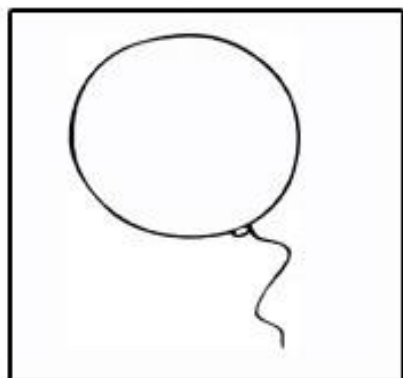
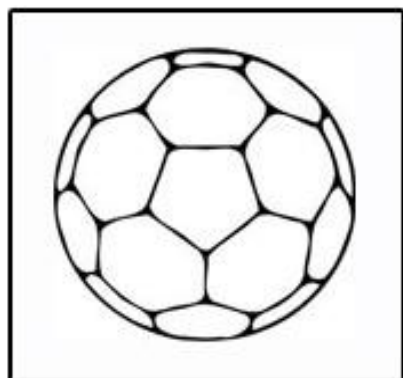

1. Дорисуй до конца строчки точки и палочки.



2. От красной точки проведи линию на 1 клеточку вверх, 1 клеточку вправо, 1 клеточку вверх, 1 клеточку вправо, 1 клеточку вниз, 1 клеточку вправо, 1 клеточку вниз, 1 клеточку вправо. Продолжи рисовать такие узоры до конца строчки.



ЁЛОЧКА

Ёлочка зеленая выросла в лесу.
Ёлочку на праздник я домой несусу.



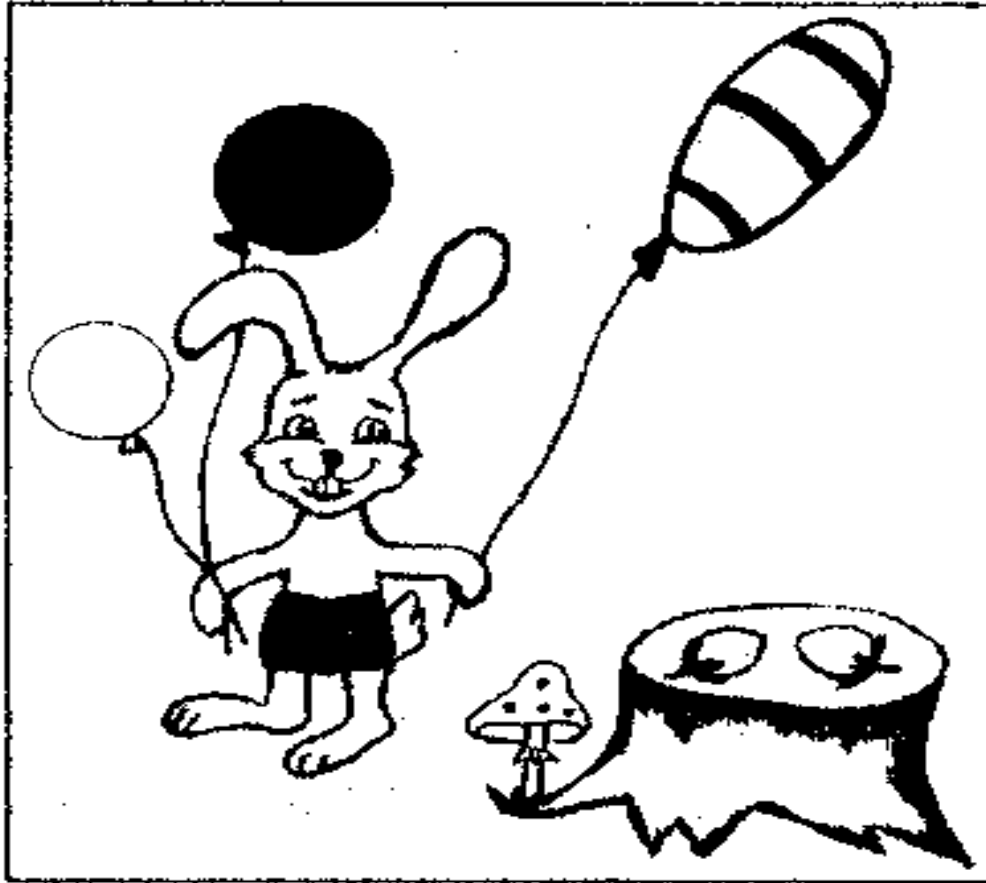

$$2 > 1$$

$$1 < 2$$

А что такое
задача?





$$1+1 = 2$$



$$2-1=1$$

Заполните карточку.

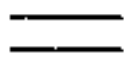
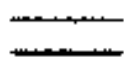

ДО НОВЫХ ВСТРЕЧ!





Это цифра «два».
Раскрась её.

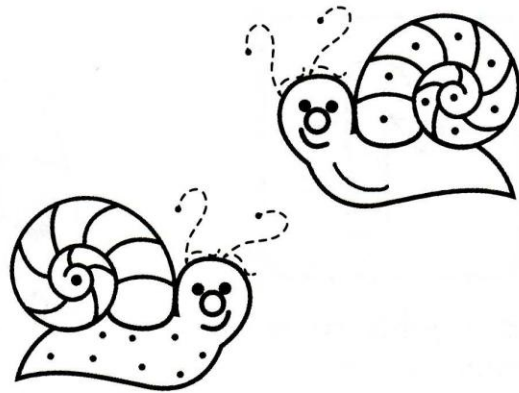

Нарисуй улиткам
рожки-двойки.

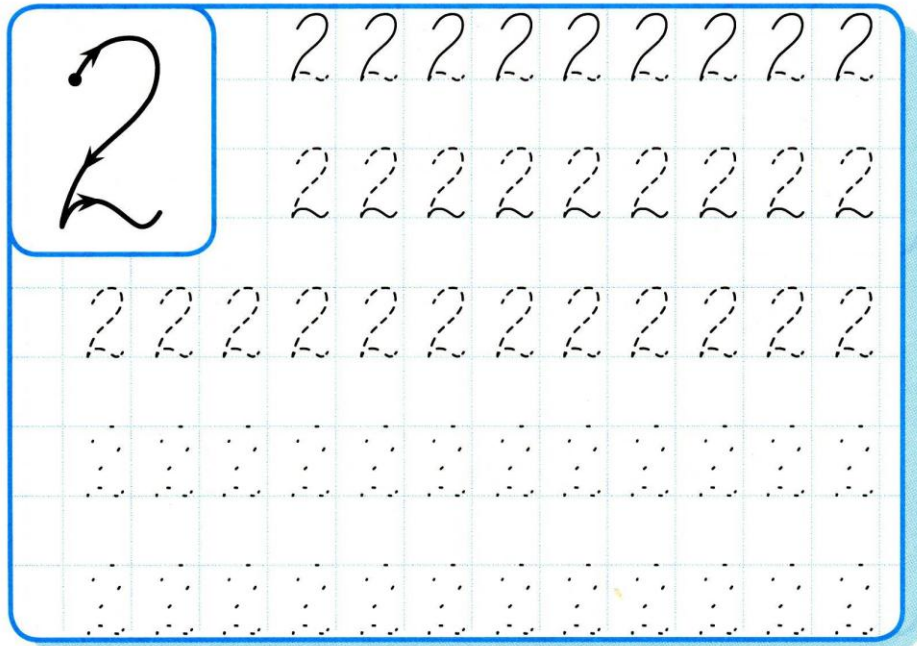

Будь внимателен. Напиши, сколько мячиков в каждой клетке.

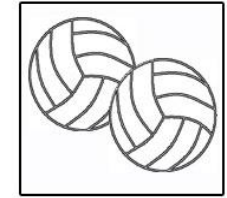
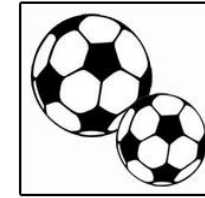
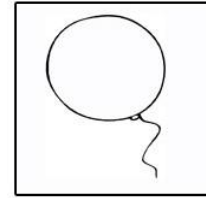
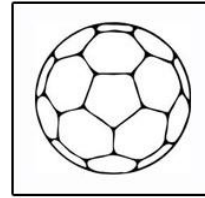

y

--	--	--

?

--

y

--	--	--

?

--

Заполните карточку.

	>
	<
	=
	>
	<
	=

С с

Обведи и раскрась.



Солнце светит к нам в окно,
Нас гулять зовёт оно!

Допиши букву С.

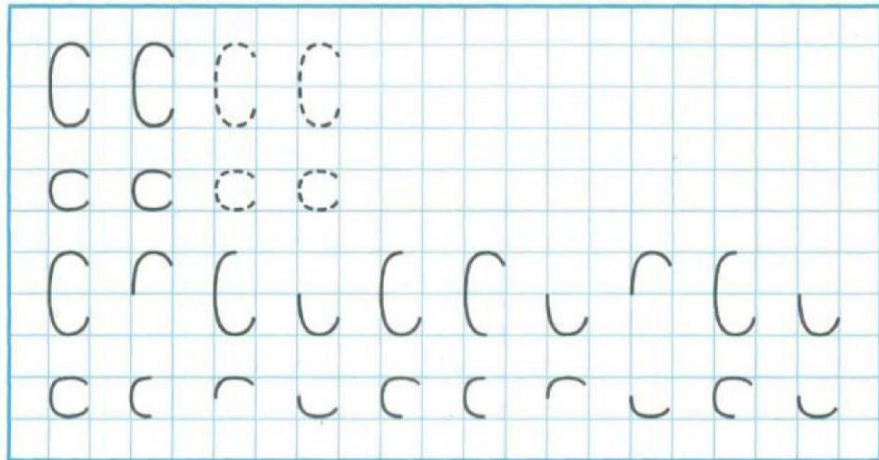

З з

Обведи и раскрась.



Змея зайчик запускал -
Землянику затоптал.

Допиши букву З.

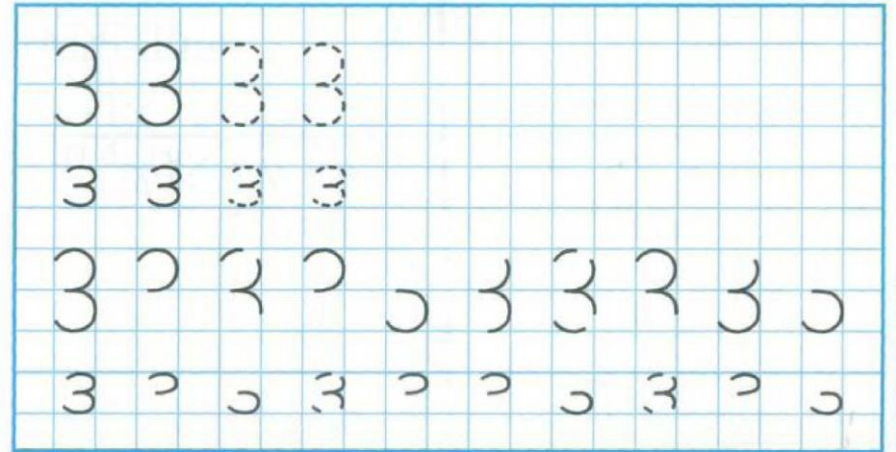

Занятие 4

Слайд 1

1. Орг.момент

Здравствуйтесь, ребята, мы начинаем наши занятия. Давайте вместе скажем волшебные слова.

Слайд 2

- Раз, два, три – слушай и смотри!
- Три, два, раз – мы начнем сейчас!

2. Приветствие

Здравствуйтесь, дети!

Слайд 3

Учитель читает стихотворение Н. Красильникова «Доброе утро».

Придумано кем-то просто и мудро

При встрече здороваться: «Доброе утро!»

Доброе утро солнцу и птицам!

Доброе утро улыбчивым лицам!

И каждый становится добрым, доверчивым...

Пусть доброе утро длится до вечера!

У. Какое это стихотворение?

Д. Доброе.

У. Почему оно показалось вам добрым? Какие добрые слова в нем звучат? Кому эти слова были сказаны? Кто придумал эти добрые слова? Когда эти слова нужно говорить? Какое волшебство есть в этих словах?

У. С кем должны здороваться школьники?

Д. С учителем.

У. Кто из вас маме и папе всегда говорит: «Доброе утро»? С кем еще вы раньше здоровались? А как будете теперь поступать? Конечно, дети, школьник всегда и со всеми должен быть вежливым.

– Давайте вспомним, с кем нам с вами приходится встречаться. Кого нужно приветствовать?

– А как можно по-другому поприветствовать друга? Вам нравится, когда с вами здороваются? Вам приятно? Поднимается ли у вас от этого настроение? А что нужно делать, когда вы проходите мимо знакомого человека?

Слайд 4

ИГРА «РАЗНОЦВЕТНЫЕ ВАРЕЖКИ»

А сейчас мы поиграем в «Разноцветные варежки». Играть надо вдвоем. Я попрошу объединиться в пары соседей по парте. Возьмите на двоих **ОДИН НАБОР КАРАНДАШЕЙ**. Перед каждым из вас лежит рисунок варежки. Посмотрите, какие они бесцветные, без узоров. В каждой паре договоритесь друг с другом, как вы будете украшать эти варежки. Каждый из вас будет раскрашивать свою варежку, но узоры у двух варежек должны быть одинаковые и красивые. Вам понятно задание? Тогда можно начинать работать.

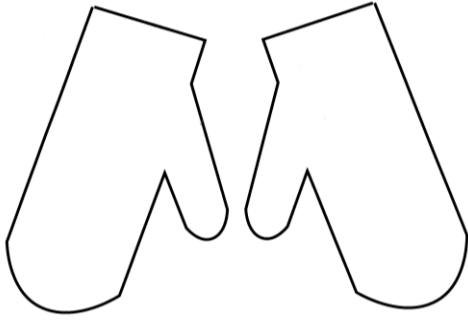

Слайд 5

Физминутка

3. Знакомство с буквами Р, Л

Слайд 6

Сегодня мы познакомимся ещё с буквами. Буквой Р и буквой Л.

Слайд 7-8

Буква Р (про букву и звук, мультфильм, чтение слогов и слов)

Слайд 9

Гимнастика для пальчиков

Зайка маленький сидит

И ушами шевелит.

Вот так, вот так,

И ушами шевелит.

(Изображаем уши подняв ладошки над головой)

Зайке холодно сидеть,

Надо лапоники согреть,

Вот так, вот так,

Надо лапоники согреть.

(Хлопаем в ладоши)

Зайке холодно стоять,

Надо зайке поскакать.

Вот так, вот так,

Надо зайке поскакать.

(Пальчиками быстро шевелим по столу)

Слайд 10-11

Письмо буквы Р

Слайд 12

Назови одним словом (времена года)

Слайд 13-15

Буква Л (про букву и звук, мультфильм, чтение слогов и слов)

Письмо буквы Л

4. Состав числа 3. Деление на три части. Дни недели.

Сегодня мы с вами отправляемся в страну Сообразию. Нужно будет выехать на поезде ровно в три часа. Покажите это время на часах, чтобы никто не опоздал.

Слайд 16

Кто будет машинистом? Кто поведёт поезд? Тот, кто даст больше всех правильных ответов в умной игре «Наоборот».

За правильные ответы педагог выдаёт жетоны.

— Я буду говорить начало предложения, вы — должны закончить его.

Если левая рука слева, то правая рука... (*справа*).

Если 2 больше, чем 1, то 1... (*меньше*), чем 2.

Если стул выше стола, то стол... (*ниже*) стула.

Если сестра старше брата, то брат... (*младше*).

Если река глубже ручейка, то ручеёк... (*мельче*).

Если бабушка встаёт раньше внучки, то внучка... (*позже*).

Если лента шире тесёмки, то тесёмка... (*уже*).

Если линейка длиннее карандаша, то карандаш... (*короче*).

Что это за слова-наоборот вы называли? (*Антонимы.*)

Повторите их опять, только коротко и быстро:

слева — (*справа*),

глубже — (*мельче*)

больше — (*меньше*),

раньше — (*позже*),

выше — (*ниже*),

шире — (*уже*),

старше — (*младше*),

длиннее — (*короче*).

Проверяем нашего машиниста — действительно ли он много знает, безопасно ли нам с ним будет?

Сегодня понедельник. Какой день был вчера? позавчера? какой день будет завтра послезавтра?

Теперь отгадаем загадку, в которой есть число 3. Немного помогу, загадка про предмет, который очень нужен всем водителям.

Слайд 17

У него глаза цветные, не глаза, а три огня¹.

Он по очереди ими смотрит прямо на меня.

Разных три имеет глаза, но откроет их не сразу.

Если глаз откроет красный — стоп!

Нельзя идти, опасно.

Жёлтый глаз — погоди! А зелёный — проходи!

(*Светофор*)

Слайд 18-20

Письмо цифры 3

Слайд 21

Рыбка из счётных палочек

Слайд 22

Наша первая остановка на поляне. (Состав числа 3)

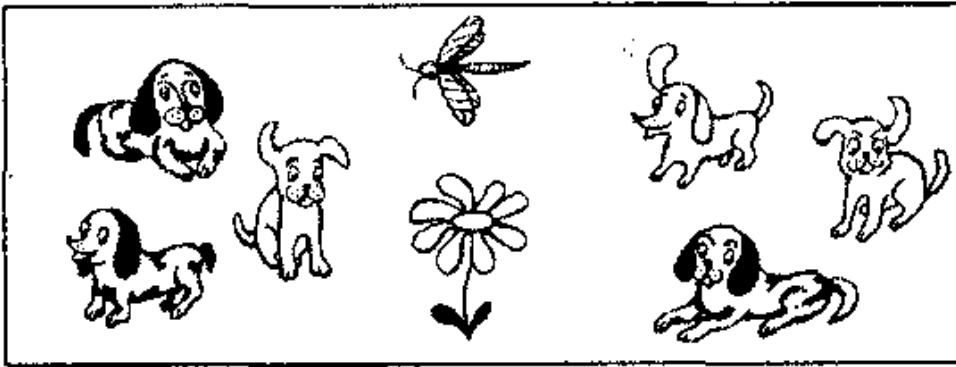

— Сколько щенков слева от цветка? Сколько щенков справа от цветка? Какие щенки слева? (Два пятнистых и один серый.)

Записали: $2 + 1 = 3$.

А какие щенки справа? (Один пятнистый и два серых.) Записали: $1 + 2 = 3$.

В какую сторону летит стрекоза? (Влево.)

Слайд 23

Следующая остановка - загадка шутка (заучиваем скороговорку)

Три сороки-тараторки тараторили на горке.

Вдруг откуда ни возьмись Лиса Патрикеевна. От страха вспорхнули сороки, сколько осталось? (ни одной, все улетели)

Слайд 24

Работа на листах и в тетради

Игра «Муха»

Слайд 25-27

Доп-но

Решение задач.

Далее дети записывают и решают следующие задачи.

Принесла слону обезьяна 2 банана.

Вот обрадовала подарком великана:

Был 1 банан у него — посмотрите!

А теперь сколько стало всего? Скажите! ($1 + 2 = 3$)

Три яблока из сада ёжик притащил,

Самое румяное белке подарил.

С радостью подарок получила белка.

Сосчитайте яблоки у ежа в тарелке. ($3 - 1 = 2$)

Слайд 28

7. Итог занятия.

Итак, сегодня мы узнали, что в школу ходят для того, чтобы учиться, чтобы узнать много нового, что может пригодиться в жизни, что в школу ходят, чтобы внимательно слушать учителя, выполнять его задания, чтобы подружиться с ребятами в классе и доброжелательно относиться друг к другу. На этом наше занятие заканчивается.

Благодарю вас всех за прекрасную работу.

Скоро в ШКОЛУ!



$3 + 2 =$

**РАЗ, ДВА, ТРИ,
СЛУШАЙ И СМОТРИ!**

**ТРИ, ДВА, РАЗ,
МЫ НАЧНЁМ СЕЙЧАС!**





Солнце встало из-за тучки,
протянуло к тебе ручки,
обняло, поцеловало и удачи пожелало!

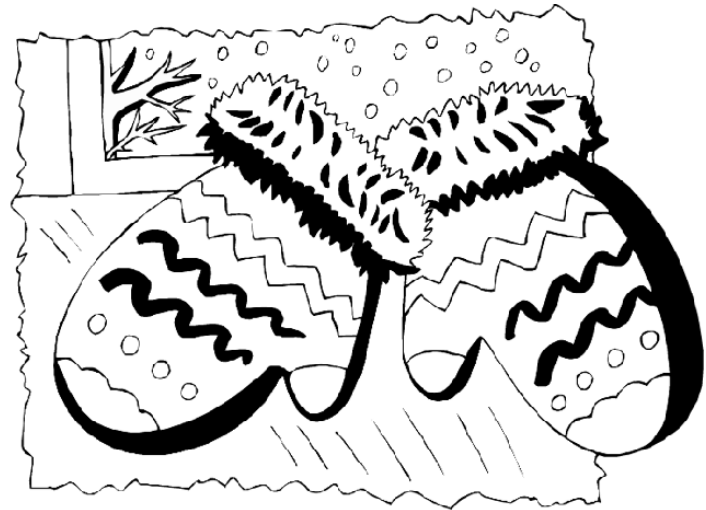
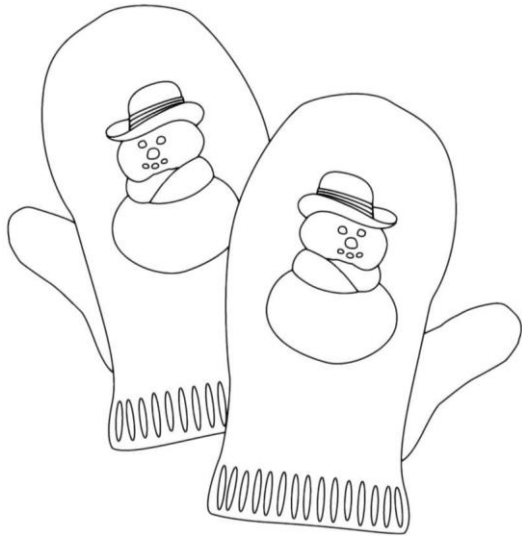
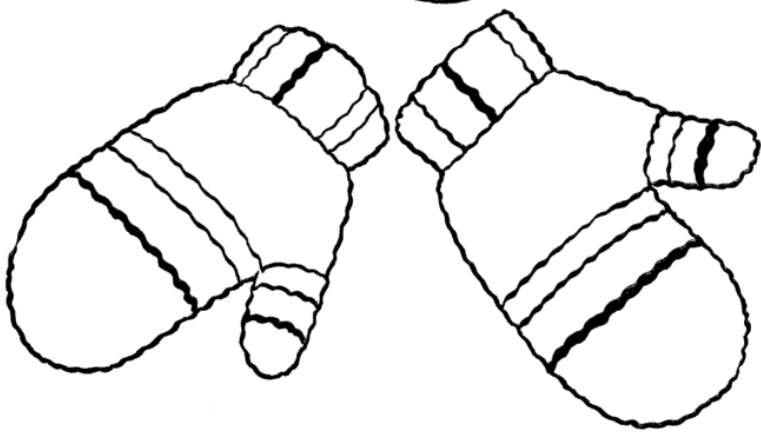



Физминутка
для друзей
«Капитан Краб»

Знакомство с буквами



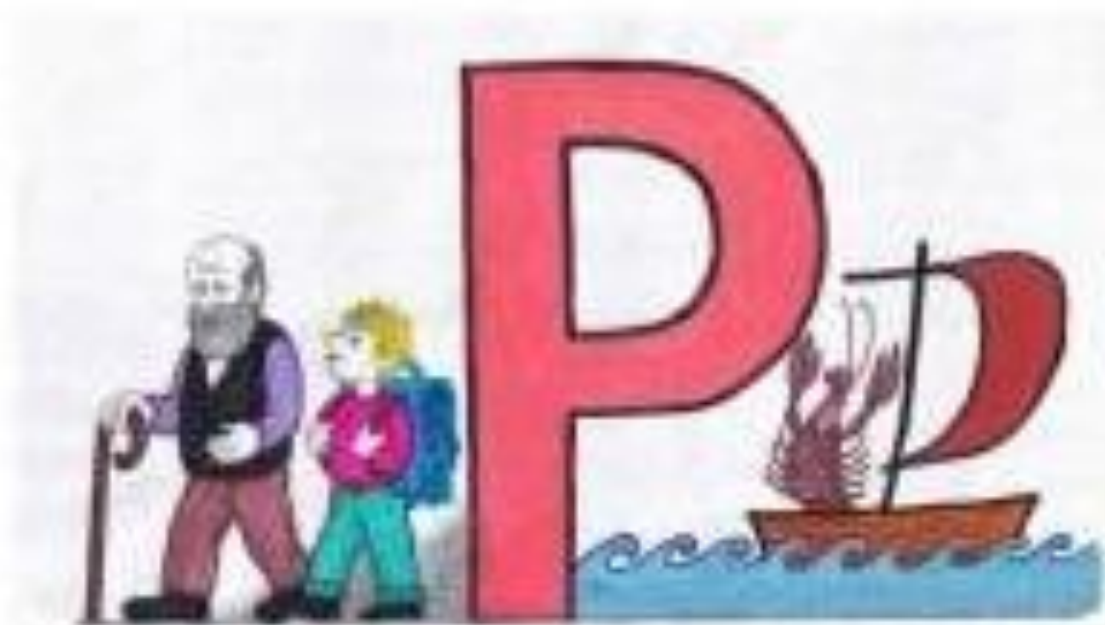

Как запомнить букву Р?
Каждый может, например,
Руку на бочок поставить
И друг другу Р представить.

БУКВА Р

Р

А	У	О	Ы	И
ар	ур	ор	ыр	ир
ра	ру	ро	ры	ри
рақ	руқ	рот	рыл	рис
раки	руки	ротиқ	рыли	ирис



Рома мыл руки.
Лара мыла руки.



У норы қрот.
Қрот рыл нору.

ра	ро	ор	ир
нора	рос	сор	Ира
кора	рост	сорил	Иры
Лара	ростки	сорили	Ирина



РА

РО

РИ

РА

РО

РИ

□ □

□ □

□ □



РА □

РО □

РИ □

Гимнастика для пальчиков

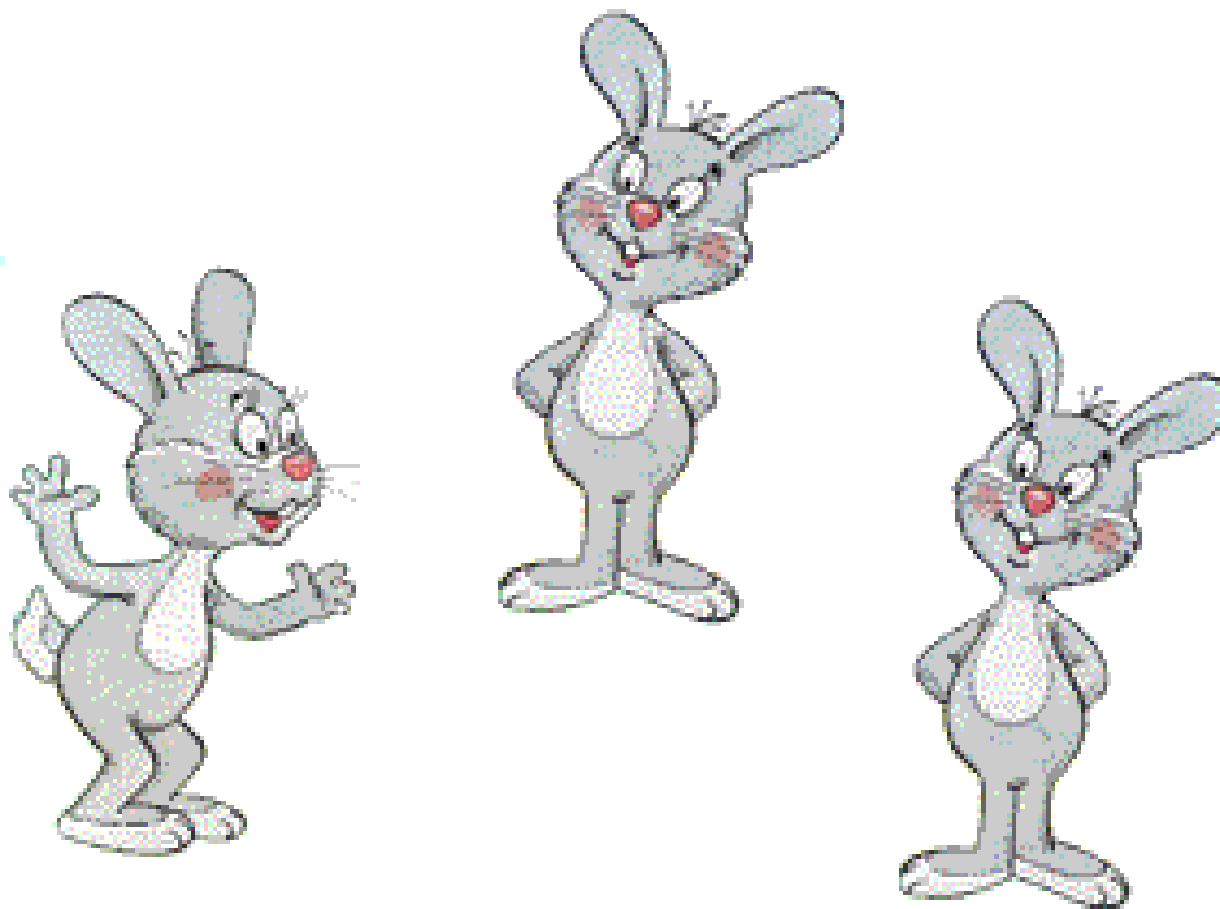

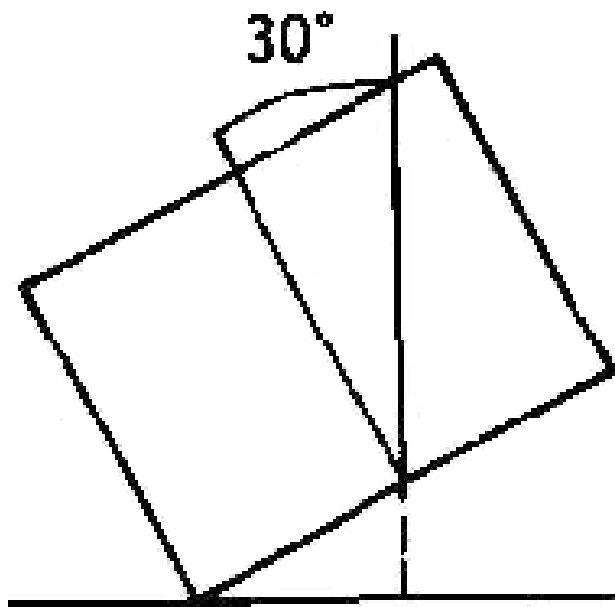

A

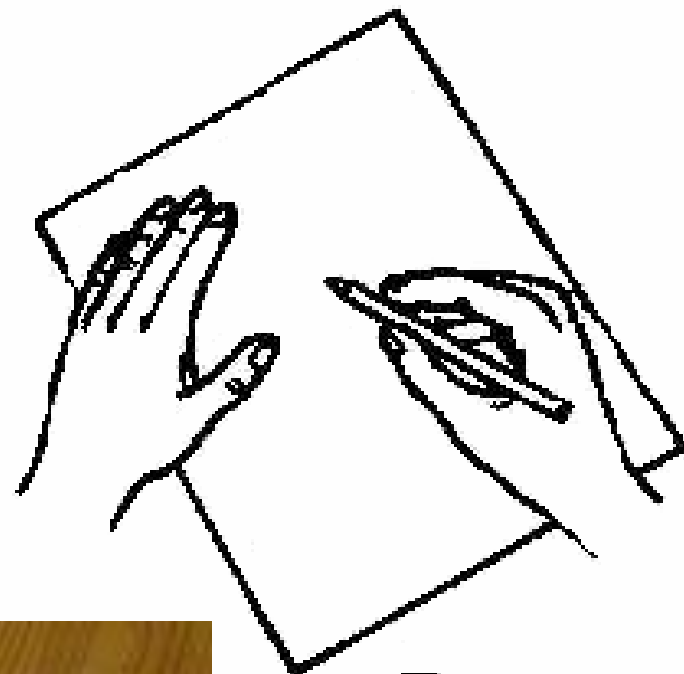

B



Р р

Обведи и раскрась.



Допиши букву Р.

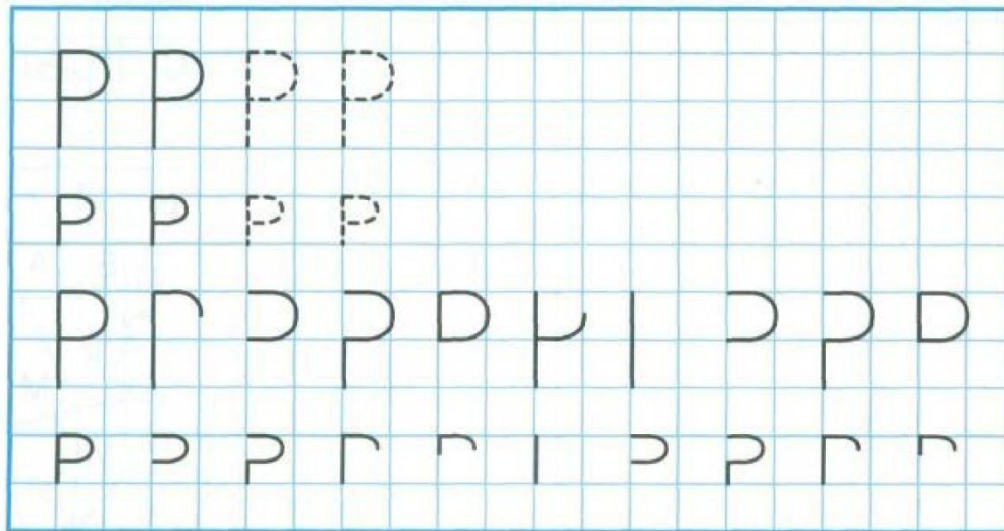



ЗИМА

ВЕСНА



Времена года



ЛЕТО

ОСЕНЬ

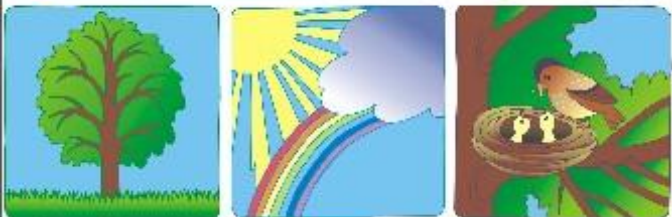

**Букву Л из лыж мы сложим,
Палочку наверх положим,
Одна лыжа стоит прямо,
Другая клонится упрямо.**

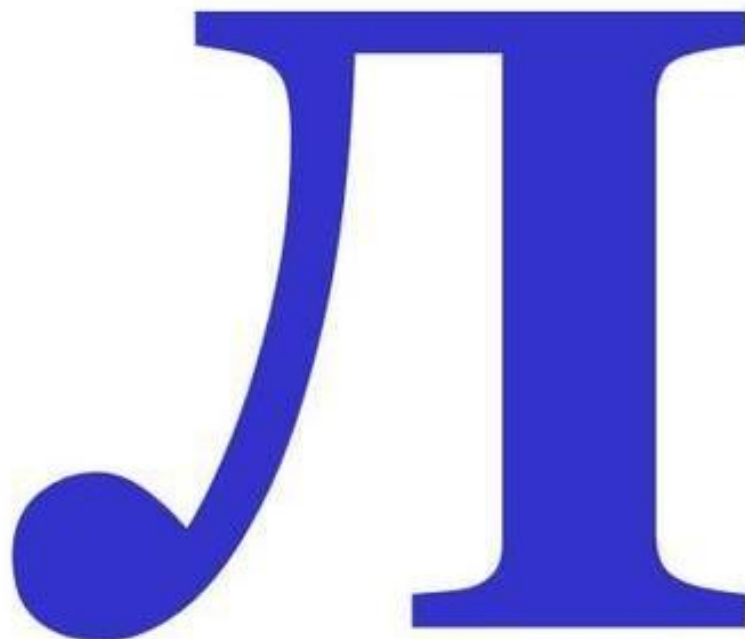

БУКВА Л

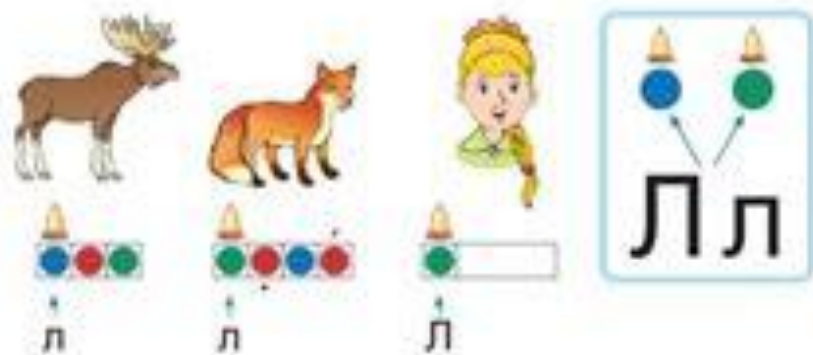

л а ла

л у лу

л о ло

л ы лы

л и ли



мил
мила
милы

Мила
Милы



Мила мила. А Милы? Милы милы.

мы
мыл
мыло

мыл
мыла
мыли

мы-ли
мы-лил
мы-ли-ла
мы-ли-ли



У Милы мыло.

Мы мыли.

И у Оли мыло.

Мы мылили.

Л л

Обведи и раскрась.



Мы лося видели в лесу
И красавицу-лису.

Допиши букву Л.

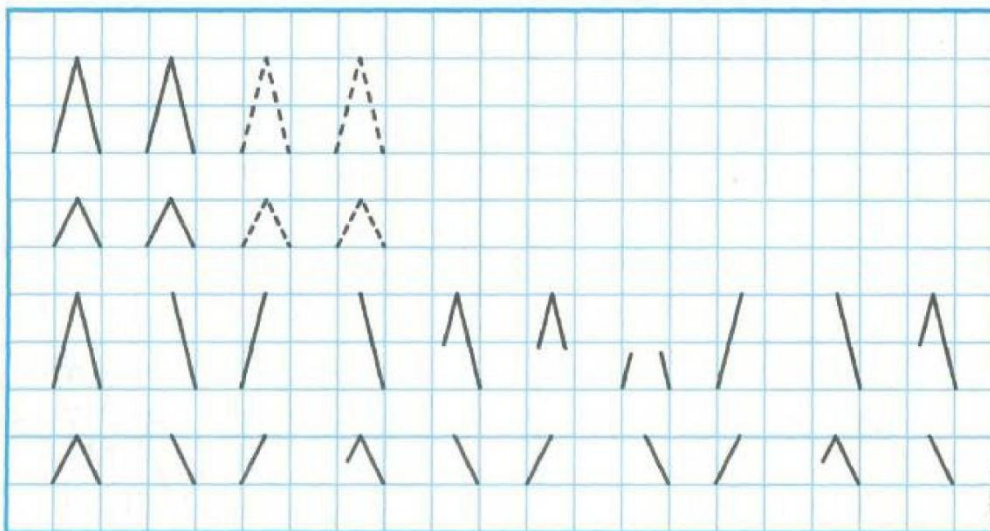

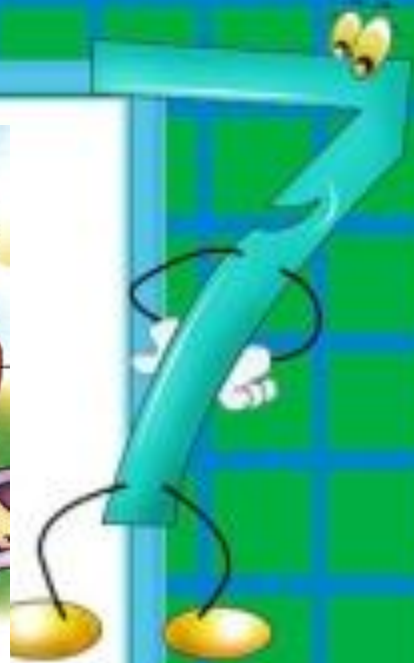

У него глаза цветные, не глаза, а три огня!
Он по очереди ими смотрит прямо на меня.
Разных три имеет глаза, но откроет их не сразу.
Если глаз откроет красный — стоп!
Нельзя идти, опасно.
Жёлтый глаз — погоди! А зелёный — проходи!

СВЕТОФОР

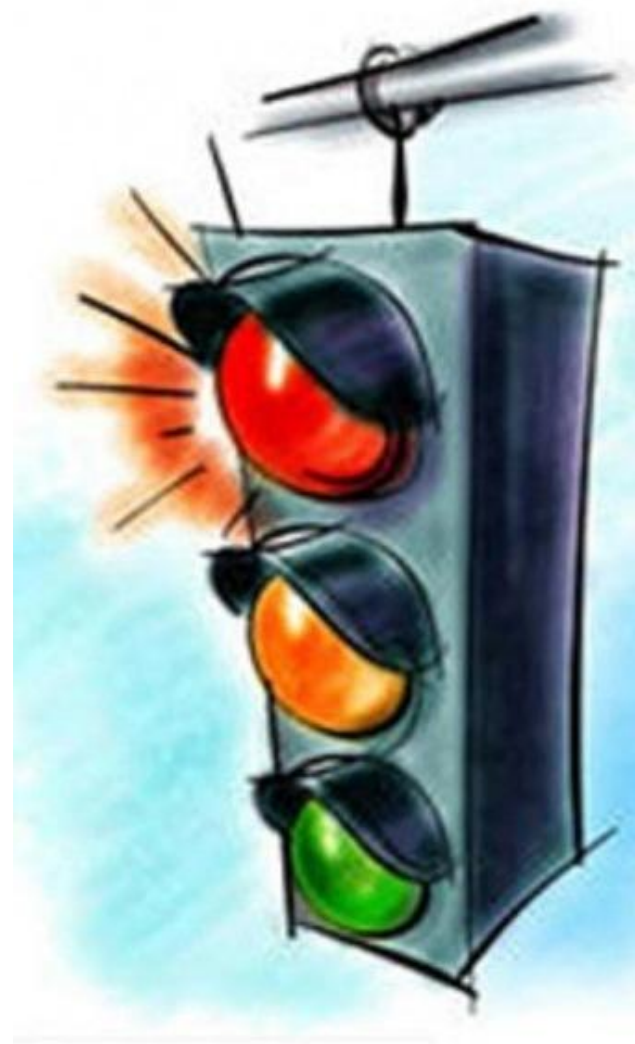

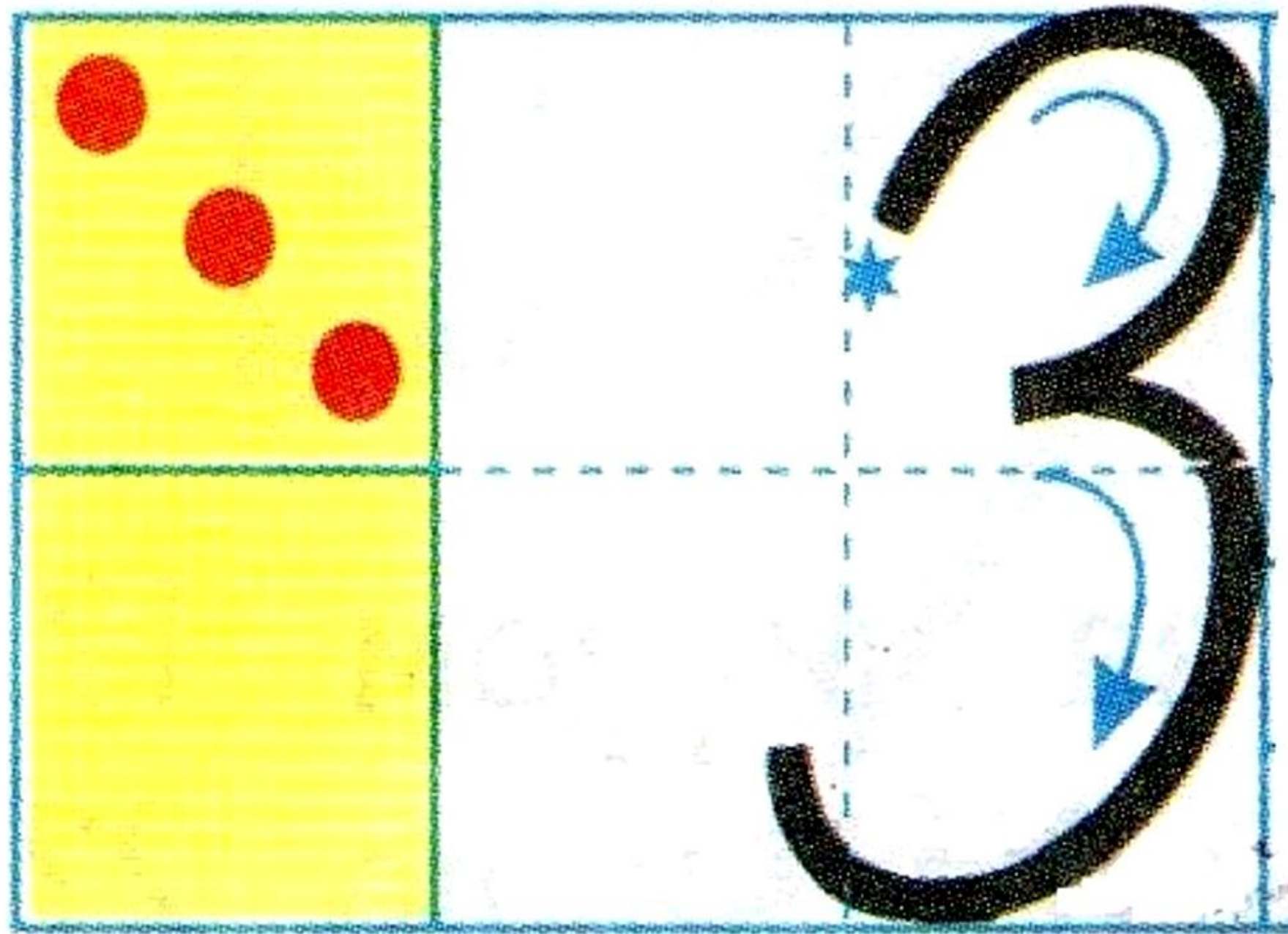

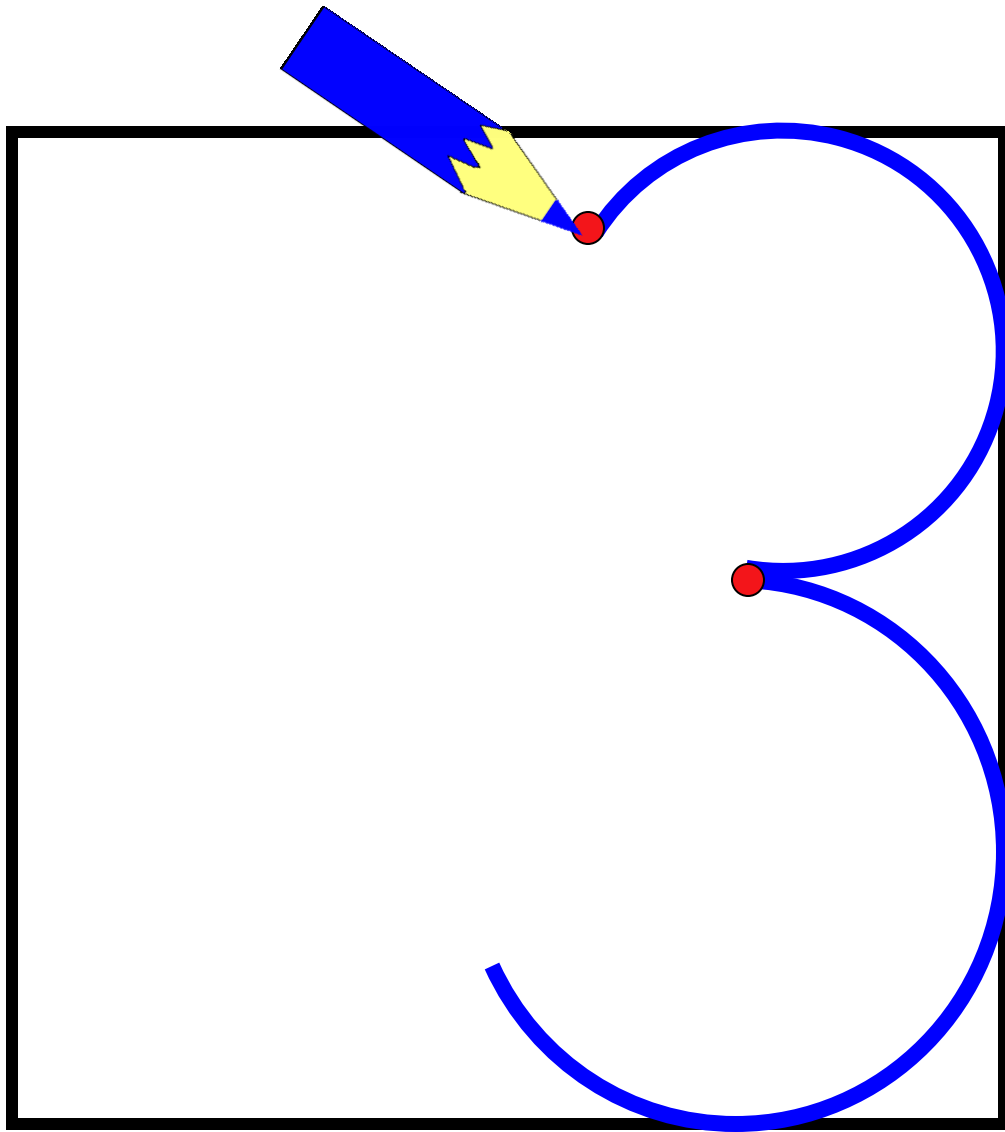



Это цифра «три».
Раскрась её.

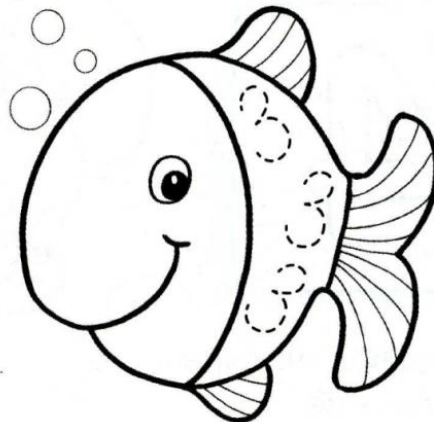

Нарисуй на рыбке
чешуйки-тройки.

3 3 3 3 3 3 3 3 3 3

3 3 3 3 3 3 3 3 3 3

3 3 3 3 3 3 3 3 3 3

3 3 3 3 3 3 3 3 3 3

РЫБКА

Рыбка плавает в воде,
Плещется, играет.

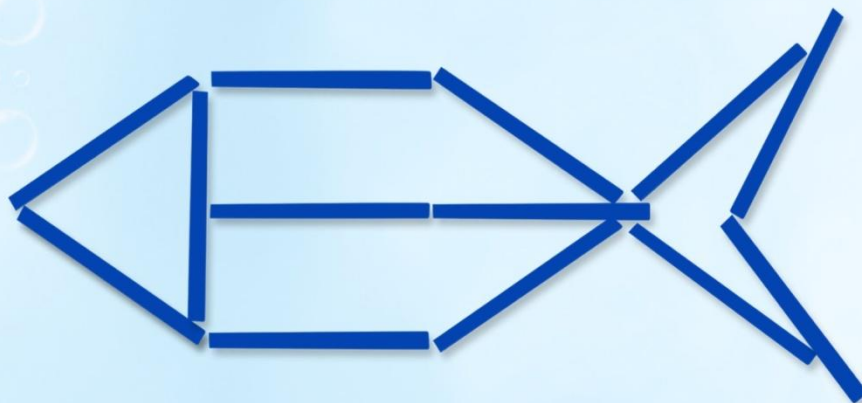
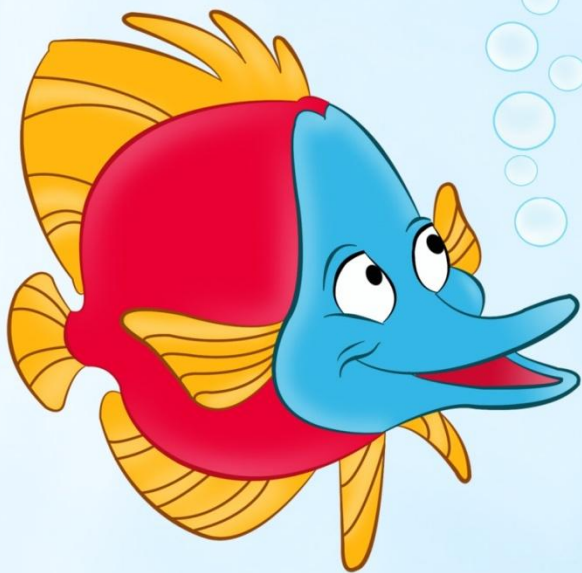

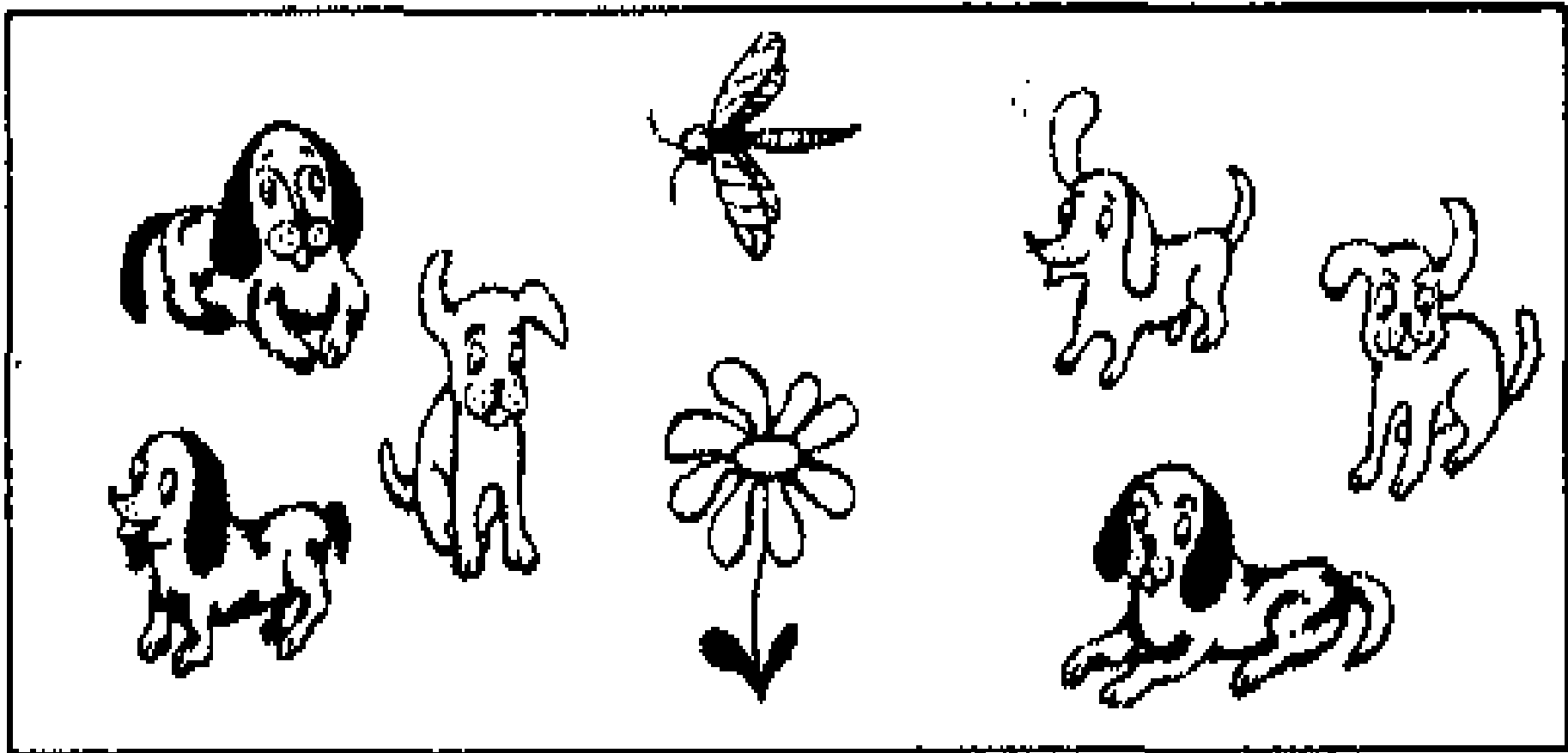

$$\overset{y}{\boxed{2}} + \boxed{1} = \overset{?}{\boxed{3}}$$

$$\overset{y}{\boxed{1}} + \boxed{2} = \overset{?}{\boxed{3}}$$



Посади больших мишек в длинный вагон, а
маленьких в короткий.





$$1+2=3$$



$$3-1=2$$



• Когда это бывает?

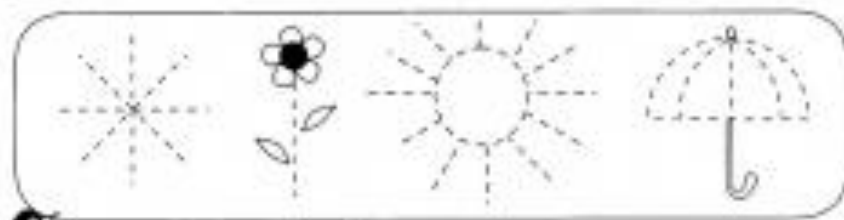

ДО НОВЫХ ВСТРЕЧ!





Это цифра «три».
Раскрась её.

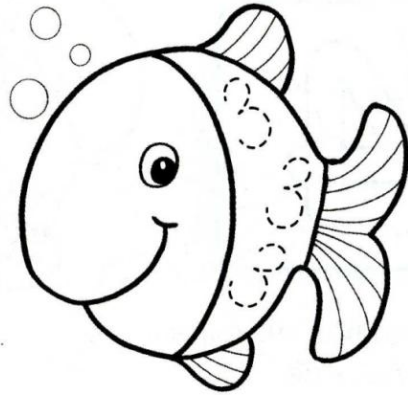

Нарисуй на рыбке
чешуйки-тройки.

Tracing practice for the number 3. It includes a large number 3 with stroke order arrows, followed by two rows of dashed 3s for tracing, and two rows of dotted 3s for dot-marker activity.



В каждом нижнем прямоугольнике обведи по точкам цифру, соответствующую количеству геометрических фигур в верхнем прямоугольнике.

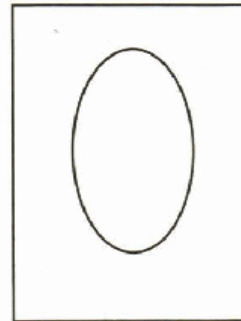

1 2 3

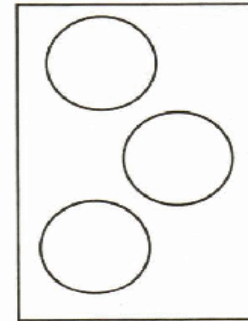

1 2 3

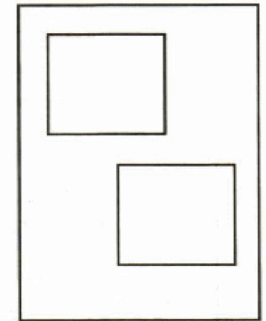

1 2 3

Посади больших мишек в длинный вагон, а маленьких в короткий.



Р р

Обведи и раскрась.



В нашей речке - посмотри! -
Раки, щуки, пескари!

Допиши букву Р.

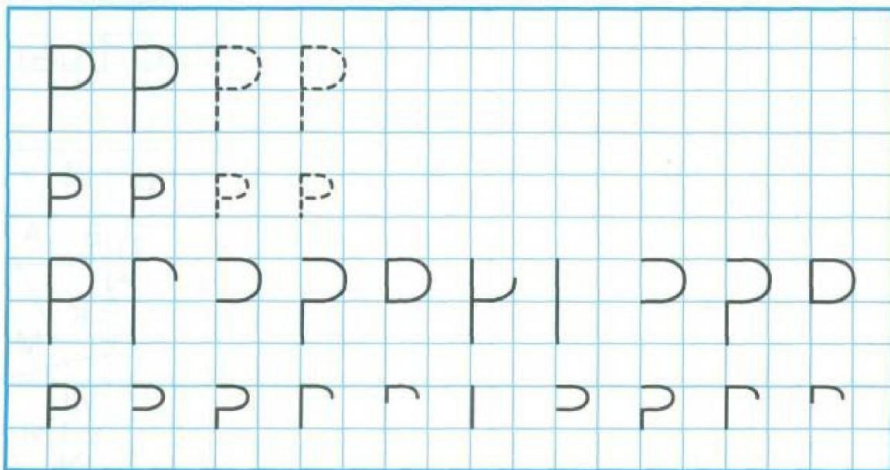

Л л

Обведи и раскрась.



Мы лося видели в лесу
И красавицу-лису.

Допиши букву Л.

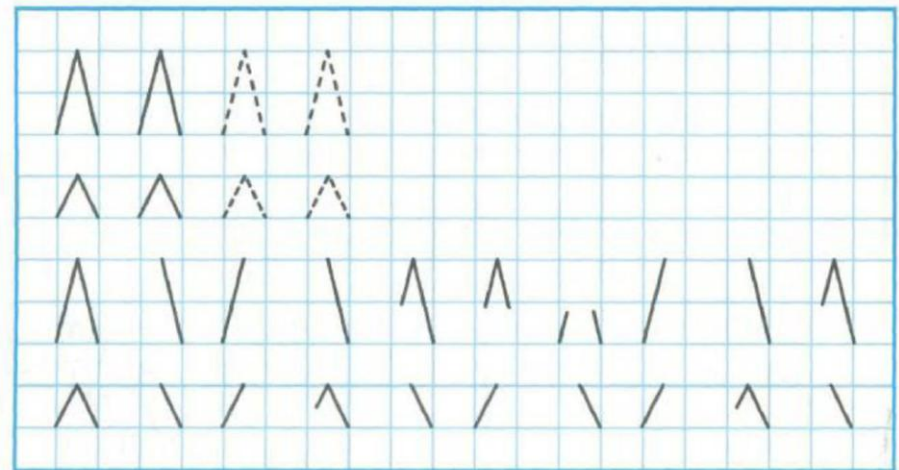

Занятие 5

(слайд 1)

1. Орг.момент

- Ребята, как рада я вас сегодня видеть в нашем классе, давайте поздороваемся как школьники. Здравствуйте.

(слайд 2)

Начнём наше занятие с волшебных слов:

Раз, два, три – слушай и смотри!

Три, два, раз – мы начнём сейчас!

2. Школьный портфель. (лесная школа)

Мы с вами уже знаем много правил школьника, давайте повторим их.

(слайд 3)

А сегодня я приглашаю вас снова в лесную школу. Тут некоторые ученики совсем не знают, что должно быть в портфеле.

(слайд 4)

Как собрать портфель

После школы все ученики добросовестно выполняли домашнее задание, сочиняли стихи-правила. Белочка решила нарисовать свои правила питания в альбомчике. Рисунок получился удачным: цветными карандашами был изображен чистенький первоклассник за столом: он правильно держал ложку, не клал локти на стол, пользовался салфеткой, его ротик выглядел закрытым. Белочка немного полюбовалась своей работой. Потом, довольная, она убрала альбом в портфель и побежала играть с друзьями в лесу...

В школе учитель проверял домашнее задание. Ребята порадовали учителя своими ответами. Только Белочка не показала свой рисунок. Она не смогла найти альбом в своем портфельчике.

— Может быть, ты расскажешь свое правило, Белочка? — предложил Еж.

— Но мне без рисунка трудно будет вспомнить стишок! Сейчас найду! Я ведь точно клала альбом в портфель! — чуть не плача произнесла Белочка.

— Хорошо, давайте поможем Белочке! — обратился к ребятам учитель.

Зяц и Волчонок стали помогать ей вытаскивать все содержимое портфеля на парту, чтобы быстрее найти пропажу. Чего только не было в портфеле у Белочки. Кроме школьных предметов на парте лежали орешки, веточки, бантики, цветочки, фантики от конфет и даже сухие грибы. Еж и ученики с интересом смотрели на все эти разности.

— Ой, вот он, мой альбомчик! — обрадовалась находке Белочка.

— Ну что же, покажи всем, Белочка, свой рисунок, — улыбаясь, произнес учитель.

Белочка похвасталась своим произведением, прочитала стишок, но вместо ожидаемого восторга почему-то увидела удивленных друзей. Они продолжали рассматривать «раскопки».

— Что вы так смотрите? — обратилась к товарищам Белочка.

— Как же у тебя все это поместилось в школьном портфельчике? — спросил Медвежонок.

— А мне мама пришила к портфелю много кармашков, вот поэтому все и влезло! — продолжала хвастаться Белочка.

— Да, твоя мама потрудились на славу, чтобы дочке удобно было раскладывать школьные предметы по отделениям, по назначениям: ручки в один кармашек, тетрадки в другой, книжки в третий... — пытался объяснить ученице Еж.

— А зачем их так раскладывать? Можно ведь и по-другому: школьные вещи в один кармашек, орешки в другой, конфетки в третий... — продолжала настаивать на своем Белочка.

— Конечно, можно раскладывать и так, но сколько времени мы потратили на поиск твоего альбома?! — убеждал учитель.

Белочка немного задумалась. А Еж обратился ко всему классу:

— Ребята, а как вы собираете свой портфель, чтобы было удобно готовиться к урокам?

— Я тетрадки и учебники убираю вместе, — поделился своим опытом Волчонок.

— А когда ты их кладешь в портфель или вытаскиваешь, тетрадки, наверное, сминаются? — предположил учитель.

— Да, сминаются, — подтвердил Волчонок.

— А я раскладываю все по порядку, по кармашкам, чтобы тетрадки лежали отдельно, учебники отдельно, карандаши и ручки в другом кармашке, — рассказывал Заяц.

— Это правильно, — похвалил его учитель. — Ведь нам школьные предметы пригодятся на долгое время, поэтому, чтобы их сохранить такими же красивыми, о них приходится заботиться.

— Как это заботиться? Что они — живые, что ли? — поинтересовалась Белочка.

— Правильно раскладывать, надевать на них обложечки, вовремя ремонтировать, лечить. Заботиться, ухаживать за вещами необходимо так же, как за живыми существами, тогда они будут верно нам служить. А если мы будем к ним равнодушны, то они будут теряться или убежать, как в сказке «Мойдодыр».

Ребята засмеялись, но потом с грустью посмотрели в свои портфели.

— Я не хочу, чтобы мой портфельчик убежал! — произнес Лисенок.

— И я не хочу! — прошептал каждый.

— Тогда будем ухаживать, заботиться, не обременять их лишними вещами, — завершил разговор учитель.

На перемене каждый ученик проверил свои вещи в портфеле, разгладил смятые листочки в тетрадках, поточил карандашники, распределил все по отделениям.

3. Знакомство с новой буквой

(слайд 5)

Сегодня мы познакомимся с новыми буквами б, п.

(слайд 6-10)

Скажите какая это буква? (гласная или согласная)

Чтение и письмо с буквой Б.

(слайд 11-12)

Назови одним словом.

(слайд 13-17)

Скажите какая это буква? (гласная или согласная)

Чтение и письмо с буквой П.

(слайд 18-19)

Назови лишнее на картинке.

(слайд 20)

Б и П в словах.

Работа в альбоме?

4. Переменка.

(слайд 21)

5. Математика. Состав числа 4. Решение задач.

(слайд 22-24)

4.

-- Сегодня мы познакомимся с новым числом и цифрой четыре. Но сначала давайте посмотрим, твёрдо ли мы усвоили число три, прочтём ли наш дом под № 3. Проверяем состав числа три.



А теперь весёлый счет.

На плетень взлетел петух, повстречал ещё там двух.

Сколько стало петухов? У кого ответ готов? ($2 + 1 = 3$)

Три яблока. Одно сорвать ручонка так и тянется.

Но прежде надо сосчитать: сколько же останется? ($3 - 1 = 2$)

(слайд 25)

Цветок из счетных палочек.

(слайд 26)

Число и цифра 4

— Подумайте, из тех предметов, которые нас окружают в повседневной жизни, какие всегда бывают по четыре? (*Четыре колеса у машины, четыре лапы у зверей и домашних животных, четыре ножки у стула и стола.*)

(слайд 27)

— Из какой сказки эти герои? (*«Три поросёнка».*)

Сколько стрекоз? Сколько бабочек? В какую сторону, смотрит второй поросёнок? Каких предметов здесь по три? (*Три поросёнка, трое насекомых.*)

Каких предметов по четыре? (*Четыре василька, четыре ёлочки.*)

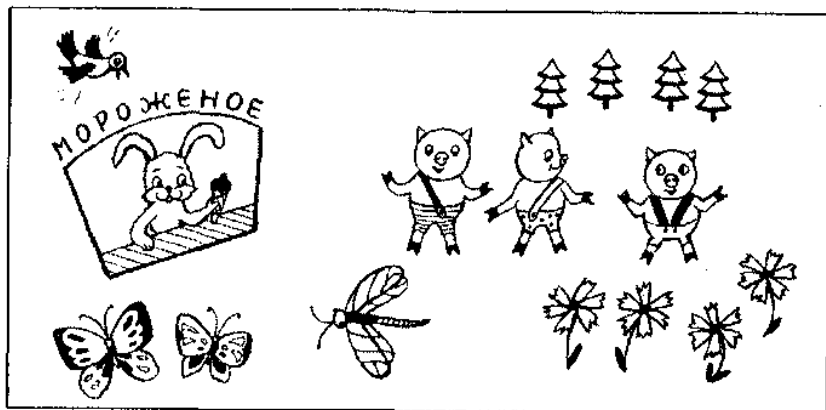

Если каждый из поросят возьмет по одному васильку, всем ли хватит? *(Да, ещё один останется.)*

Почему? *(Потому что четыре больше, чем три, на один.)*

Посмотрите, в нашем рядочке цифра четыре стоит справа от цифры три. Значит, число четыре больше, чем три, на один.

(слайд 28-29)

Письмо цифры 4.

(слайд 30)

Физминутка.

(слайд 31-33)

Работа на листе.

Игра «Муха».

Работа в альбоме?

6. Подведение итога.

(слайд 34)

Итак ребята, подходит к концу наше занятие. Чему мы сегодня научились?

Давайте научимся прощаться по-школьному. Встаньте возле своих парт. До свидания.

До новых встреч.



Первый раз в первый класс

**РАЗ, ДВА, ТРИ,
СЛУШАЙ И СМОТРИ!**

**ТРИ, ДВА, РАЗ,
МЫ НАЧНЁМ СЕЙЧАС!**



ЛЕСНАЯ
ШКОЛА





Знакомство с буквами

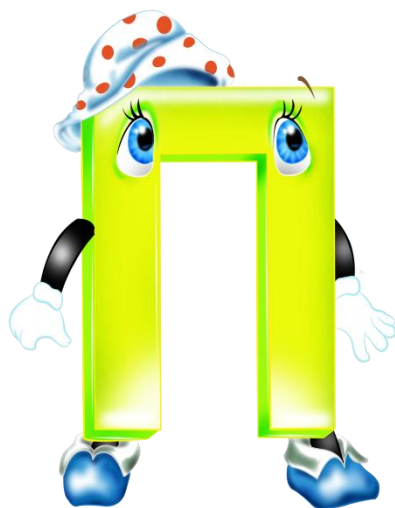

Буква **Б** – как бегемот.
У нее большой живот.
Просыпаясь утром рано,
Булок просит и баранок.



БУКВА Б

Б

А
 а̇б̇
 ба
 ба̇л̇
 ба̇лка
 ба̇лк̇он̇

У
 у̇б̇
 бу
 бу̇л̇
 бу̇лка
 бу̇лки

О
 о̇б̇
 бо
 бо̇л̇
 бо̇лт̇
 бо̇лт̇ун̇

Ы
 ы̇б̇
 бы
 бы̇л̇
 бы̇ли
 бы̇лина

И
 и̇б̇
 би
 би̇л̇
 би̇ли
 би̇лет̇

Е
 е̇б̇
 бе
 бе̇л̇
 бе̇ла
 бе̇лка



У Бориса барабан,
 А у братика банан.
 Били-били в барабан,
 Ели-ели мы банан.



БА

БУ

БЕ

БА

БУ

БЕ

--	--

--	--

--	--



--	--	--	--

--	--	--	--	--	--

--	--	--	--	--	--

Пальчиковая гимнастика

«Мы во двор пошли гулять»

Раз, два, три, четыре, пять,
Мы во двор пошли гулять.
Бабу снежную лепили,
Птичек крошками кормили,
С горки мы потом катались,
А еще в снегу валялись.
Все в снегу домой пришли.
Съели суп
И спать легли.



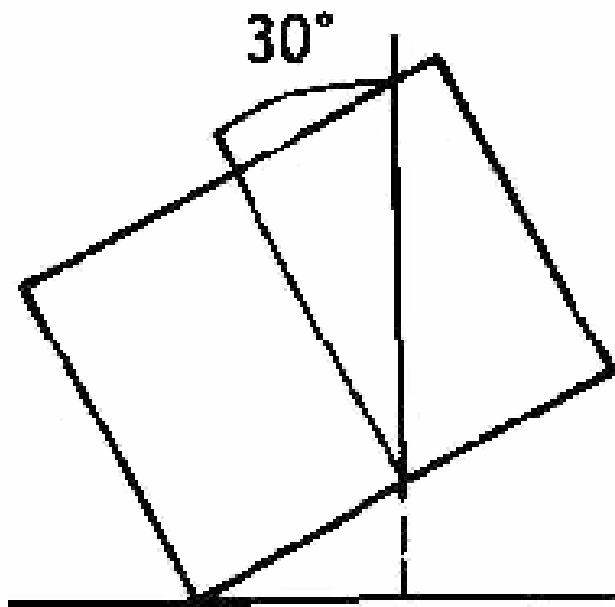

A

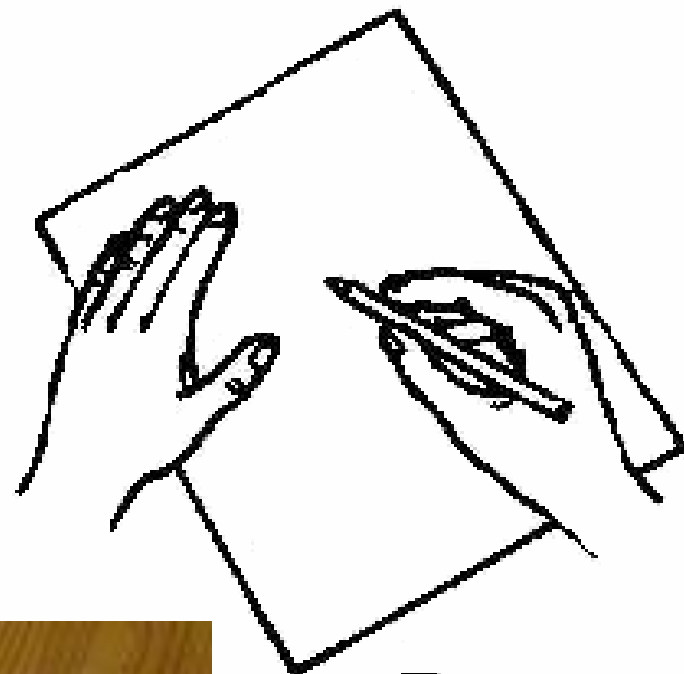

B



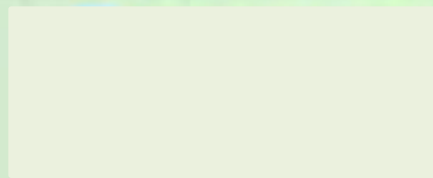

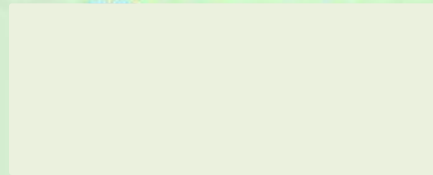

Говорил недавно кто-то:
П похожа на ворота,
Возражать мне было лень,
Я-то знал, что П как пень.

П



БУКВА П

П

А	У	О	Ы	И
а <u>п</u>	у <u>п</u>	о <u>п</u>	ы <u>п</u>	и <u>п</u>
па	пу	по	пы	пи
па <u>р</u>	пу <u>с</u>	по <u>л</u>	пы <u>ш</u>	пи <u>л</u>
па <u>р</u> к	пу <u>с</u> к	по <u>л</u> к	пы <u>ш</u> ка	пи <u>л</u> ка
па <u>р</u> ки	пу <u>с</u> ки	по <u>л</u> ки	пы <u>ш</u> ки	пи <u>л</u> ки



У папы тапки.
 У Пуси лапки.
 Попали лапки
 В папины тапки.

у <u>п</u>	пи	па
су <u>п</u>	ко <u>п</u> ит	у <u>п</u> али
а <u>п</u>	то <u>п</u> ит	ку <u>п</u> али
ка <u>п</u>	ши <u>п</u> ит	ко <u>п</u> али
о <u>п</u>	си <u>п</u> ит	по <u>п</u> али
то <u>п</u>	со <u>п</u> ит	то <u>п</u> али



П А Р П О Л П У С К



П А Р П А Р

П А Р

ЛОГОРИТМИЧЕСКИЕ УПРАЖНЕНИЯ И ФИЗМИНУТКИ



«ДЕРЕВЦЕ»

Дует ветер нам в лицо.

(махать руками ладонками к себе)

Закачалось деревцо.

(руки подняты, покачивания туловищем из стороны в сторону)

Ветерок всё тише-тише,

(плавно опустить руки)

Деревце всё выше-выше.

(поднять руки и тянуться вверх)



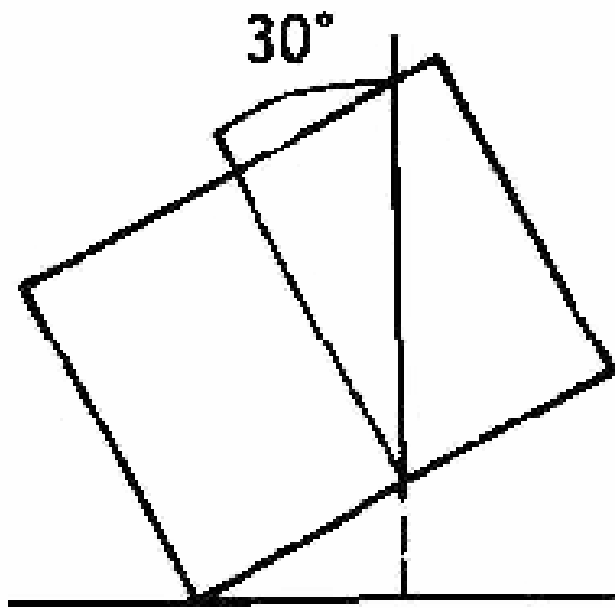

A

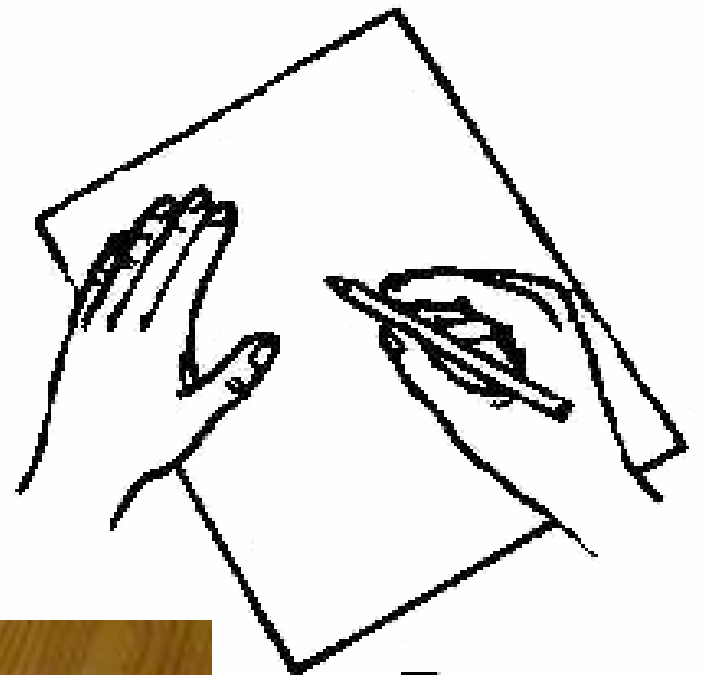

B



П п

Обведи и раскрась.



Допиши букву П.

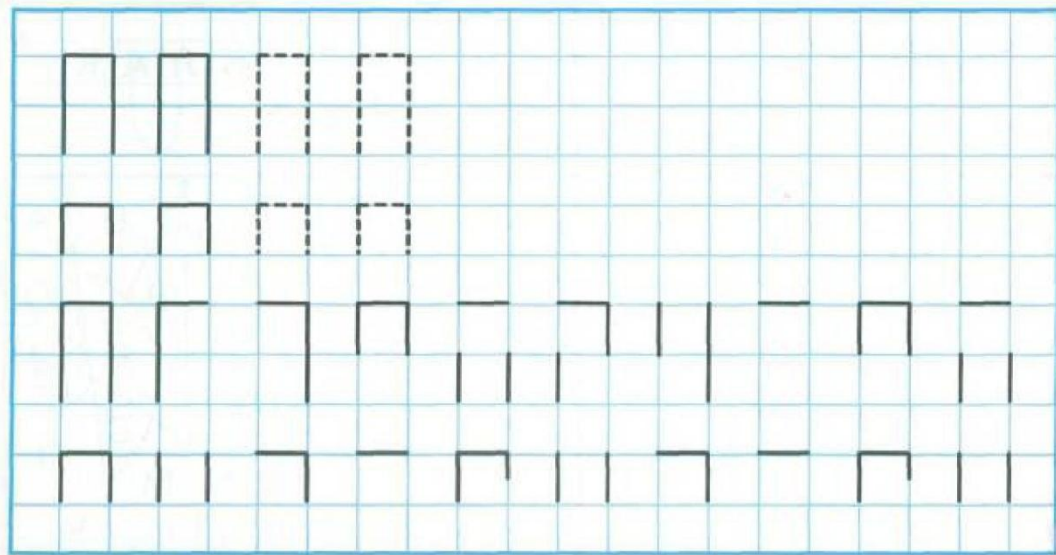

Найди лишнее



Найди лишнее



Б

П

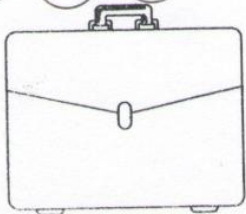
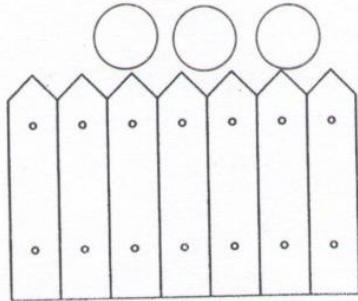
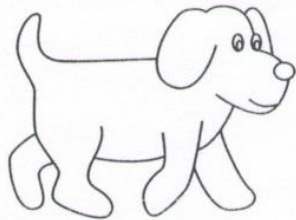
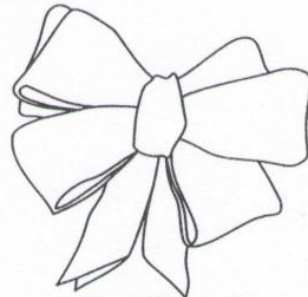
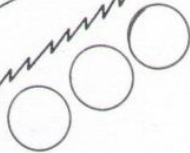
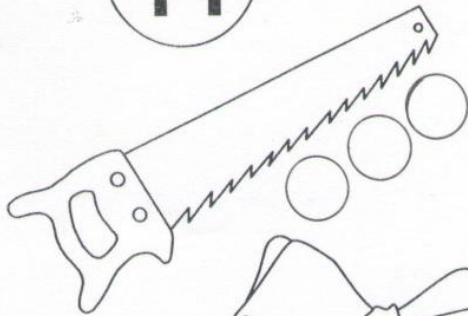
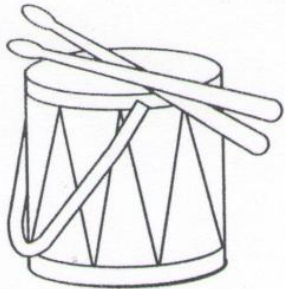

$2+2=$

$ax+by=c$

Математика



$$\begin{array}{r} 25 \overline{) 5} \\ \underline{25} \\ 0 \end{array}$$



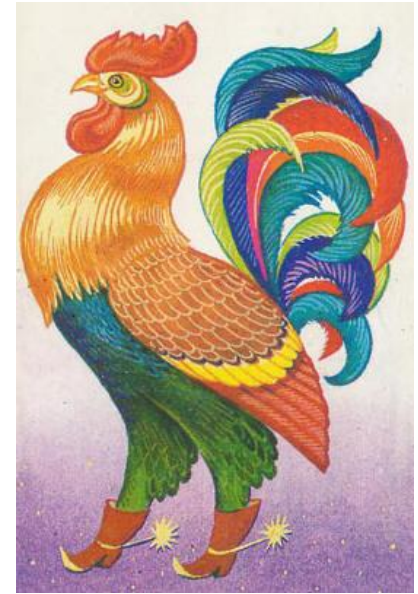
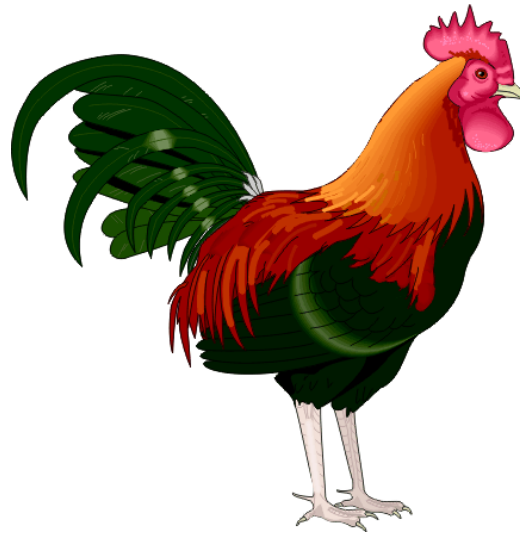

$$1 + 2 = 3$$



$$3 - 1 = 2$$

Одуванчик



То он солнышко лучистое,
То он облачко пушистое.
Лета ждать не захотел,
Ветер дунул — облетел!



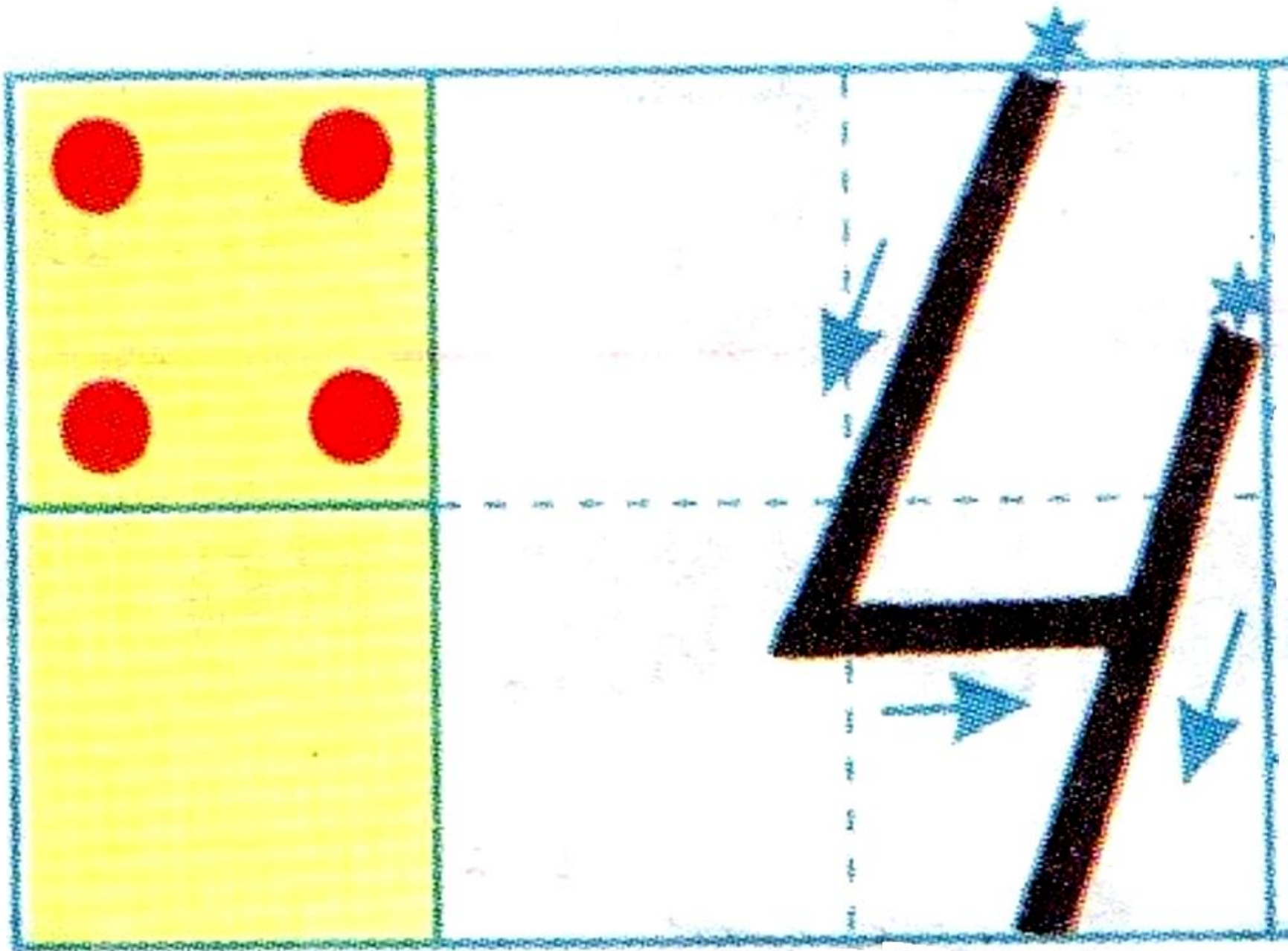

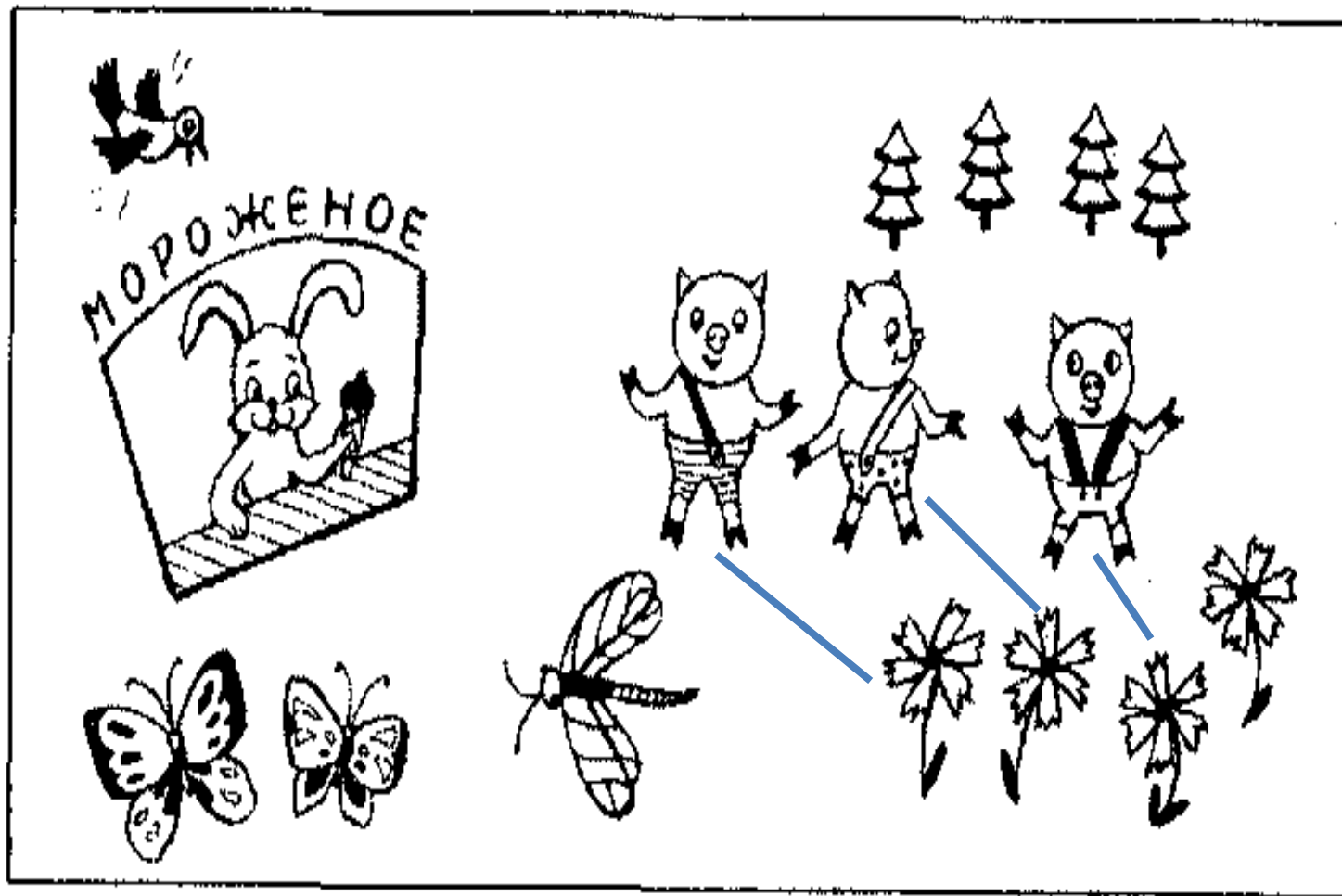

1 2 3 4

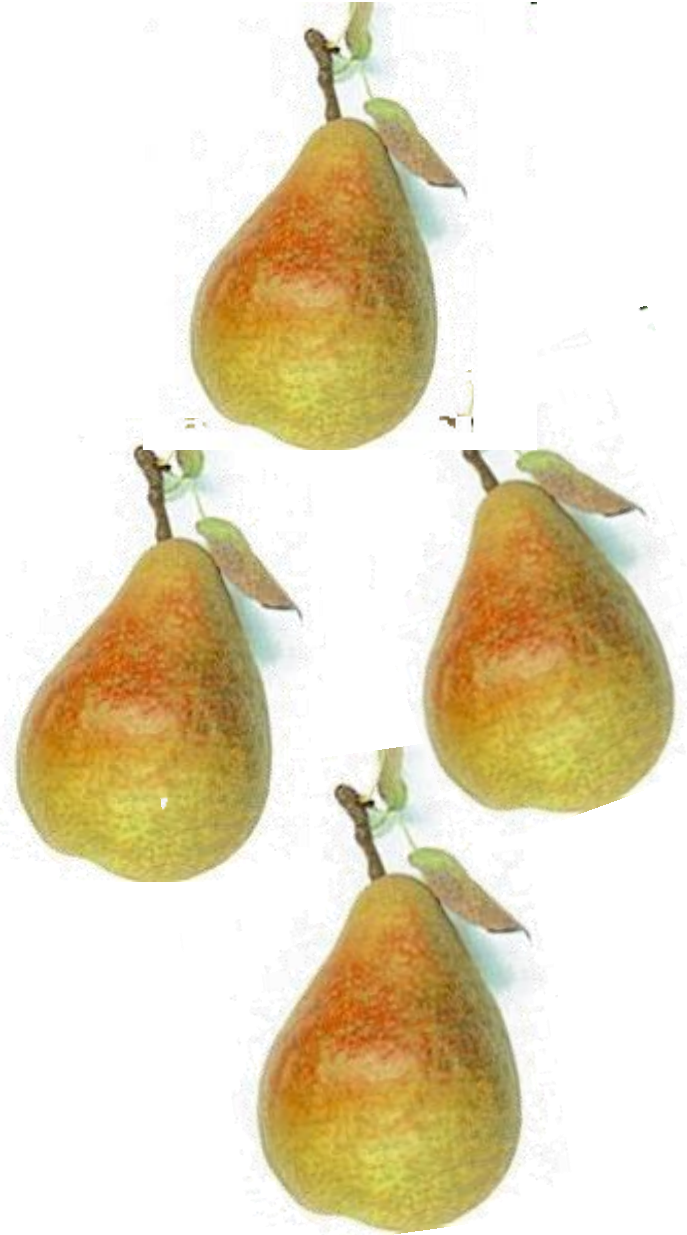
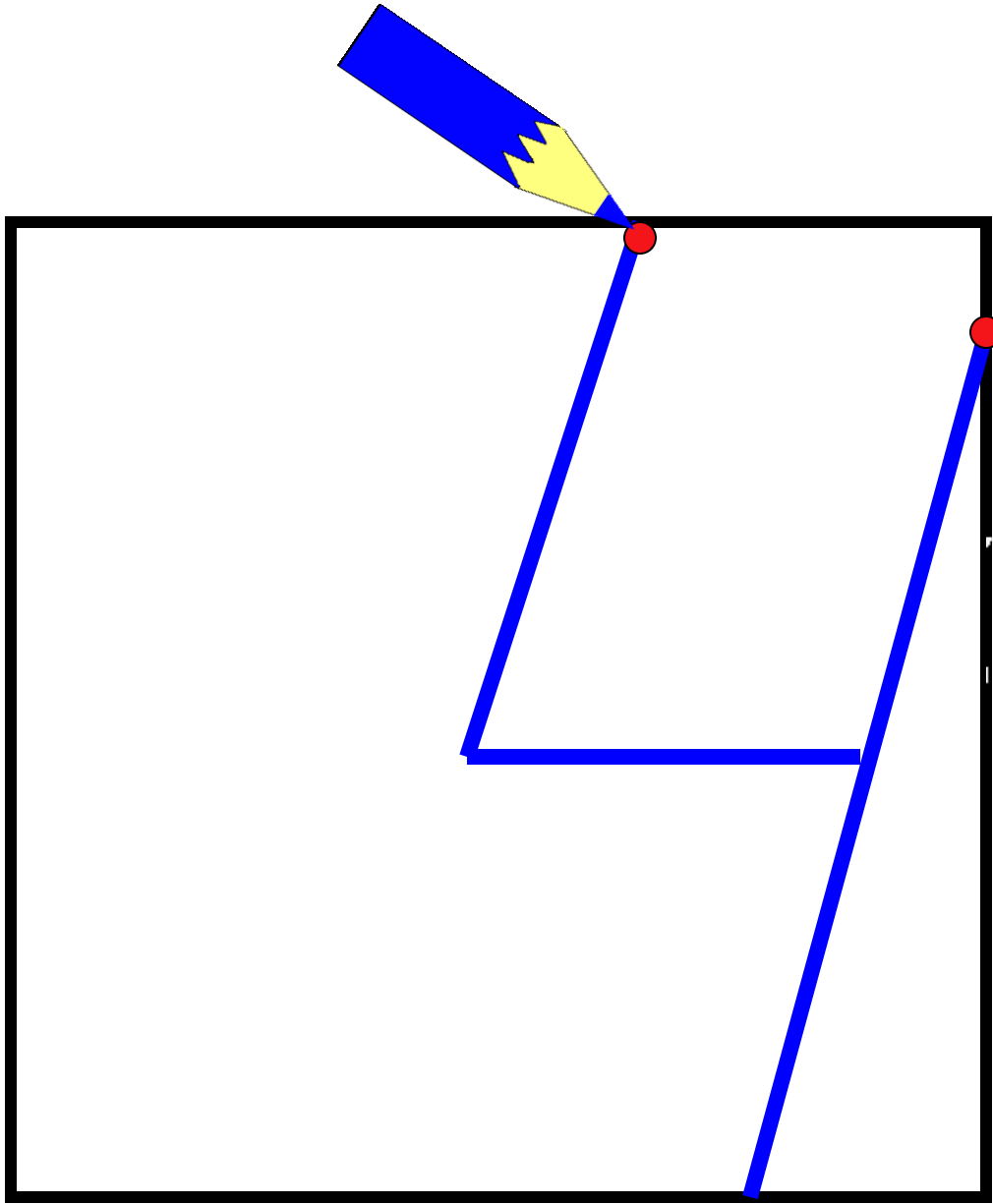

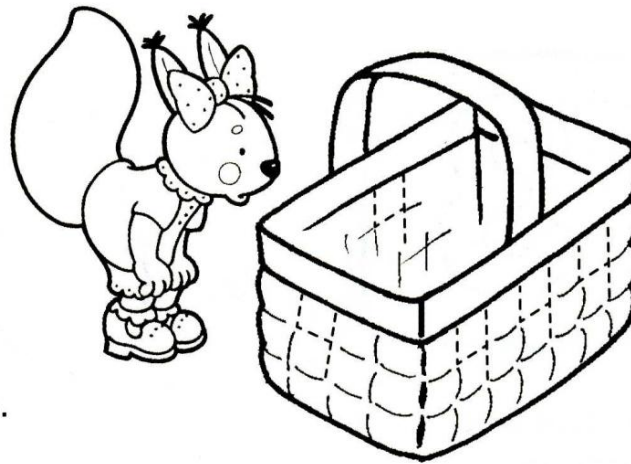

Это цифра «четыре».
Раскрась её.

Обведи на корзинке
все четвёрки.

Tracing practice area for the number 4. It includes a diagram showing stroke order (1: top-left to bottom, 2: top-left to right, 3: right to bottom), followed by rows of dashed 4s for tracing, a row of vertical lines with dots for tracing, a row of dashed 4s for tracing, and a row of dots for independent practice.



Физминутка
«Капитан Краб»

Стрекоза села не на дерево и не на пенёк. Заяц сел не на дерево и не на забор. Куда села стрекоза? А заяц? А бабочка?

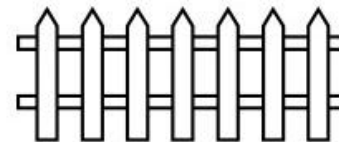



♦ Раскрась флажки красным и желтым цветом так: 1 и 3, 2 и 2, 3 и 1.

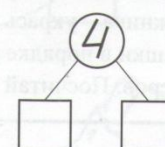
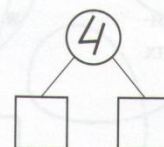
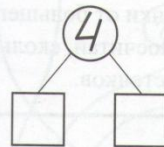
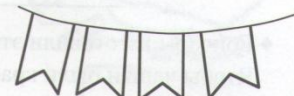

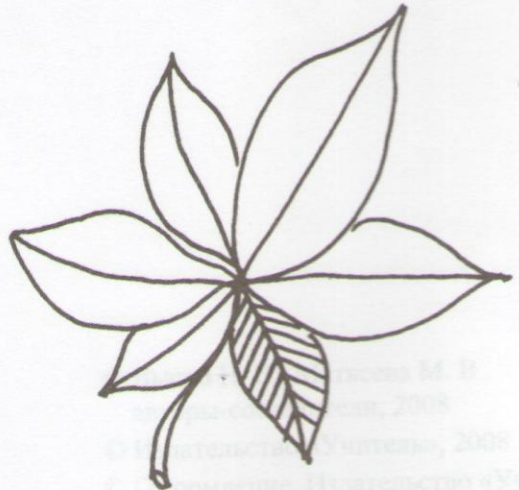
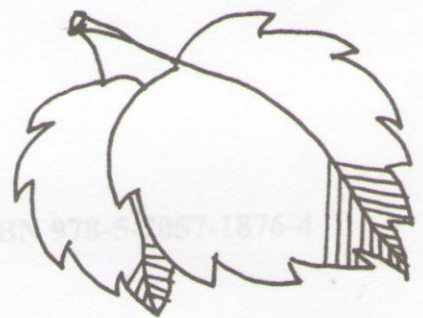
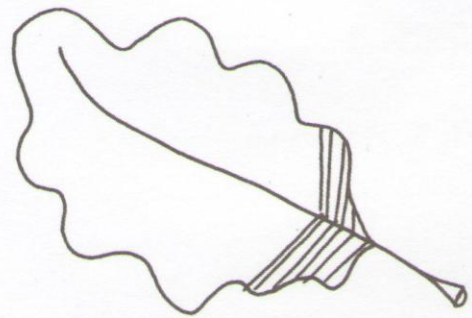
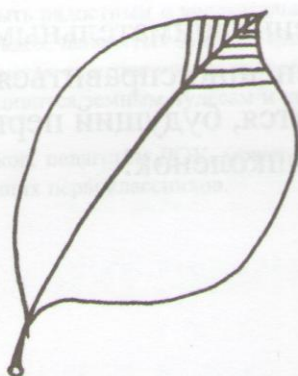

A colorful cartoon illustration. On the left, a brown fox with a long tail, wearing a white shirt and a red apron with white polka dots and a blue skirt, waves with both hands. Next to him, a brown bear with a large nose and a wide smile waves with one hand. The background is a bright blue sky with white clouds. A decorative blue frame surrounds the scene. On the right side, there are several butterflies (one orange and black, one pink) and a cluster of blue and purple flowers. At the bottom, there are green bushes and a basket filled with red berries and yellow flowers.

ДО НОВЫХ ВСТРЕЧ!

Б б

Обведи и раскрась.



Блинчик, булку и баранку
Ела белка спозаранку.

Допиши букву Б.

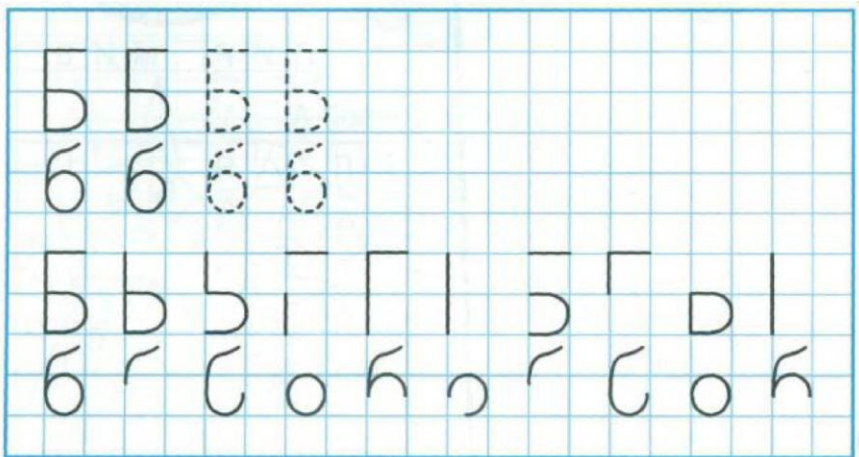

П п

Обведи и раскрась.



Паутину сплёл паук -
Поджидает в гости мух.

Допиши букву П.

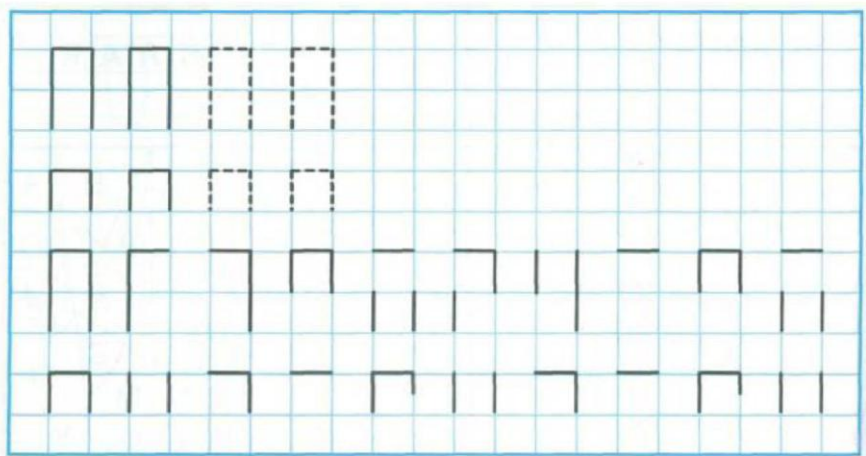

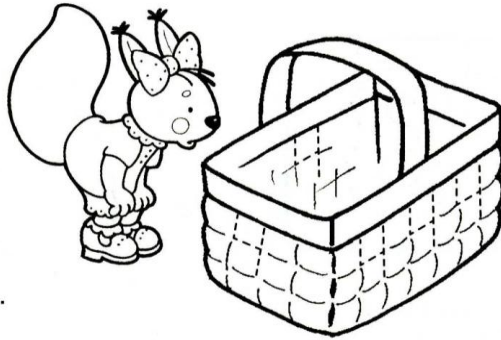

Это цифра «четыре». Раскрась её.

Обведи на корзинке все четвёрки.

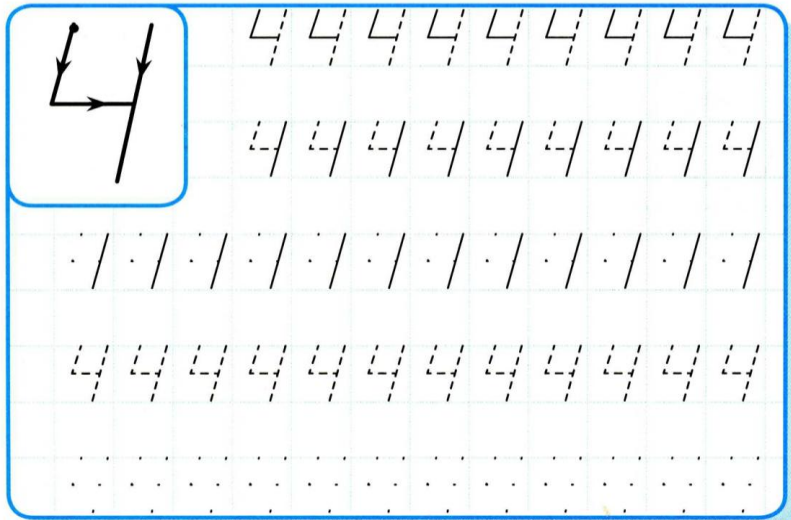

Стрекоза села не на дерево и не на пенёк. Заяц сел не на дерево и не на забор. Куда села стрекоза? А заяц? А бабочка?

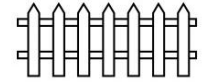

♦ Раскрась флажки красным и желтым цветом так: 1 и 3, 2 и 2, 3 и 1.

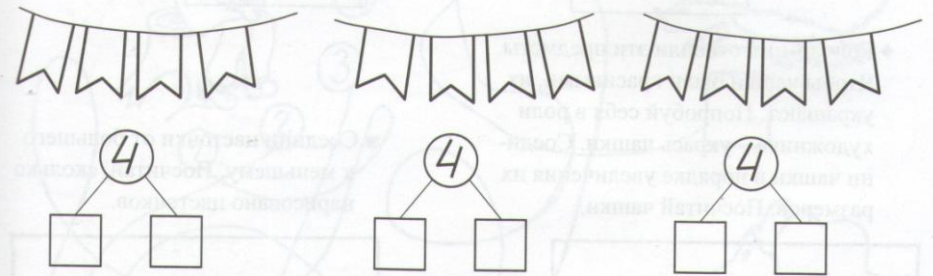

• Внимательно рассмотри рисунки. Вставь в окошки пропущенные цифры.

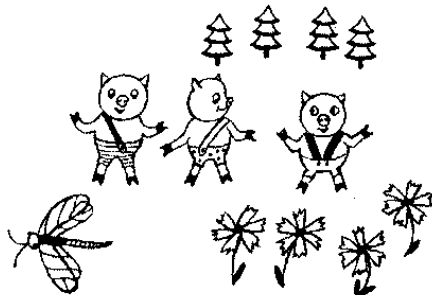
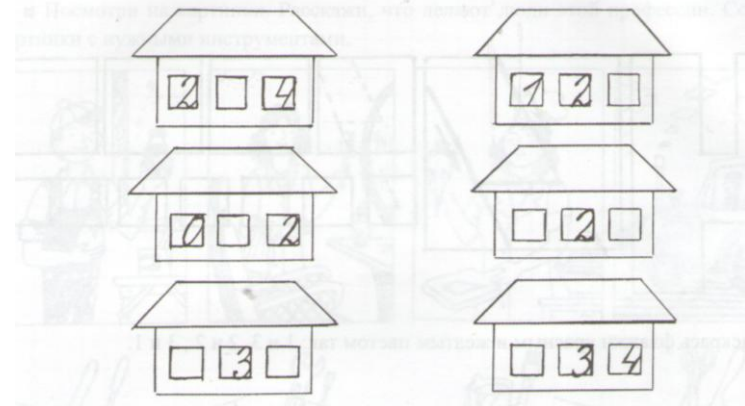

Занятие 6

(слайд 1)

1. Орг.момент.

Начинаем наше занятие с волшебных слов.

(слайд 2)

2. Школьные правила

(слайд 3)

Посмотрите на картинки. Как ведут себя ребята на уроке? В школе?

Дружный ли у них класс? Всем ребятам там будет хорошо? А у нас дружный класс?

Как сделать так чтобы было всем хорошо?

Школьные загадки

(слайд 4)

Мы в беде друг другу помогаем,
Вместе делаем уроки и играем,
Вместе ходим на прогулку, в магазин.
Когда нет тебя, то я один.
Приходи скорее, я скучаю,
Даже с танком любимым не играю.
Мне общение с тобою очень нужно,
А еще нужна мужская... (дружба)

(слайд 5)

Если надо, даст совет,
Знает мой любой секрет.
Радость делит он со мной,
За меня всегда горой.
Коль беда случится вдруг,
Мне поможет верный... (друг)

(слайд 6)

Говорят, что мы похожи.
Отвечаем: «Ну и что же?».
Говорят, что неразлучны.
Друг без друга вправду скучно.
Говорят, что мы болтушки...
Ну и что! Ведь мы... (подружки)

(слайд 7)

Он за партою одной
Целый год сидит со мной.
Карандаш мне, ручку даст,
Никогда скучать не даст.
И его надежней нет,
Он по парте мой... (сосед)

(слайд 8)

Этим словом называются
Все, кто вместе обучаются.
Товарищи, друзья, проказники,
Конечно, это... (одноклассники)

Теперь мы с вами знаем секреты дружбы и будем дружить в классе. Но ещё мне хочется, чтобы у нас были красивые и аккуратные школьные вещи.

3. Обучение грамоте. Учим букву Е, Ё.

(слайд 9)

Сегодня мы познакомимся с буквами Е, Ё.

(слайд 10-14)

Буква Е: чтение и письмо.

(слайд 15-19)

Буква Ё: чтение и письмо.

(слайд 20-22)

Назови одним словом, найди лишнее.

Работа в альбоме?

(слайд 23)

Переменка.

(слайд 24)

4. Математика.

(слайд 25)

III. Знакомство с числом 5

Урок счёта¹

Брату скоро стукнет пять. Я учу его считать,
А учиться он не хочет, кувыркается, хохочет.
Тут придумала я штуку,
Говорю, давай-ка руку, будешь зайчиков считать —
Раз, два, три, четыре, пять.
Это пальчики — зайчата. Первый спрятался куда-то,
Загибаем пальчик — раз. Сколько их теперь у нас?
Брат ладошку растопырил и ответил вдруг:
— Четыре.
Молодец! Способный мальчик. Снова загибаем пальчик.
Сколько их теперь — смотри!
Брат считает: раз... два... три...
Третий заяц вдруг исчез. Убежал проказник в лес.
Скрылся зайчик наш едва, брат уже кричит мне:
— Два!
Мы оставили всего сколько зайцев?
— Одного.
А потом и этот зайчик лёг в кроватку на бочок.
Загибаем пятый пальчик. А теперь что остаётся?
Хитро брат глядит, смеётся:
— Остается... кулачок.

(А. Ахмадова)

Сколько пальцев в кулачке? (Пять.)

(слайд 26)

— Сколько колечек в пирамидке слева? Сколько колечек в пирамидке справа? Сравните, где больше, где меньше и на сколько. Где стоит пять в ряду чисел? Кто её соседка слева? О чём говорит это «соседство»? Как получилось число пять? (*К четырём прибавили один, увеличили на один.*)

(слайд 27)

Сложи из счетных палочек фигуру.

(слайд 28-30)

— На что похожа цифра пять?

На что похожа цифра 5?

На серп, конечно,

Как не знать.

(*Г. Виеру*)

А потом пошла плясать

По бумаге цифра пять.

Руку вправо потянула,

Ножку круто изогнула.

(*С. Маршак*)

— Давайте учиться писать цифру пять.

(слайд 31)

Решите задачу

Раз, два, три, четыре, пять,

Вышли точки погулять.

Вдруг резинка выбегает

И одну из них стирает.

Что тут делать? Как тут быть?

Выходи один водить!

— Нарисуйте эту задачку. (••••\)

Сколько осталось точек? Как записать? ($5 - 1 = 4$)

(слайд 32-35)

Работа на листе.

Физминутка.

Игра «Муха».

Работа в альбоме?

(слайд 36)

До новых встреч!

Пора в школу



Первый раз в первый класс

**РАЗ, ДВА, ТРИ,
СЛУШАЙ И СМОТРИ!**

**ТРИ, ДВА, РАЗ,
МЫ НАЧНЁМ СЕЙЧАС!**



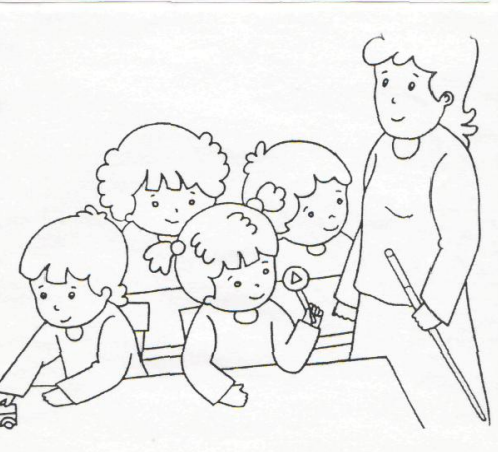
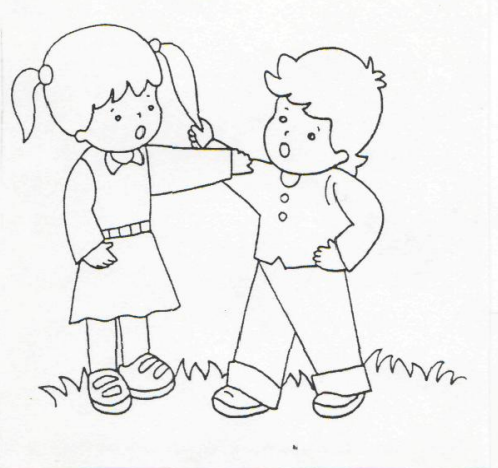
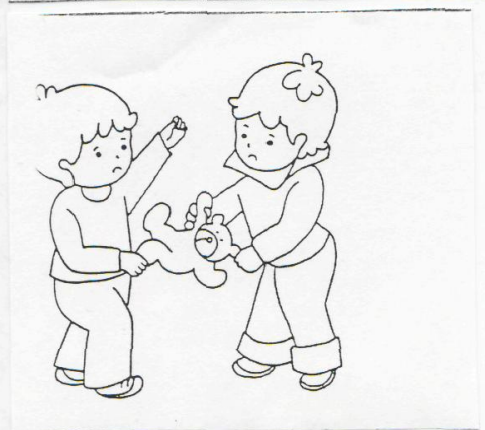
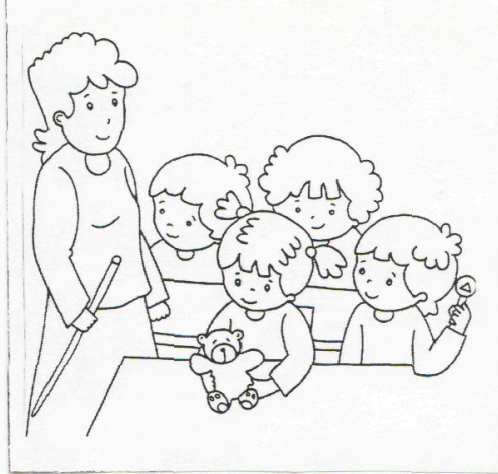

Мы в беде друг другу помогаем,
Вместе делаем уроки и играем,
Вместе ходим на прогулку, в магазин.
Когда нет тебя, то я один.
Приходи скорее, я скучаю,
Даже с танком любимым не играю.
Мне общение с тобою очень нужно,
А еще нужна мужская...





Сентябрь

Если надо, даст совет,
Знает мой любой секрет.
Радость делит он со мной,
За меня всегда горой.
Коль беда случится вдруг,
Мне поможет верный...



Говорят, что мы похожи.
Отвечаем: «Ну и что же?».
Говорят, что неразлучны.
Друг без друга вправду скучно.
Говорят, что мы болтушки...
Ну и что! Ведь мы...



Он за партою одной
Целый год сидит со мной.
Карандаш мне, ручку даст,
Никогда скучать не даст.
И его надежней нет,
Он по парте мой...





Этим словом называются
Все, кто вместе обучаются.
Товарищи, друзья, проказники,
Конечно, это...

Знакомство с буквами





«Е» похожа на расчёску,
СдЕлать можЕт всЕм причёску...
Учим, учим букву «Е» -
Вот и выучили всЕ.

БУКВА Е

Е

ем	ме	не	ве
ела	мел	несу	веко
ели	мела	пеку	веки
ест	мели	пеки	весна



Мы сели у ели и песни пели.

пе	ре	моет
пел	река	роет
спел	реки	воет
пела	репа	лает
спела	репка	



Қто лаєт?
Қто роєт?
Қто лєтает?



ЛАЕТ

РОЕТ

	Е	
--	---	--

	Е	
--	---	--

ЛЕТАЕТ

	Е		Е	
--	---	--	---	--

«За ягодами»

Раз, два, три, четыре, пять,
**(пальчики обеих рук «здороваются»,
начиная с больших)**

В лес идём мы погулять.

**(обе руки «идут» указательными и средними
пальцами по столу)**

За черникой,

За малиной,

За брусникой,

За калиной.

Землянику мы найдём

И братишке отнесём.

(загибают пальчики, начиная с большого)



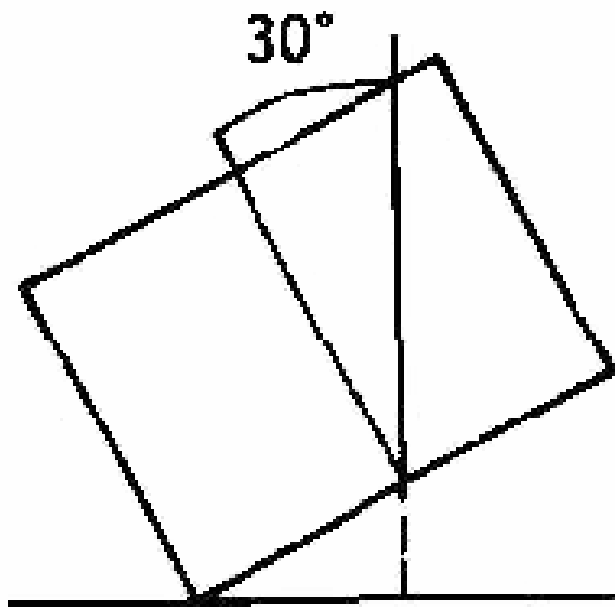

A

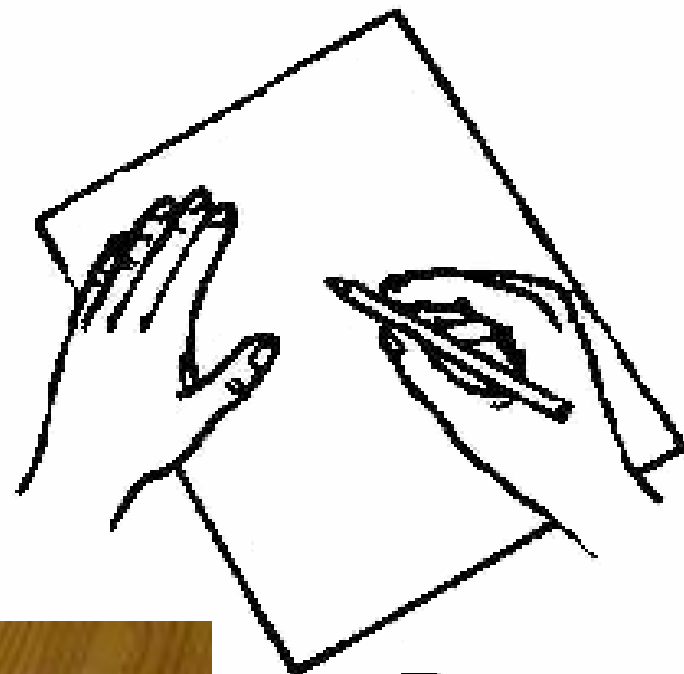

B



Е е

Обведи и раскрась.



У енота-малыша
Шубка очень хороша!

Допиши букву Е.

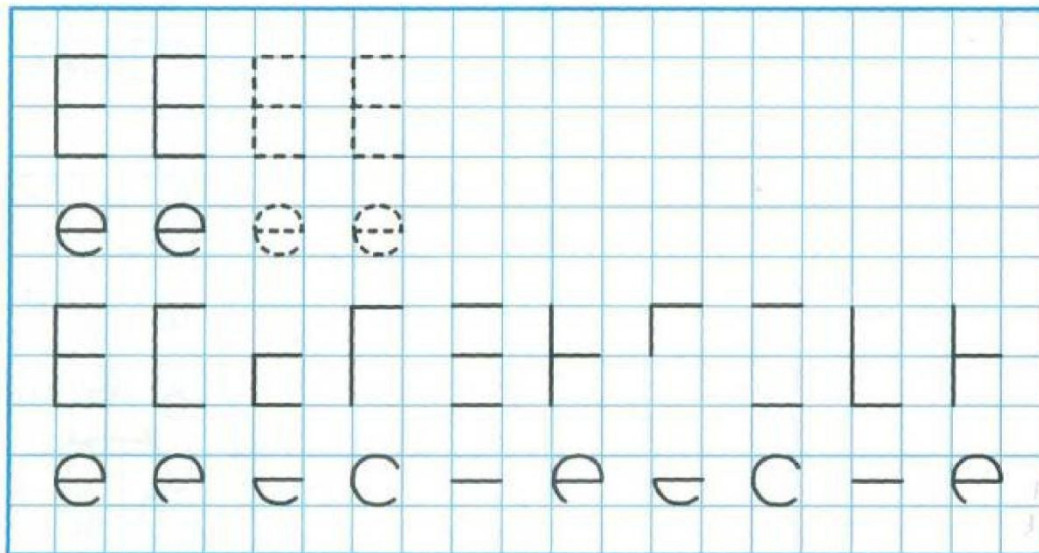

Ёлка то же, что и ель,
А над ёлочкой капель.
Капли-точки добавляем,
Ё - мы букву так читаем.



Ё

БУКВА Ё



ё □

□ □ □ ё □



□ ё □ □ □

□ □ ё □ □ □

мё ём

лё ёл

нё ён

рё ёр

М
Л
Н
Р
С
Ш

плёс лёд мёл ёж сёла
плёл слёт вёл ёжик сёдла
плётка слёг брёл ёршик сёстры

Алёнка и Лёня сидели на брёвнышке. Они пели весёлые песни. Сейчас каникулы и всё хорошо.

а о у ы э б в г д ж з й л м н р
я ё ю и е п ф к т ш с х ц ч щ ь ы



Пальчиковая игра: «Компот».

Будем мы компот варить,
Нужно фрукты положить.
Будем яблоки крошить,
Грушу будем мы рубить.
Отожмем лимонный сок,
Слив положим и песок.
Варим, варим мы компот,
Угостим честной народ.

*Левую ладонь держим «ковшиком»,
кулаком правой руки мешаем.*

*Ребром ладоней «крошим» и «рубим».
«Отжимаем».*

«Кладем сливы» и «насыпаем песок».

«Варим и мешаем»



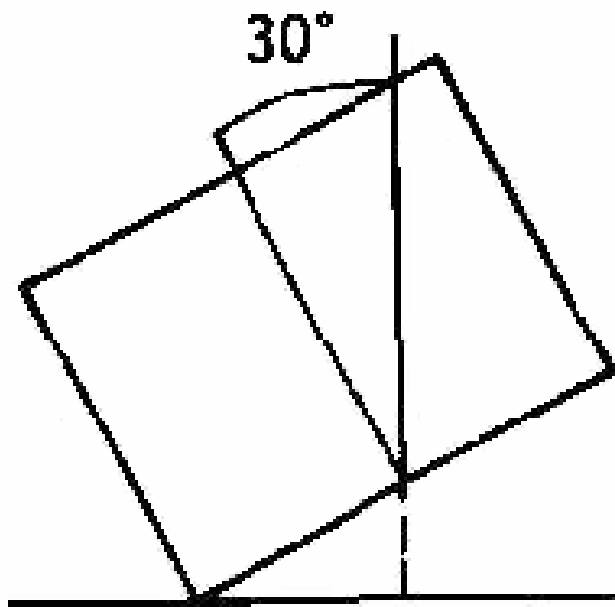

A

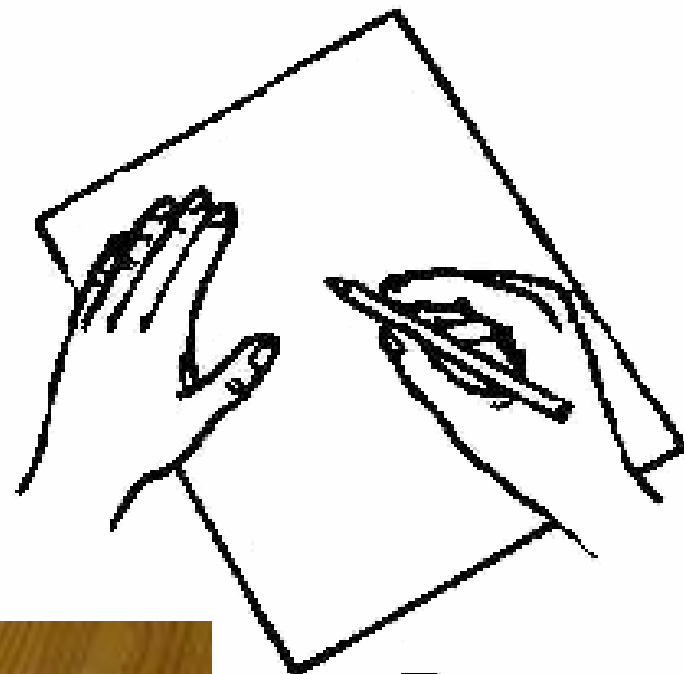

B



Ё ё

Обведи и раскрась.



В лес дремучий я пойду,
Под ёлкой ёжика найду.

Допиши букву Ё.

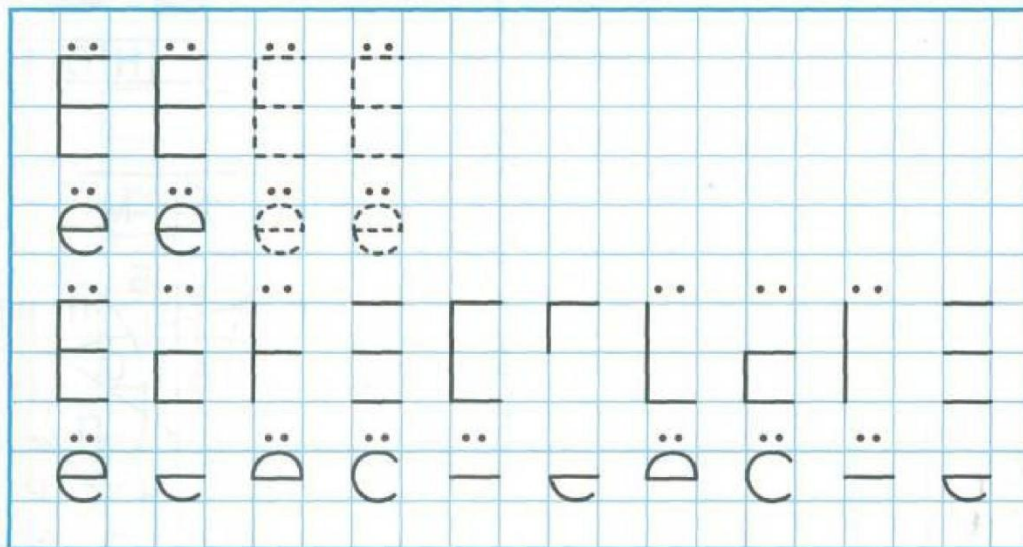

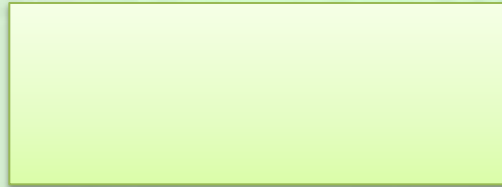

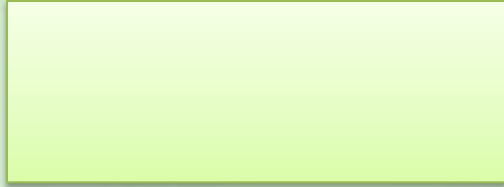

Найди лишнее

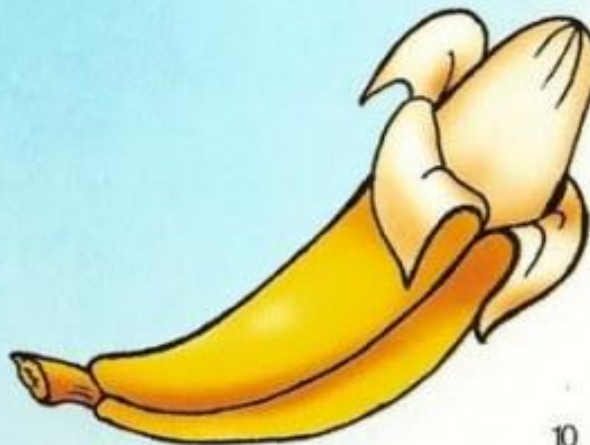

Переменка



$2+2=$

$ax+by=c$

Математика



$$\begin{array}{r} 25 \overline{) 5} \\ \underline{25} \\ 0 \end{array}$$





$$4 + 1 = 5$$



Груша

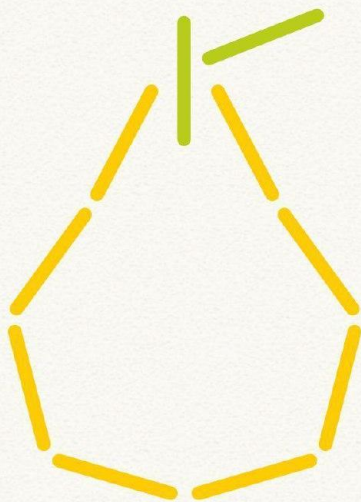

Все о ней боксёры знают,
С ней удар свой развивают.
Хоть она и неуклюжа,
Но на фрукт похожа ...

@zaykinaskazka



Морковка



Расту в земле на грядке я,
Красная, длинная, сладкая!

@zaykinaskazka



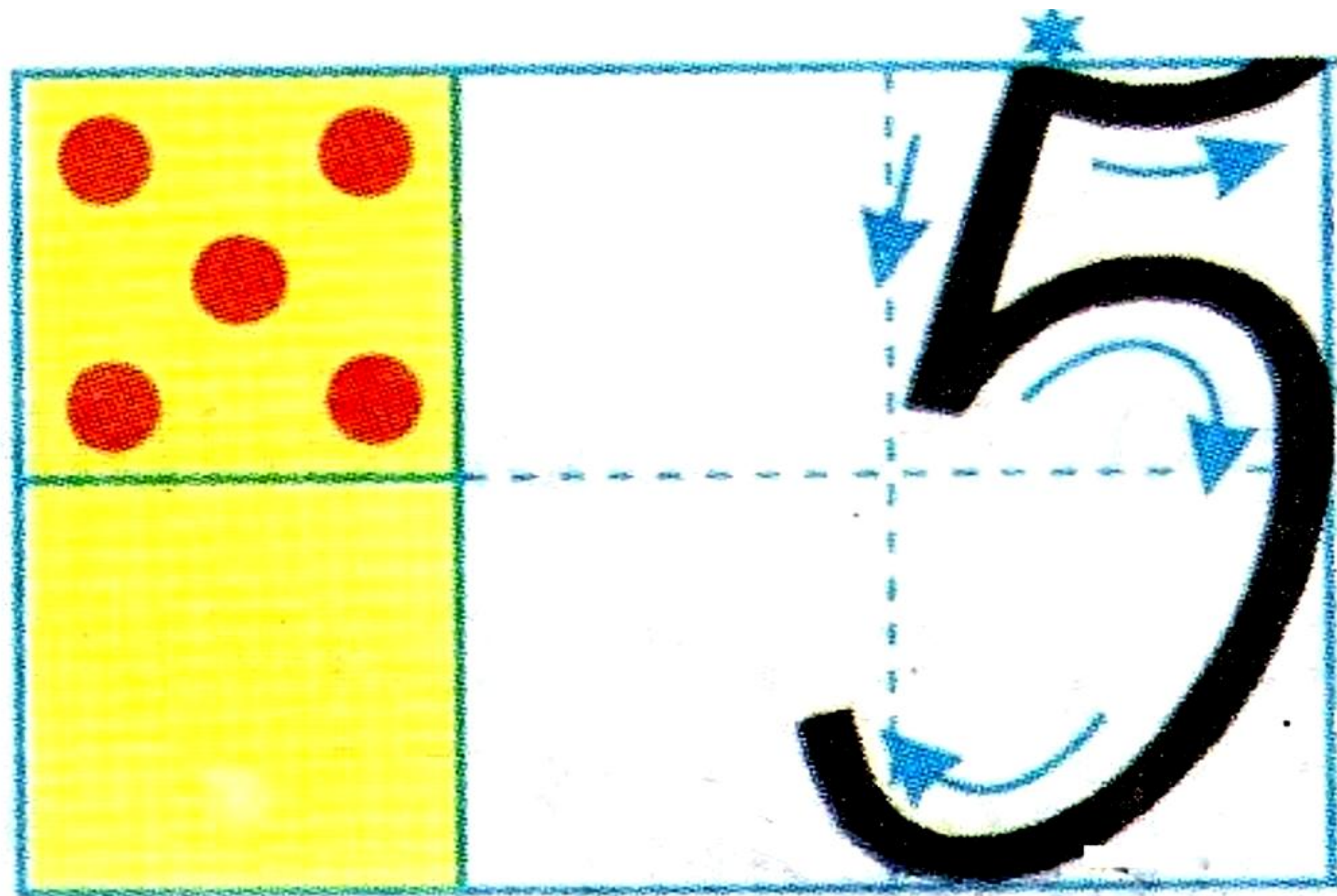

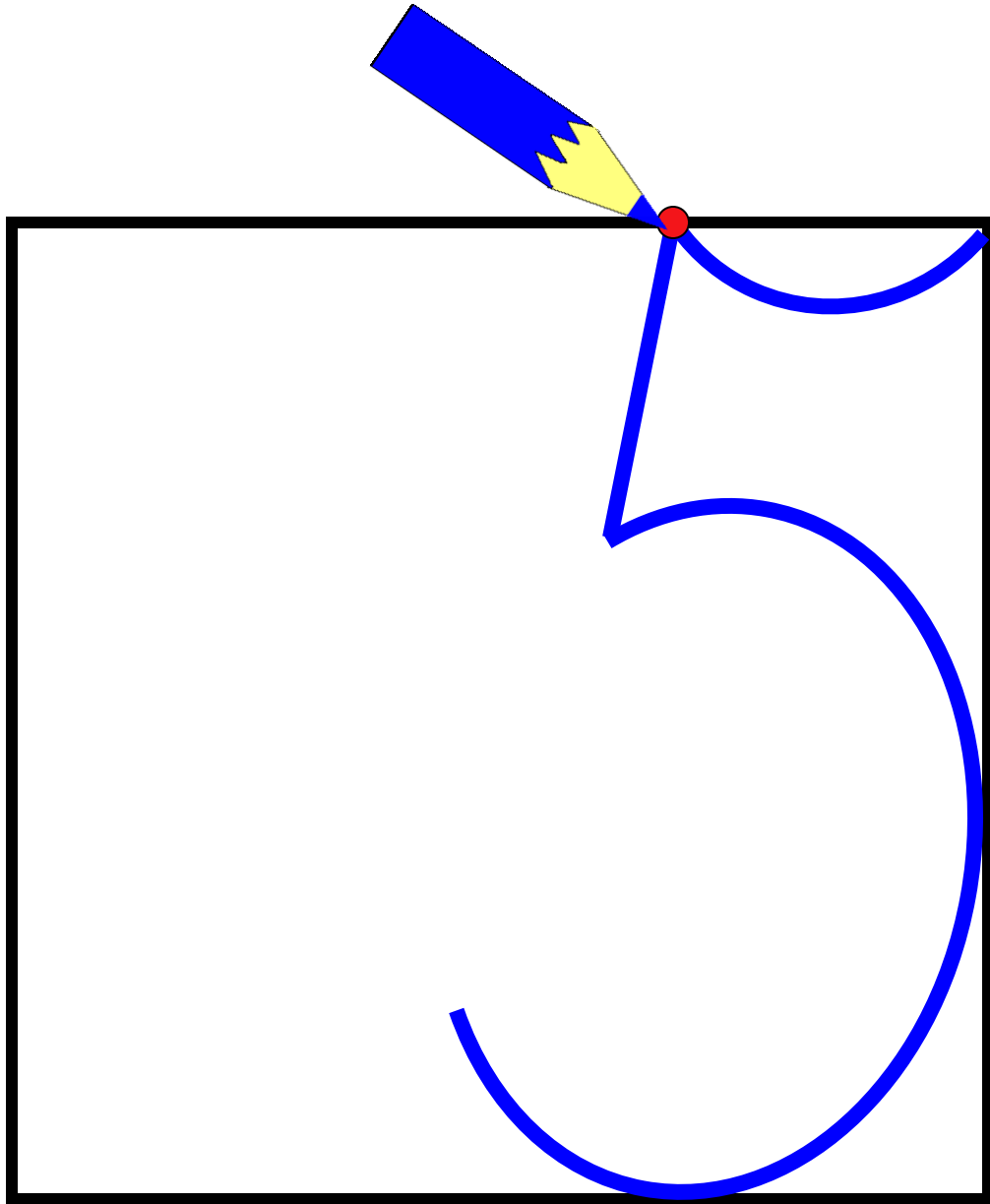



Это цифра «пять».
Раскрась её.

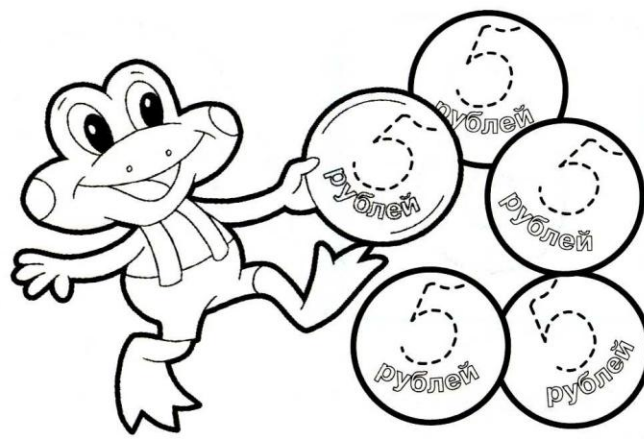

Нарисуй пятёрки
на пятирублёвых монетах.

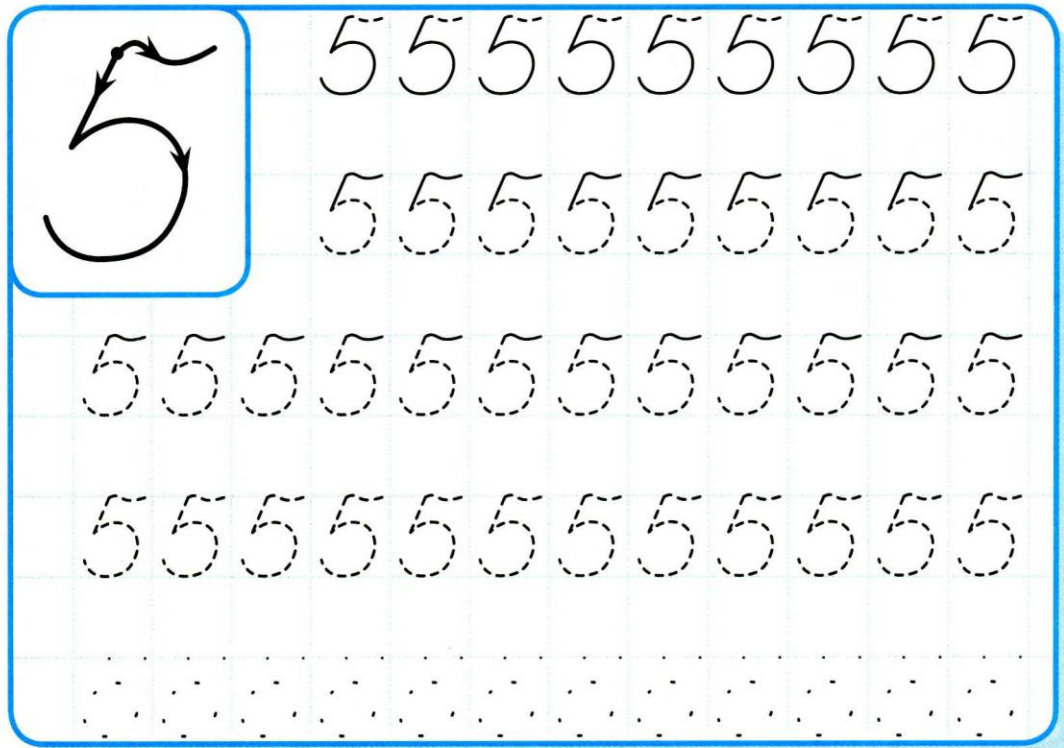

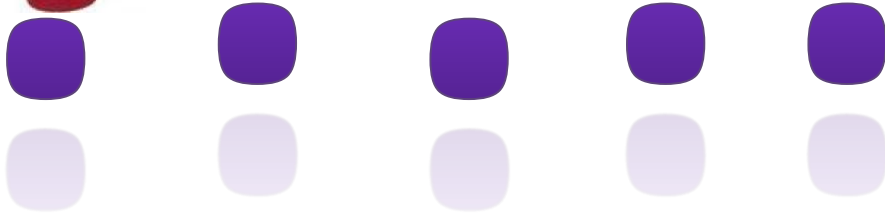

$$5 - 1 = 4$$

Засели домики числами.

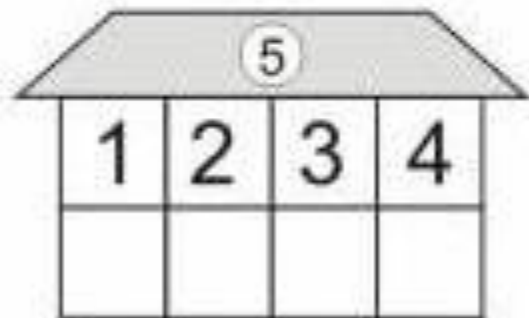
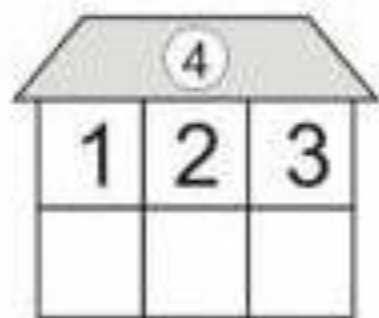
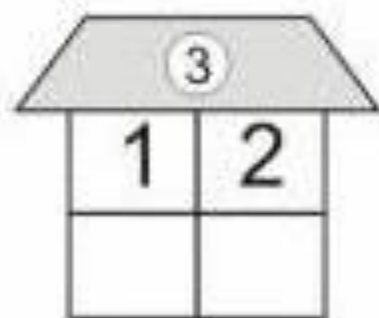
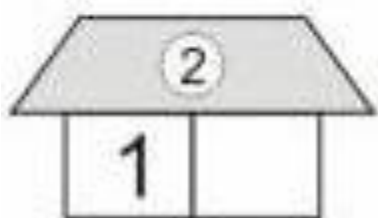

- Раскрась большие вишенки так, чтобы маленькая вишенка была между красной и зеленой, а желтая – рядом с красной.



Физминутка

Капитан Краб



• Урожай собран. Сложи овощи продолговатой формы на поднос, а круглой – на тарелку. (Соедини рисунки линиями.)

Все ли предметы, изображенные на картинке, являются овощами?

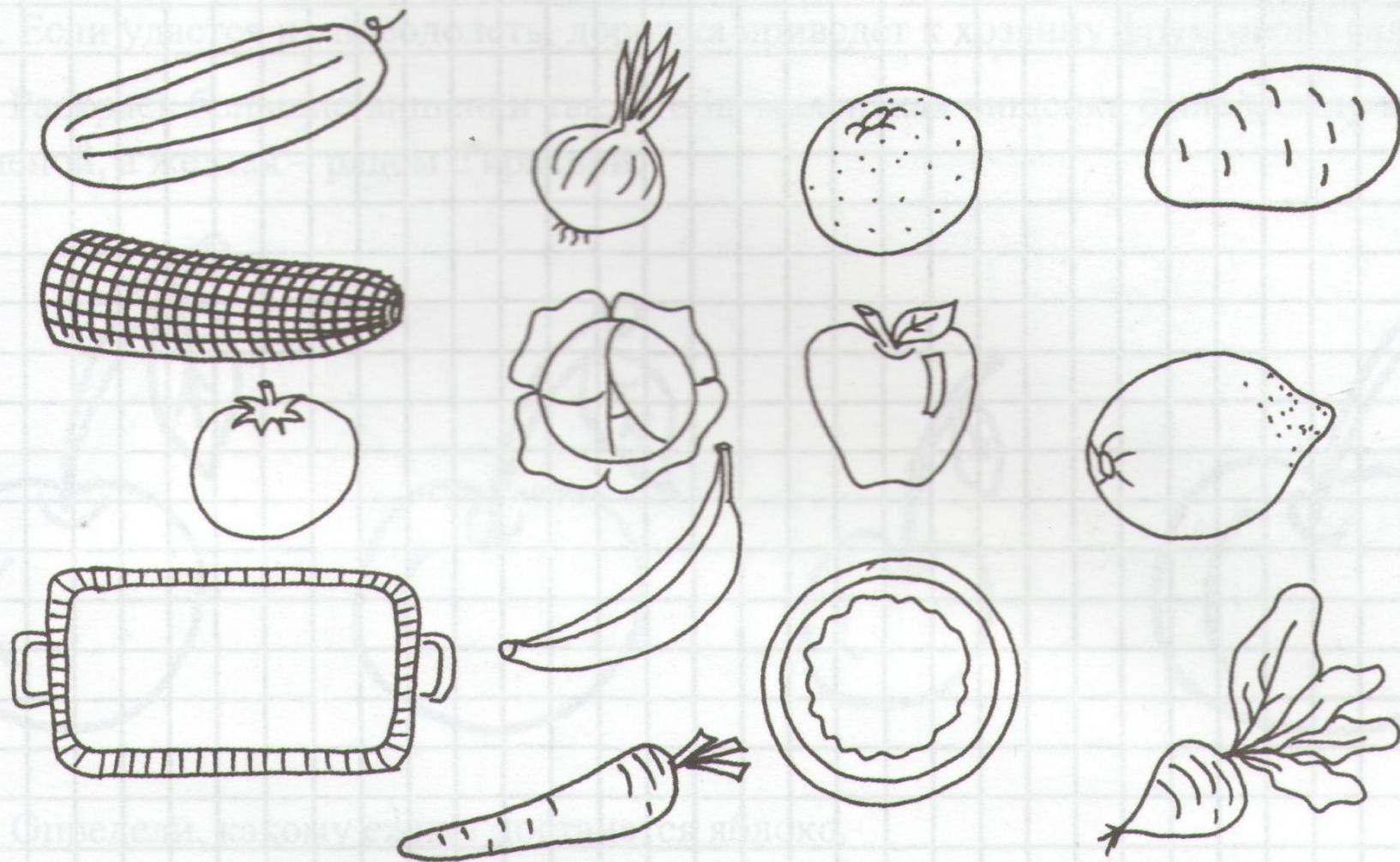

ДО НОВЫХ ВСТРЕЧ!



Е е

Обведи и раскрась.



У енота-малыша
Шубка очень хороша!

Допиши букву Е.

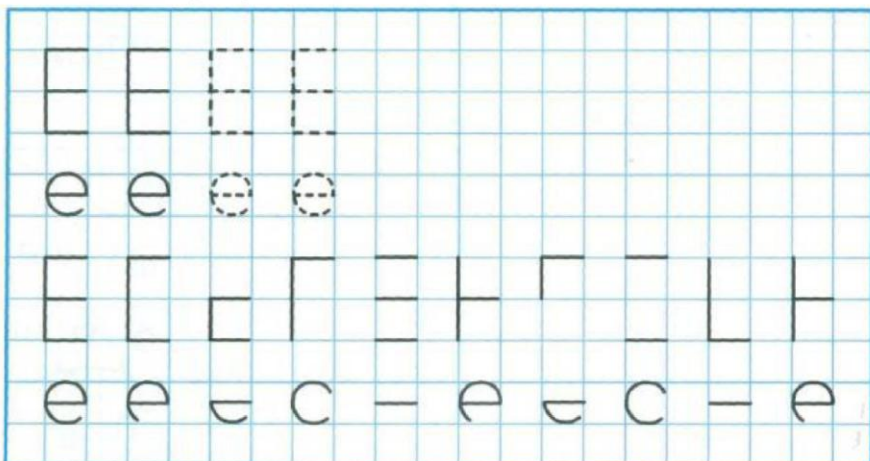

Ё ё

Обведи и раскрась.



В лес дремучий я пойду,
Под ёлкой ёжика найду.

Допиши букву Ё.

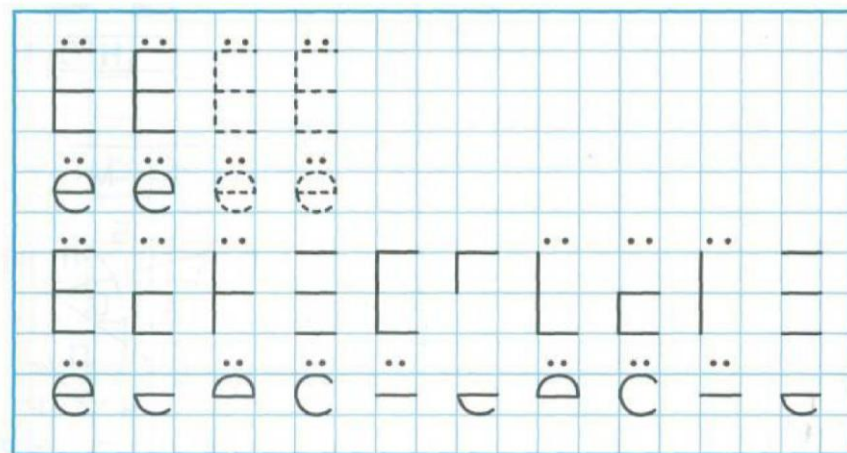



Это цифра «пять».
Раскрась её.

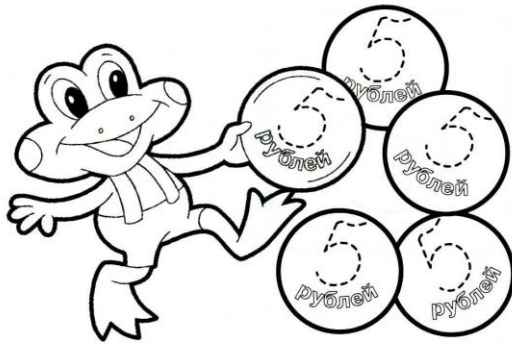

Нарисуй пятёрки
на пятирублёвых монетах.

Handwriting practice for the number 5. It includes a large number 5 with arrows showing stroke direction, followed by four rows of dashed 5s for tracing. The first row has 10 dashed 5s, the second has 10, the third has 10, and the fourth has 10. Below these is a row of 10 dotted lines for independent practice.

Засели домики числами.

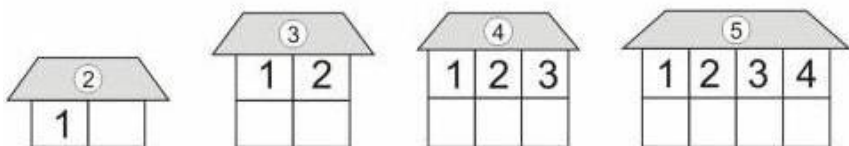

• Урожай собран. Сложи овощи продолговатой формы на поднос, а круглой – на тарелку. (Соедини рисунки линиями.)

Все ли предметы, изображенные на картинке, являются овощами?

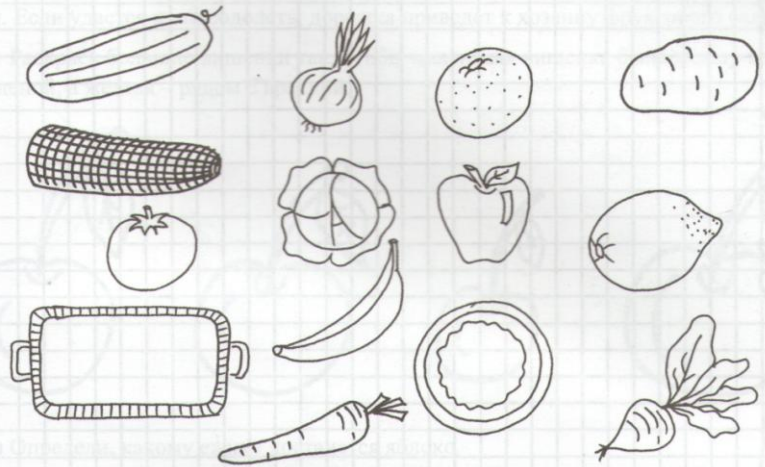

• Раскрась большие вишенки так, чтобы маленькая вишенка была между красной и зеленой, а желтая – рядом с красной.



■ Определи и расставь номера рисунков в соответствии с «ростом» репки.

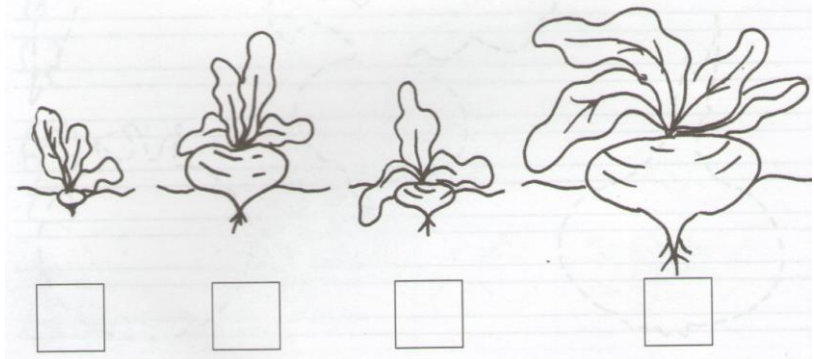

Занятие 7

(слайд 1)

1. Орг.момент

(слайд 2)

Здравствуйте, ребята! Я очень рада вас видеть. С чего начинается наше занятие?
(волшебные слова)

2. Аккуратность

(слайд 3)

Сегодня мы поговорим с вами об аккуратности. Кто знает, что это такое?
Вот Нюша из мультфильма «Смешарики» тоже решила навести порядок в своём портфельчике. Она разложила все карандаши, ручку по отделениям, обернула тетрадки в обложечки и сложила их в папочку. Нюша так старалась навести порядок, что не заметила, как за ней зашли в школу Ёжик и Крош. Они о чём-то спорили. Нюша спросила: «О чём вы спорите?»

- Ёжик не даёт мне свой учебник по математике, я свой где-то потерял.

- Конечно, потерял, ведь у тебя никогда порядка в портфеле не было, - возмутился Ёжик.

- Как же мне теперь его найти? – спросил Крош.

- Нужно навести порядок, - предложила Нюша.

Друзья присели на лавочку и стали наводить порядок в портфеле Кроша.

На самом дне нашёлся учебник по математике, он был завален красивыми камушками, которые Крош собрал на берегу речки.

Нюша покачала головой:

- Крош, разве можно так обращаться со своими школьными вещами?

- Да понял я, теперь мне нравится порядок в моём портфеле, - сказал Крош.

- А это тебе для твоих красивых камушков, - сказал Ёжик, протягивая Крошу красивый пакетик.

- Вот спасибо, друг! Пойдёмте быстрее в школу, - воскликнул Крош.

(слайд 4-7)

- Ребята, почему Крош не мог найти свой учебник? Нужна ли аккуратность школьнику?

- Сейчас на экране будут появляться вопросы, и я уверена, что мы сможем найти среди Вас помощников Госпожи Аккуратность.

Первый секрет «Чистые руки», кто может рассказать нам этот секрет?

(руки нужно мыть с мылом)

Кто знает секрет «Чистых вещей»? Кто будет хранителем секретов «Чистой тетради», «Чистой парты» и «Чистого портфеля»?

(слайд 8)

А в школе есть свои помощники у госпожи Аккуратности – это дежурные. У них есть красные повязки на рукаве, чтобы их можно было заметить.

Как вы думаете, что делают дежурные?

3. Обучение грамоте

(слайд 9-19)

Знакомство с буквами м, н. Чтение и письмо.

(слайд 20-22)

Назови одним словом. Найди лишнее.

Работа в альбоме.

(слайд 23)

4. Математика. «Знакомство с цифрой 6»

(слайд 24)

— Какие домашние животные нас встречают? Сколько их в каждом ряду?

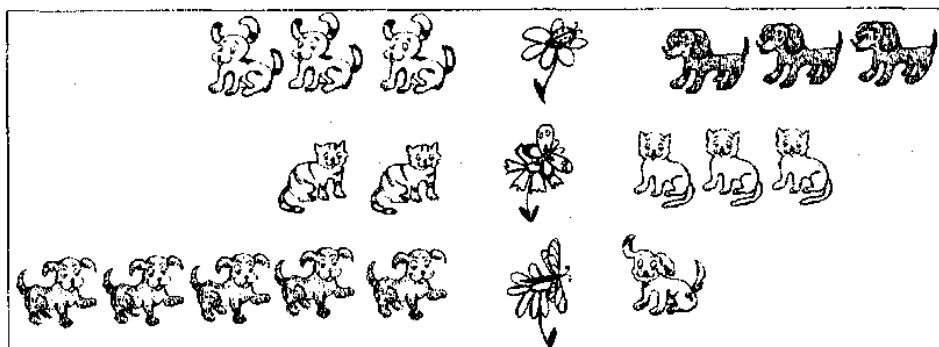

(слайд 25)

Фигура из счетных палочек.

(слайд 26-28)

III. Знакомство с цифрой 6

— На что похожа цифра шесть?





Цифра шесть — дверной замочек:
Сверху крюк, внизу кружочек.

(С. Маршак)

Эта цифра — акробатка:
То шестёрка, то девятка.

(В. Данько)

(слайд 29)

				
$2 + 2 =$	$3 + 2 =$	$6 - 5 =$	$6 - 3 =$	
5	4	3	2	1

(слайд 30)

Физминутка

(слайд 31-33)

Работа на листе.

Работа в тетради.

Игра «Муха».

(слайд 34)

5. Итог урока. Чему сегодня научились?

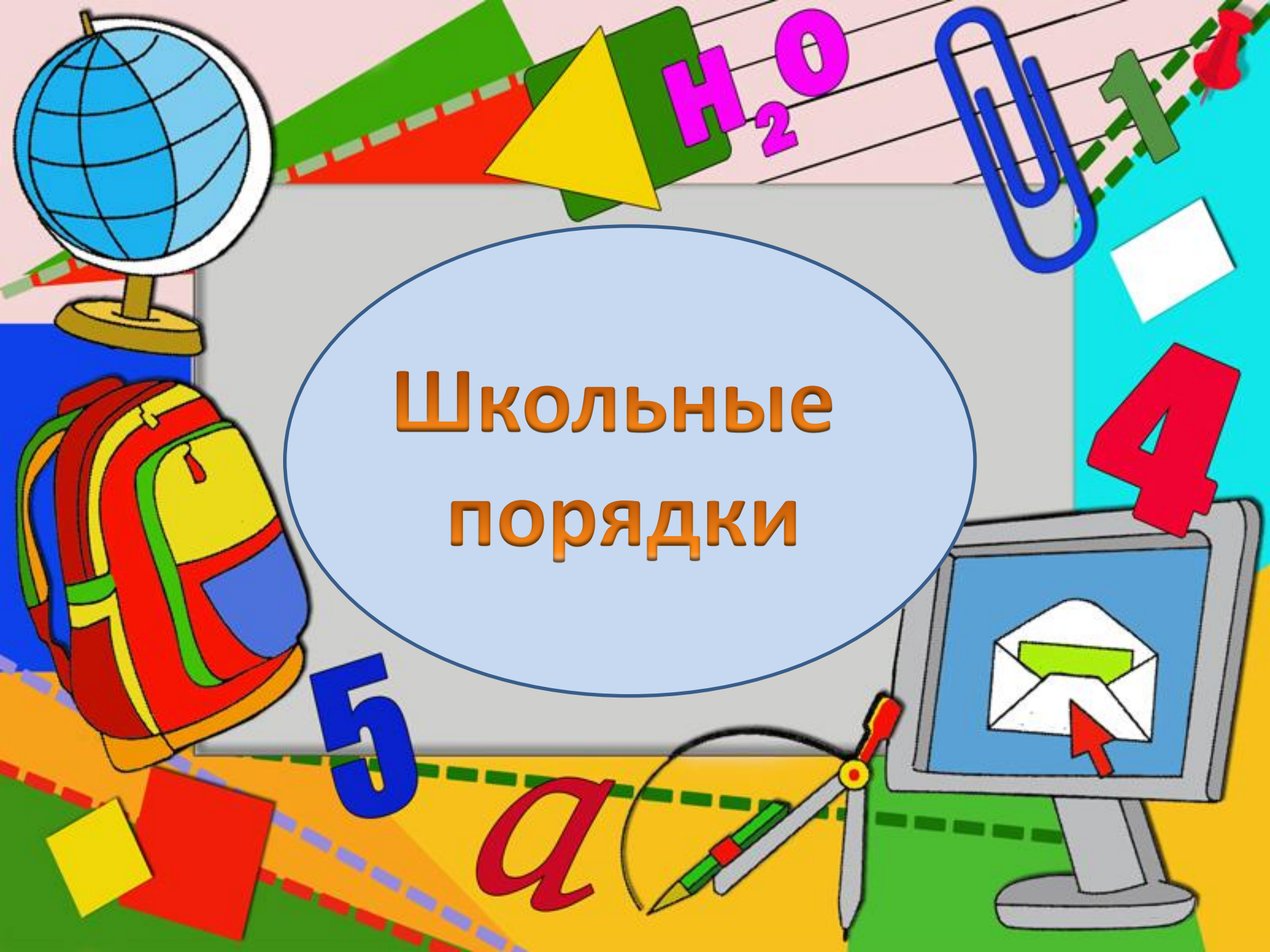

Школьные
порядки

Первый раз в первый класс

**РАЗ, ДВА, ТРИ,
СЛУШАЙ И СМОТРИ!**

**ТРИ, ДВА, РАЗ,
МЫ НАЧНЁМ СЕЙЧАС!**





Госпожа Аккуратность



Секрет «Чистые руки»



Секрет «Чистые вещи»





Секрет

«Чистая парта»

«Чистая тетрадь»

«Аккуратный портфель»







М

Палка, палка, две косые
В середине между ними.
Получилась буква М,
Эту букву изучим.

БУКВА М

М

А	У	О	Ы	И
а <u>м</u>	у <u>м</u>	о <u>м</u>	ы <u>м</u>	и <u>м</u>
ма	му	мо	мы	ми
ма <u>м</u>	му <u>м</u>	мо <u>м</u>	мы <u>м</u>	ми <u>м</u>
ма <u>ма</u>	му-му			ми <u>мо</u>



Мама, му-му!



Мама, ам-ам!



МА	МЫ	МИ
МА	МЫ	МИ

МАМА	МАМЫ	МИМО
МАМА	МАМЫ	МИМО

Пальчиковая гимнастика «Домашние животные»

Цель: развитие мелкой моторики, координации движений пальцев рук.



Вот, убрав царапки, (*«Моем
руки».*)

Кошка моет лапки.

Мордочку и ушки

*(Круговые движения ладонью
по лицу.)*

На своей макушке. (*Чуть
согнутые ладошки движутся
за ушами – показываем, как
кошка моет ушки.*)

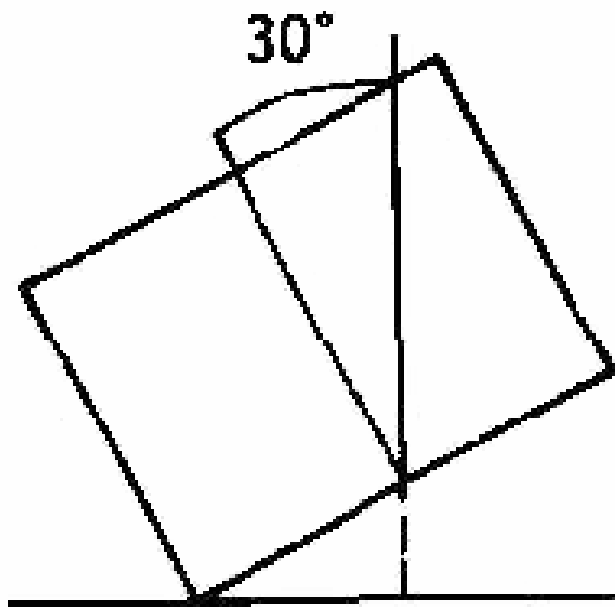

A

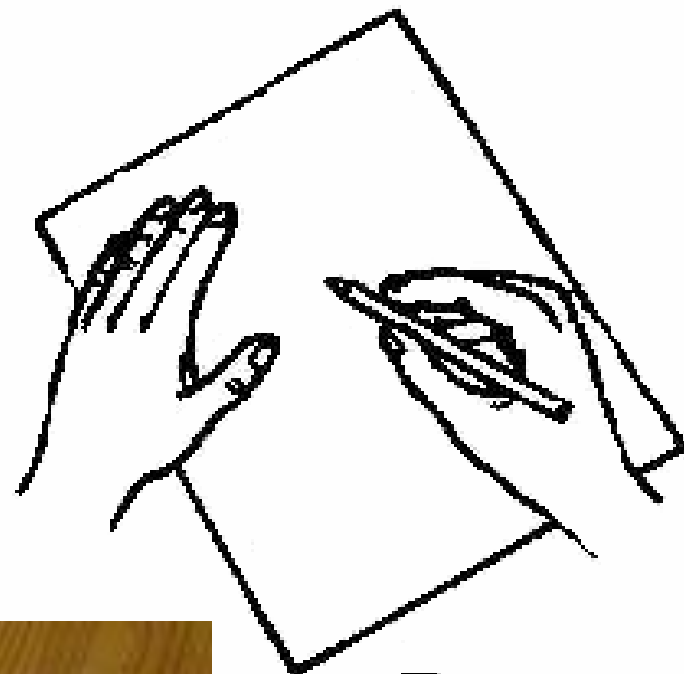

B



М м

Обведи и раскрась.



Медведь зимой в берлоге спал,
Лапу бурюю сосал.

Допиши букву М.

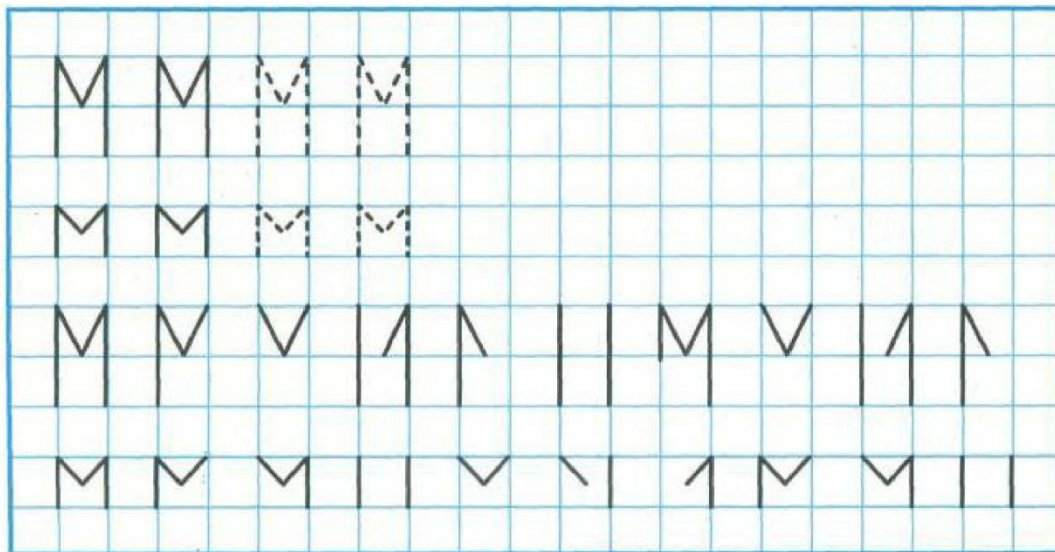

Н

На лесенке у Наденьки
Сломались перекладины,
И лесенка от перемен
Вдруг превратилась в букву Н.



БУКВА Н

Н

А	У	О	Ы	И
а <u>н</u>	у <u>н</u>	о <u>н</u>	ы <u>н</u>	и <u>н</u>
на	ну	но	ны	ни

Ан	Ин	Но	ны	Ни
А <u>н</u> на	И <u>н</u> на	Но <u>н</u> на	ми <u>н</u> ы	Ни <u>н</u> а



Но-но-но!



На-на-на!



Нина



Анна



Инна

У мамы Нина.

У мамы Анна.

У мамы Инна.



АН

ИН

НИ

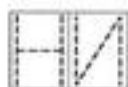
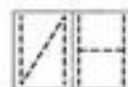
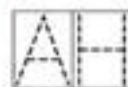

АННА

ИННА

НИНА

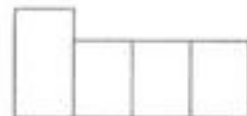
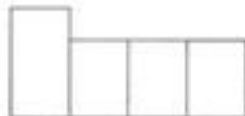

Пальчиковая гимнастика «Дикие животные наших лесов»

Цель: развитие мелкой моторики, координации движений пальцев рук.



Заяц и ёжик навстречу друг другу
*(Указательные и средние пальцы обеих
рук «идут» навстречу
друг другу.)*

Шли по дорожке по полю, по лугу.
Встретились – и испугались они.
(Стукнуть кулачками.)

Быстро бежали – поди догони!
*(Снова пальцы «идут», но теперь в
разные стороны.)*

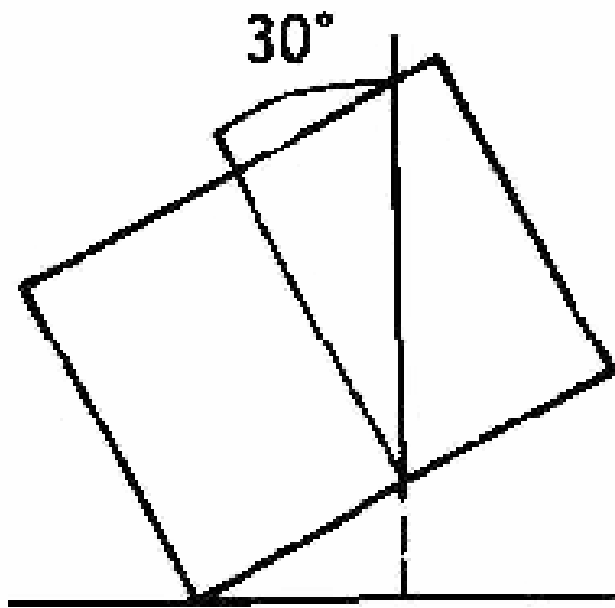

A

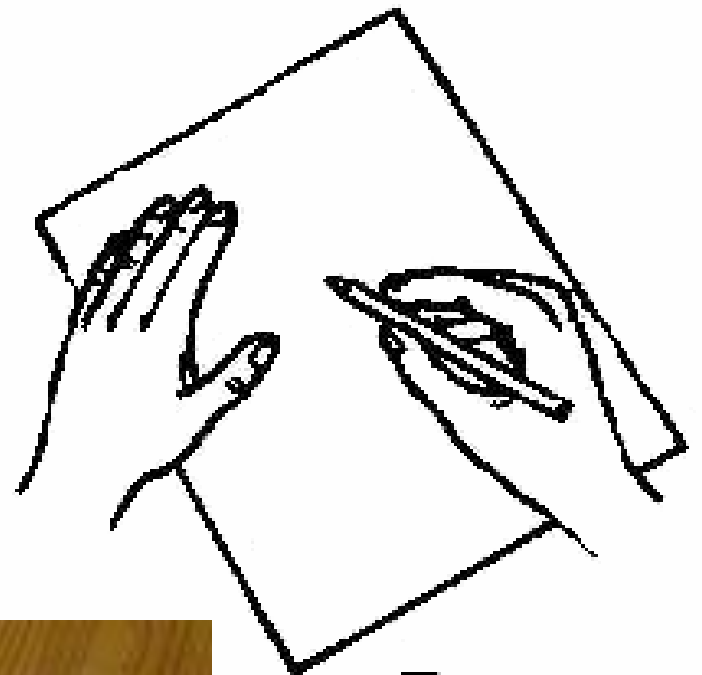

B



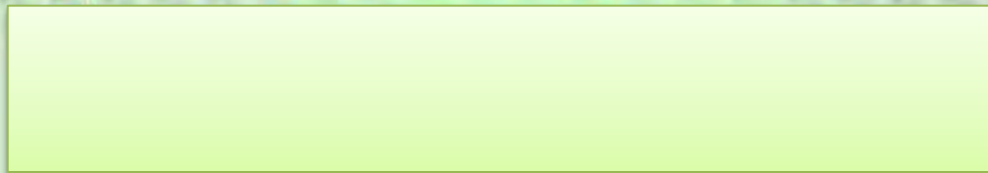

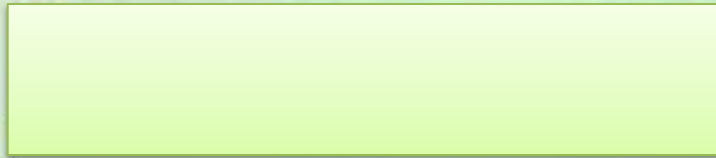

Найди лишнее



$2+2=$

$ax+by=c$

Математика



Аа Бб Вв ...

$$\begin{array}{r} 25 \overline{) 5} \\ \underline{25} \\ 0 \end{array}$$

— Какие домашние животные нас встречают? Сколько их в каждом ряду?

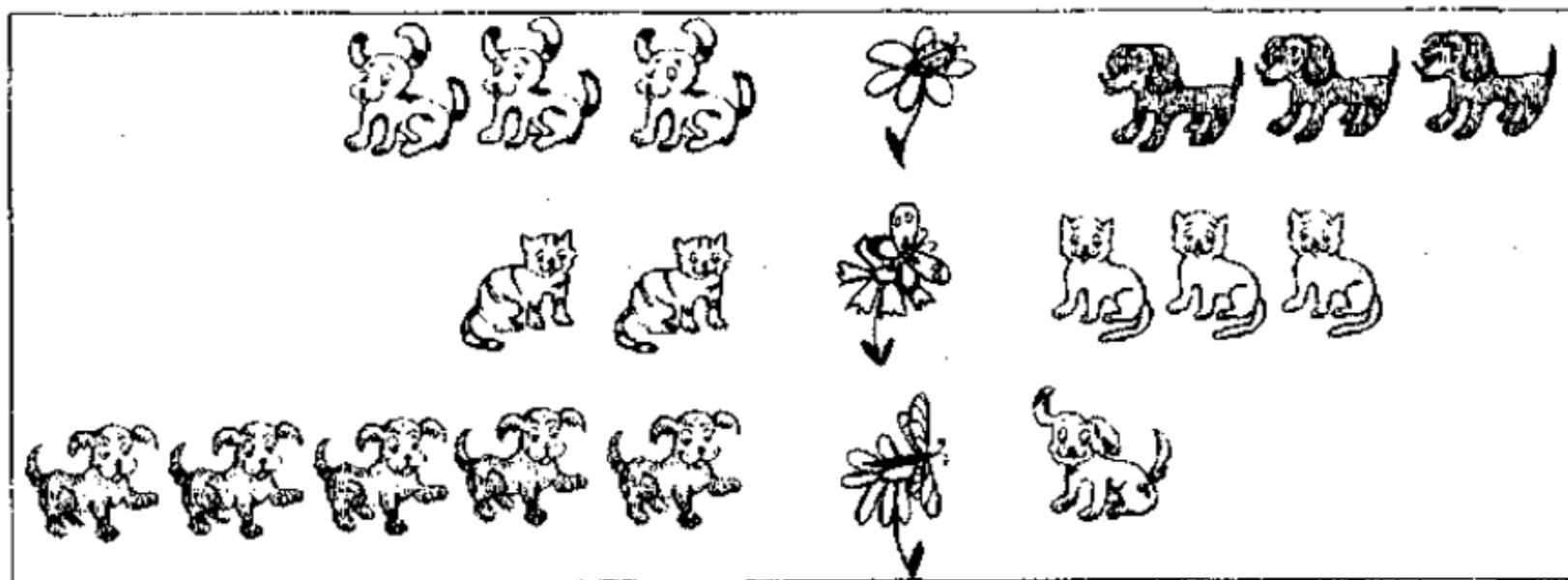

Кошка

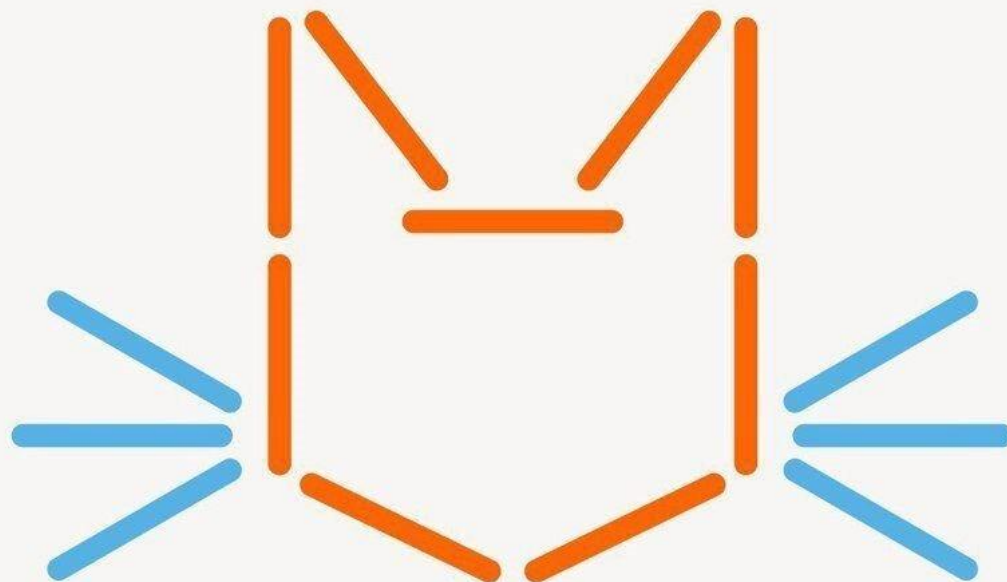

Кто мяучит у дверей?
Открывайте поскорей,
Очень холодно зимой!
Кто к нам просится домой?



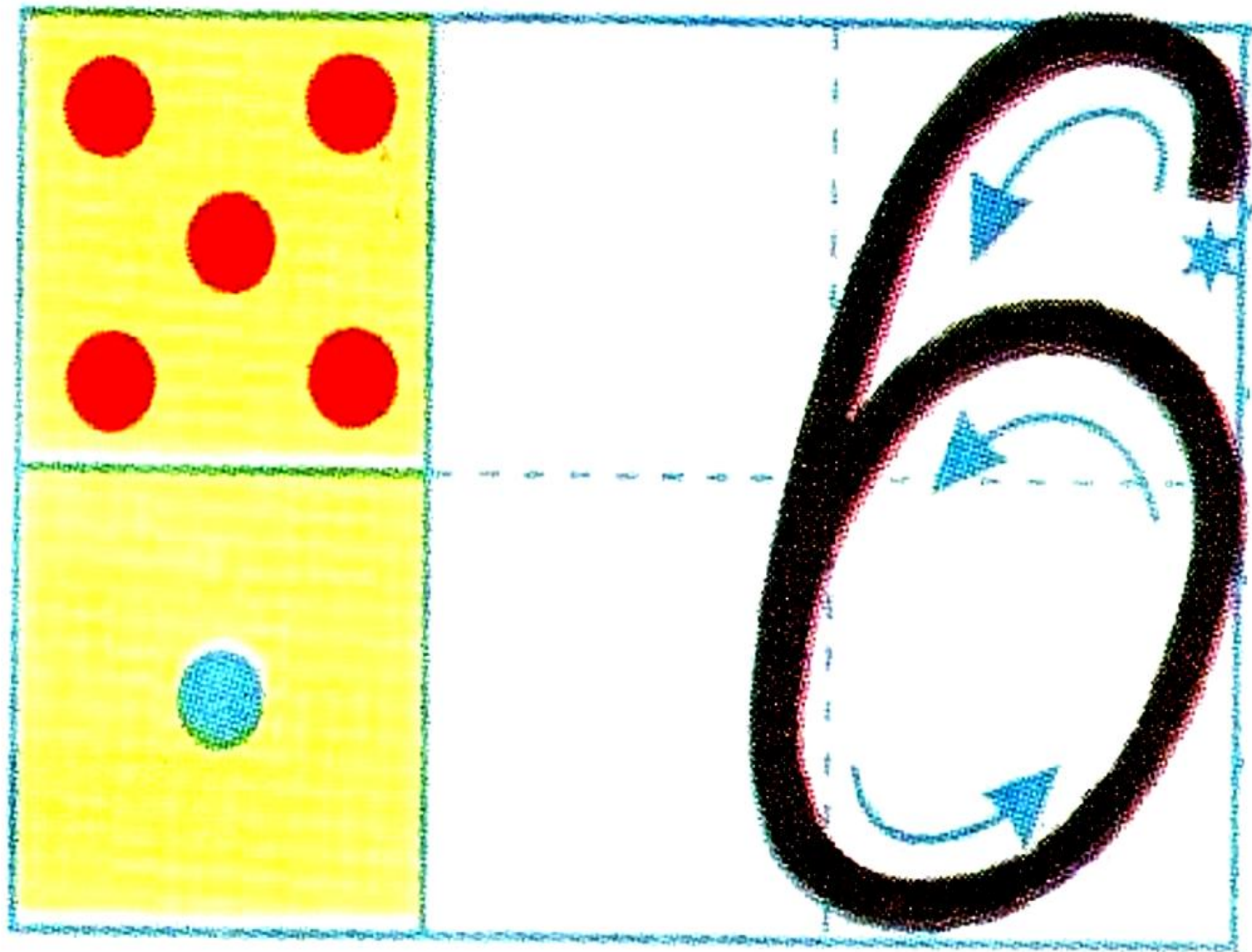

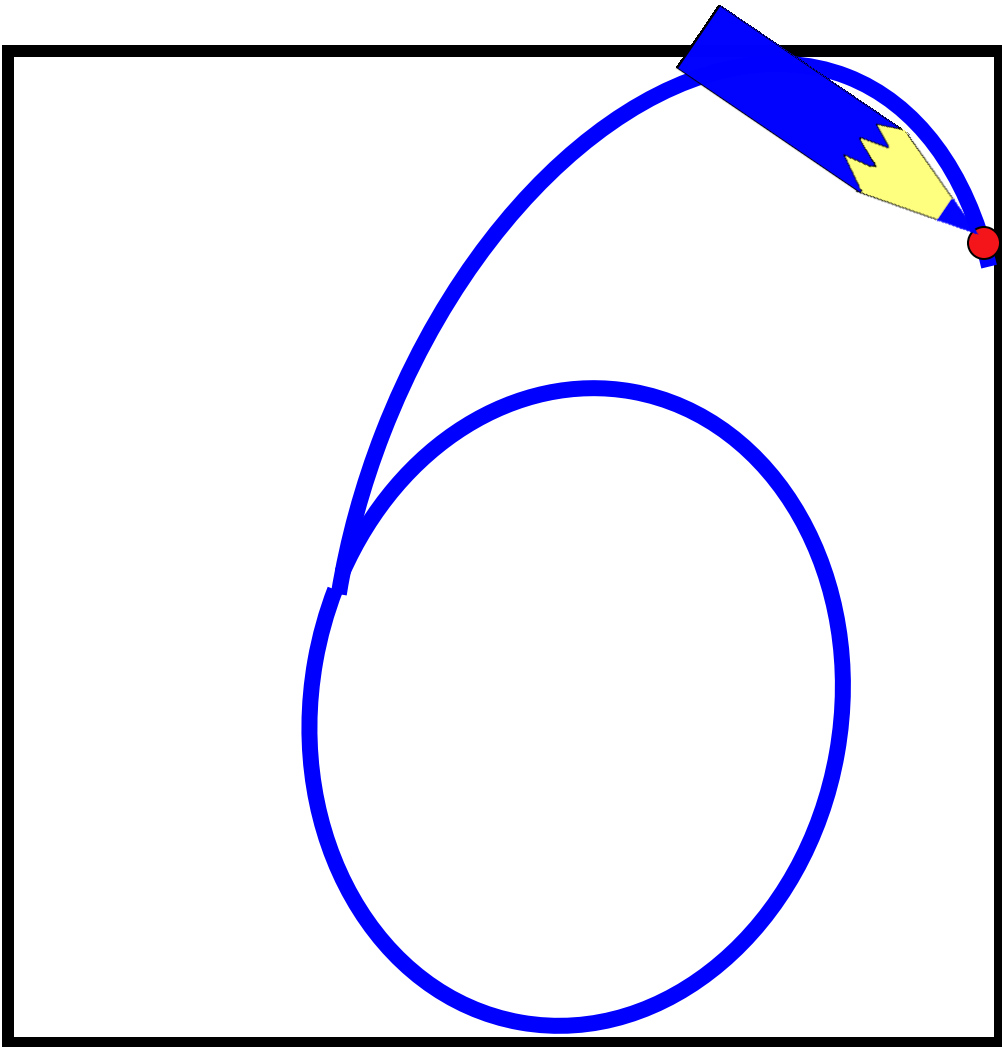

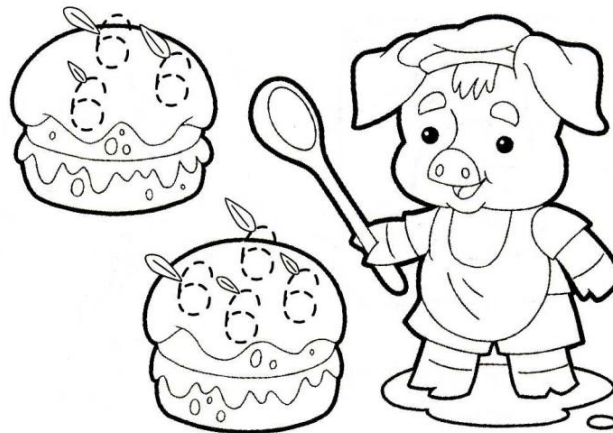

Это цифра «шесть».
Раскрась её.

Укрась тортики
вишенками-шестёрками.

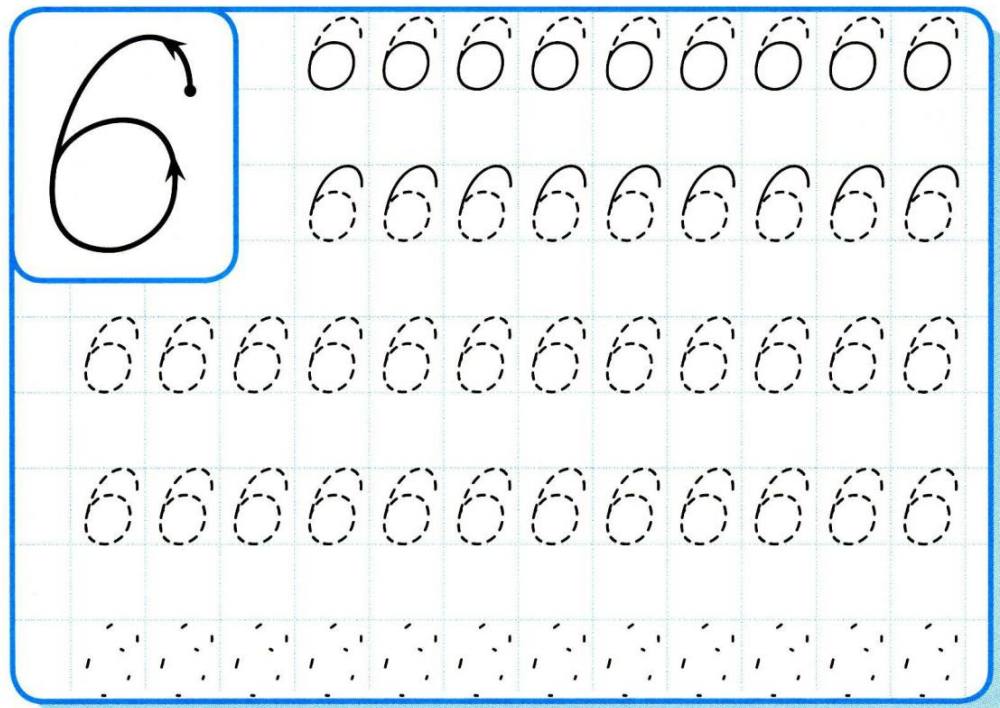



$2 + 2 =$



$3 + 2 =$



$6 - 5 =$



$6 - 3 =$

5

4

3

2

1



Физминутка
Капитан Краб



Скажи, какой зверь в каком домике живёт.

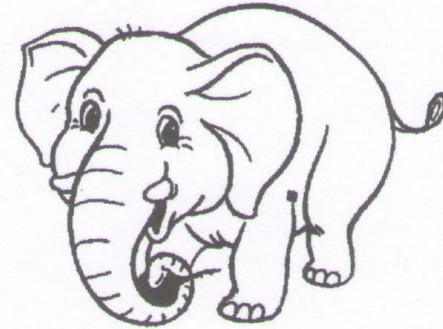
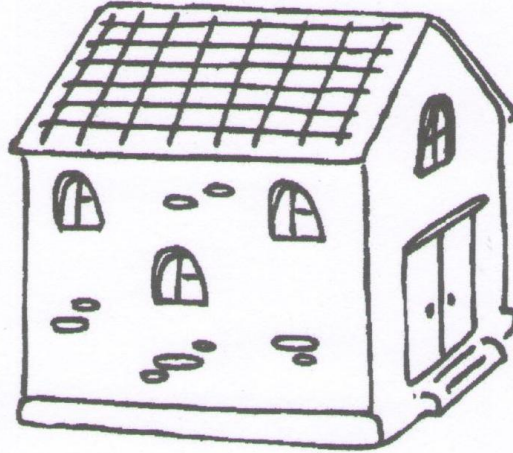
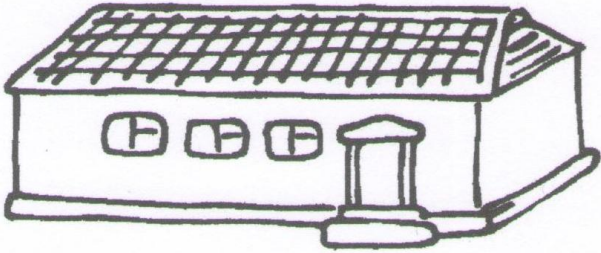

■ Три котенка – Мурзик, Васька и Пушок – пошли на рыбалку. Напиши клички котят, если у Мурзика есть хвост, но нет бантика, а у Васьки нет хвоста.



МУРЗИК



ПУШОК



ВАСЬКА

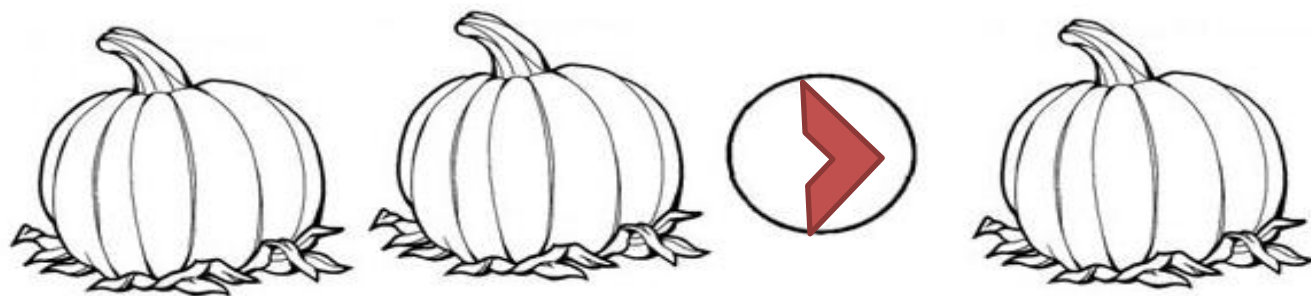
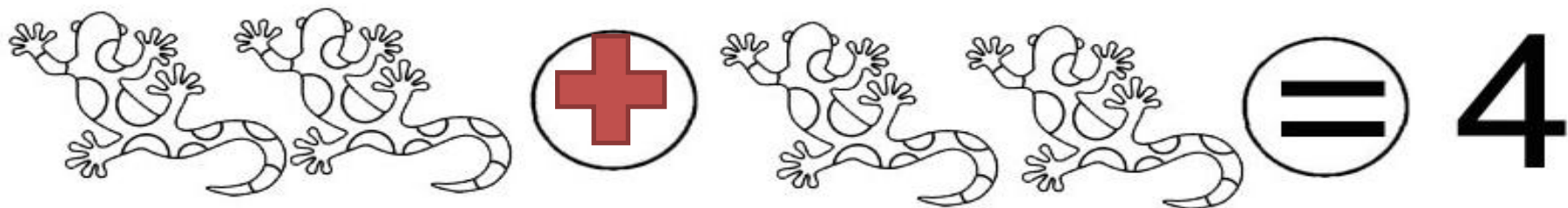

ДО НОВЫХ ВСТРЕЧ!





Это цифра «шесть».
Раскрась её.



Укрась тортики
вишенками-шестёрками.

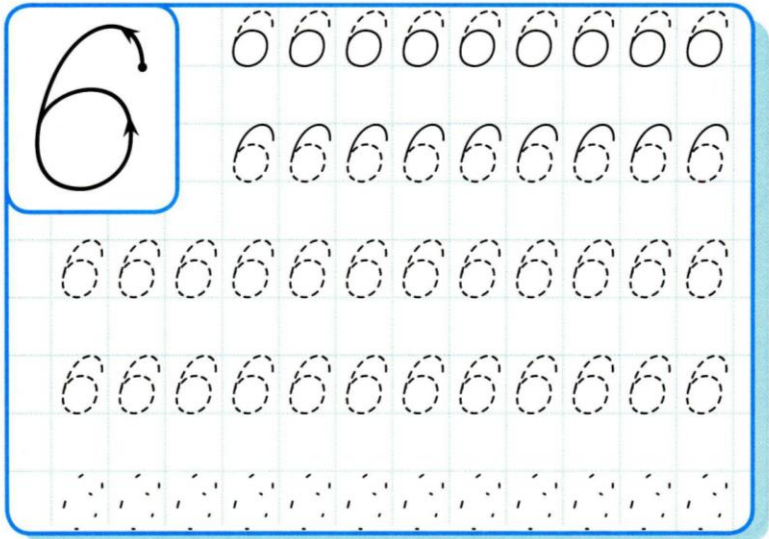

Скажи, какой зверь в каком домике живёт.



■ Попробуй разобраться, на какой крючок попала рыбка.

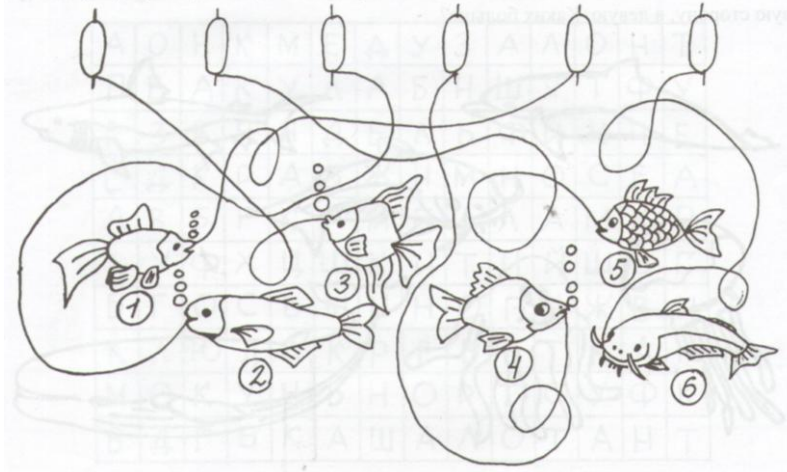

■ Три котенка – Мурзик, Васька и Пушок – пошли на рыбалку. Напиши клички котят, если у Мурзика есть хвост, но нет бантика, а у Васьки нет хвоста.

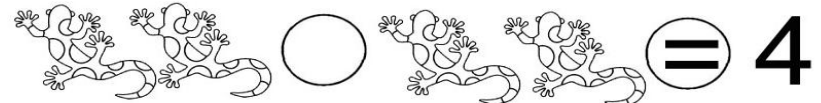
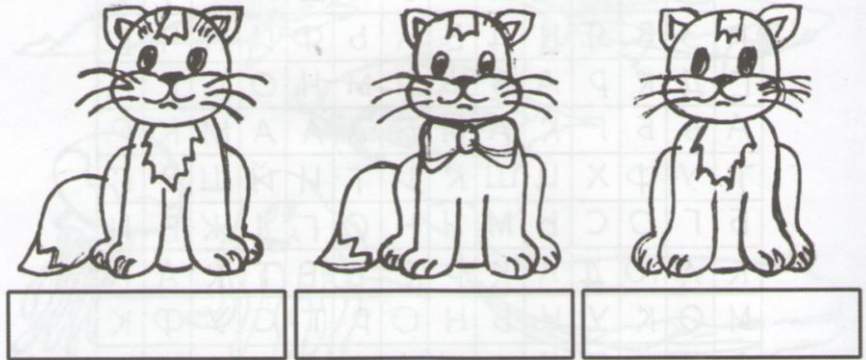

М м

Обведи и раскрась.



Медведь зимой в берлоге спал,
Лапу бурую сосал.

Допиши букву М.

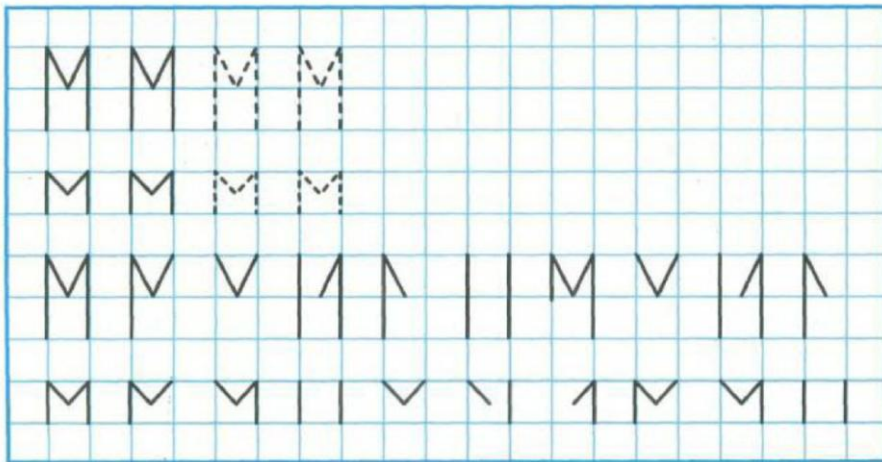

Н н

Обведи и раскрась.



Только ночью всем видна
На небе полная луна.

Допиши букву Н.

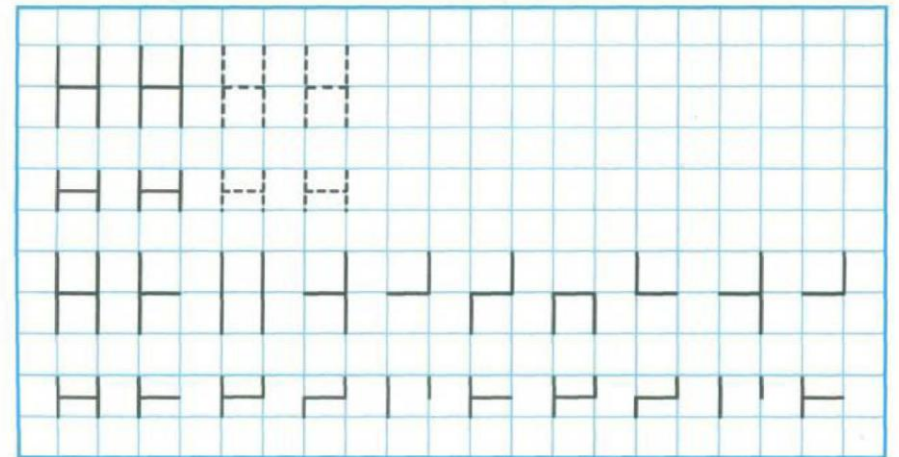

Занятие 8

1. Орг.момент.

(слайд 1)

Что вы заметили? Действительно, у нас сегодня урок начинается совсем школьному: тихо, спокойно. А это значит, что у нас хватит времени заняться на уроке одним из любимых детских дел: отгадыванием загадок.

(слайд 2)

С чего начинается наше занятие? (волшебные слова)

2. Создание проблемной ситуации

Учитель загадывает загадки и провоцирует детей на шумные ответы.

(слайд 3)

Рыжей молнией зверек
Промелькнул средь веток,
Вдоль ствола и поперек.
Был зверек — и нету.
(Белка)
Под кустами на опушке
Вижу серенькие ушки.
Из травы они торчат,
Ушки маленьких... (зайчат).
Полосатой рыжей спинкой
Ластясь, трется о ботинки,
Машет кончиком хвоста.
Говорю я про... (кота).
Пятачок и хвост крючком.
Ты, конечно, с ним знаком.
Он — большой свиный ребенок,
А зовется — ... (поросенок).

Как вы думаете, ребята, почему у меня испортилось настроение?

Дети. Мы шумели.

У. А почему так произошло?

Д. Ответ знали все, а с поднятой рукой учитель может спросить лишь некоторых. Ответить хотели все.

У. Что же делать? Как поступают школьники?

(слайд 4)

Дети обсуждают в группах ситуацию и приходят к выводу, что в школе иногда требуется отвечать всем вместе, то есть хором.

Учитель вводит знаки «Хор» и «Поднятая рука».

3. Упражнение в применении знаков «Хор» и «Я»

У. Сейчас я буду задавать вам вопросы и показывать один из этих знаков.

Смотрите внимательно, когда надо отвечать хором, а когда поднимать руку и отвечать по одному.

Учитель задает вопросы и показывает один из знаков.

– Как звали сказочного героя, которого бабка и дед слепили из теста? (Знак «Хор») Правда ли, что Колобок смог уйти и от Зайца, и от Медведя? (Знак «Хор»)

– Каких сказочных героев ты знаешь? (Знак «Я») Правда ли, что самая длинная шея – у жирафа? (Знак «Хор»)

(слайд 5)

Учитель показывает рисунок. (тигр)

– Хором назовите этого животного! Как вы узнали, что надо отвечать хором? Я ведь не показала вам никакого значка. Какие вы внимательные!

Действительно, если внимательно слушать задание, можно точно определить, как надо отвечать: хором или по одному.

4. Обучение грамоте.

(слайд 6-15)

Знакомство, письмо, чтение слогов и слов с буквами В, Ф.

(слайд 16)

Задание мама и детеныш.

Задание в альбоме.

ПЕРЕМЕНКА

(слайд 17)

5. Математика

(слайд 18)

Ребята перед вами зашифрованные примеры. Нужно угадать под какой картинкой спрятался пример и соединить линией картинку с примером.

(слайд 19)

Складываем из счетных палочек.

(слайд 20-23)

Сегодня мы научимся писать число 7.

В сказках Цифра Семь живет,

В гости всех детишек ждет,

Гномов семь и семь козлят

С ними поиграть хотят.

(слайд 24)

Задание в тетради.

Игра «Муха».

8. Итог урока

(слайд 25)

Чему мы сегодня научились?

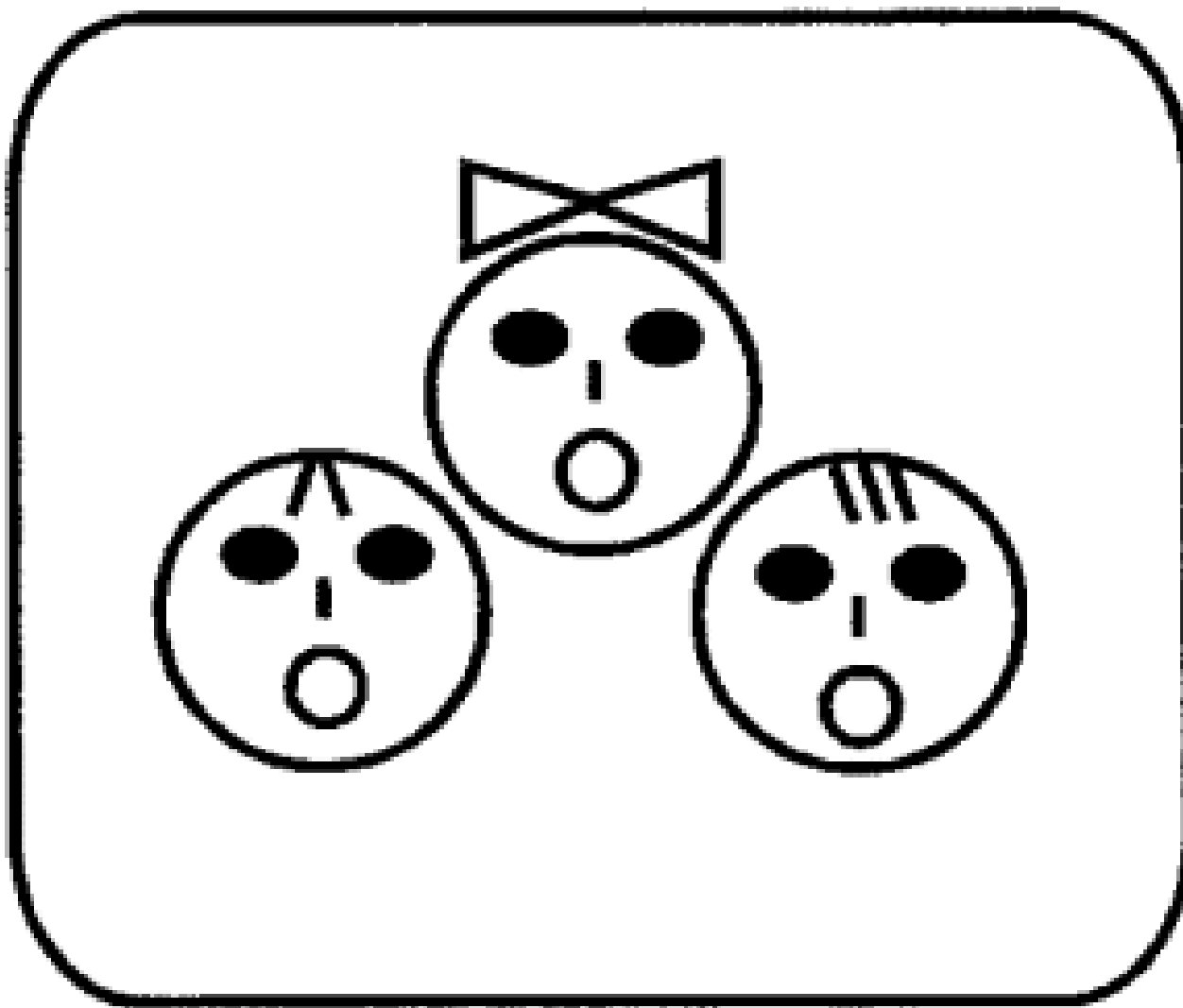

Отвечаем ХОРОМ!

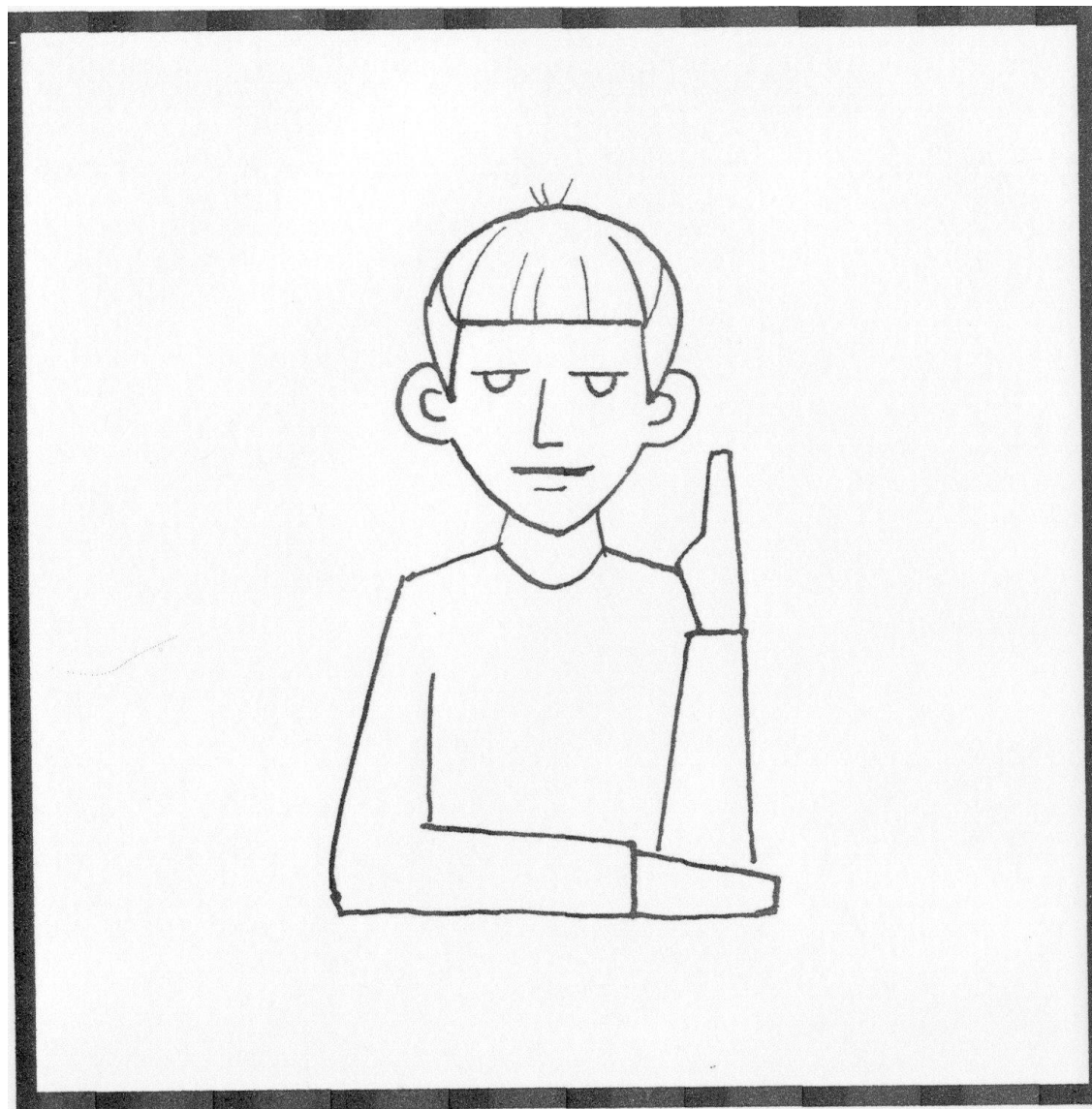

Отвечаю Я!

СКОРО В ШКОЛУ!



Первый раз в первый класс

**РАЗ, ДВА, ТРИ,
СЛУШАЙ И СМОТРИ!**

**ТРИ, ДВА, РАЗ,
МЫ НАЧНЁМ СЕЙЧАС!**



Загадки



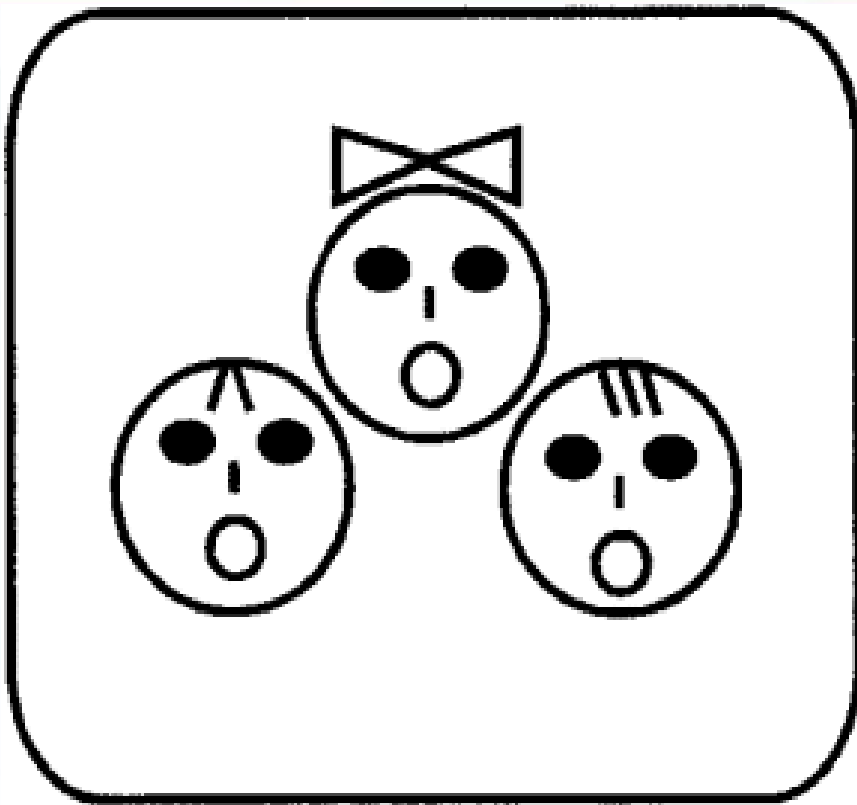

Отвечаем ХОРОМ!

Отвечаю Я!







В - буква очень важная,
Воображала страшная.
Грудь колесом, живот
надут,
Как будто нет важнее тут.

В



БУКВА В

Пальчиковая гимнастика

Мышка в норку пробралась



Делаем ручками
«крадущиеся» движения

На замочек заперлась



Пальчики скрещиваем в
«замочек» и слегка покачиваем.

В дырочки она глядит,



Делаем из пальчиков каждой
руки по «колечку».

На заборе кот сидит.



Ручки прикладываем к голове
как «ушки» и шевелим
пальчиками.

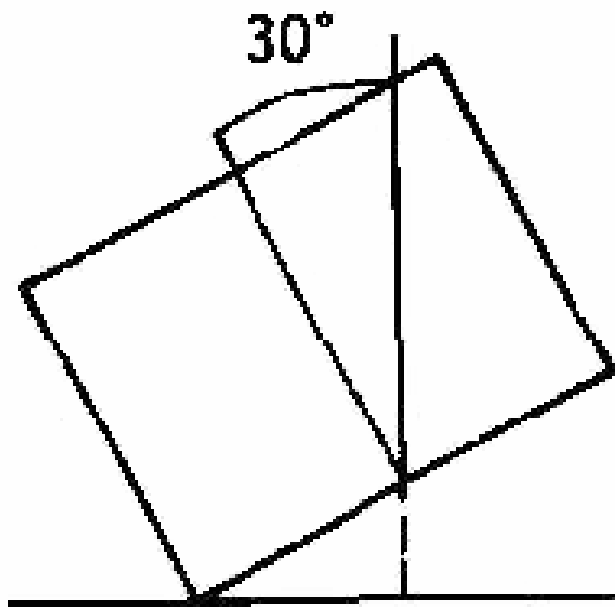

A

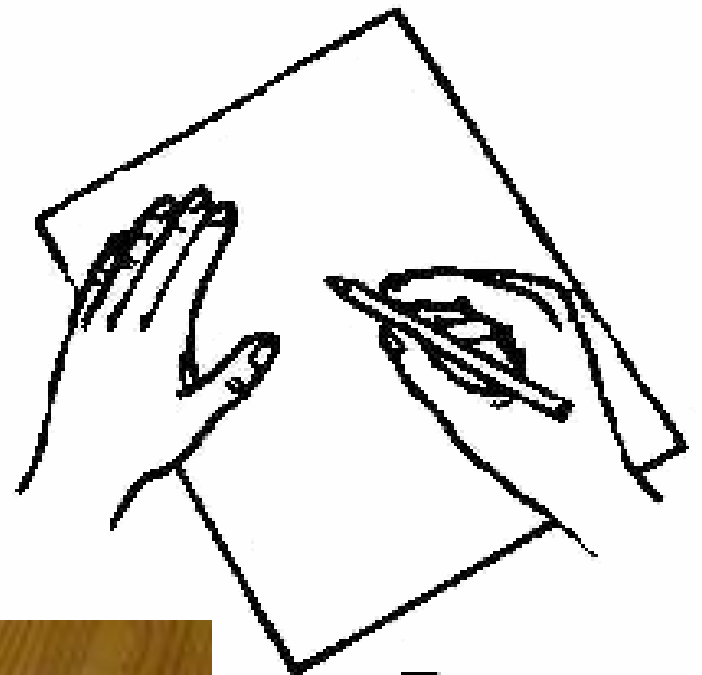

B





❄ Буква Ф надула
щёки,
Нос задрала, руки
- в боки!
Ничего себе!
Однако!
Эта Буква -
задавака!



БУКВА Ф



Фф фф





Ф □ □ □ □ □ □ □ □ □ Ф

□ □ Ф □ □

фа	фя	аф	яф
фо	фё	оф	ёф
фу	фю	уф	юф
фы	фи	ыф	иф
фэ	фе	эф	еф

 ? 

□ □ □ □ □ □ □ □ □

факт	форма	фикус	флаг
фант	фирма	фишка	флот
фантик	ферма	фыркал	флокс



По льду быстро скользят фигуристы. Они рисуют коньками разные фигуры. Танец фигуристов красив и лёгок. Цветные фонари делают их движения волшебными. Зрители громко хлопают.

а	о	у	ы	э	б	в	г	д	ж	з	й	л	м	н	р						
я	ё	ю	и	е	п	Ф	к	т	ш	с						х	ц	ч	щ	ъ	ь

ПАЛЬЧИКОВАЯ ГИМНАСТИКА:

« Дикие животные».

Это зайчонок, это бельчонок,
Это лисёнок, это волчонок.

(Сгибают пальцы в кулачок, начиная с мизинца).

А это спешит, ковыляет спросонок
Бурый, мохнатый, смешной медвежонок.
(Вращают большим пальцем).



Ф ф

Обведи и раскрась.



Мы на фото смотрим: Федя
Едет на велосипеде!

Допиши букву Ф.

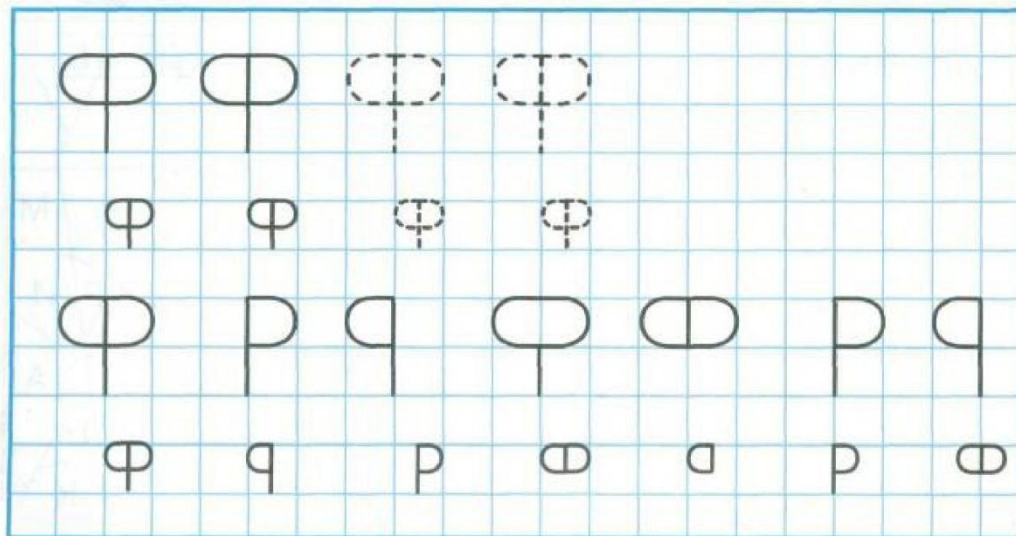

Найди маму

Знаешь ты почти с пелёнок,
Что у мамы ты — ребёнок.
Помоги-ка малышам
Отыскать любимых мам.

Задание. Поставь стрелочки от детёнышей к их мамам.

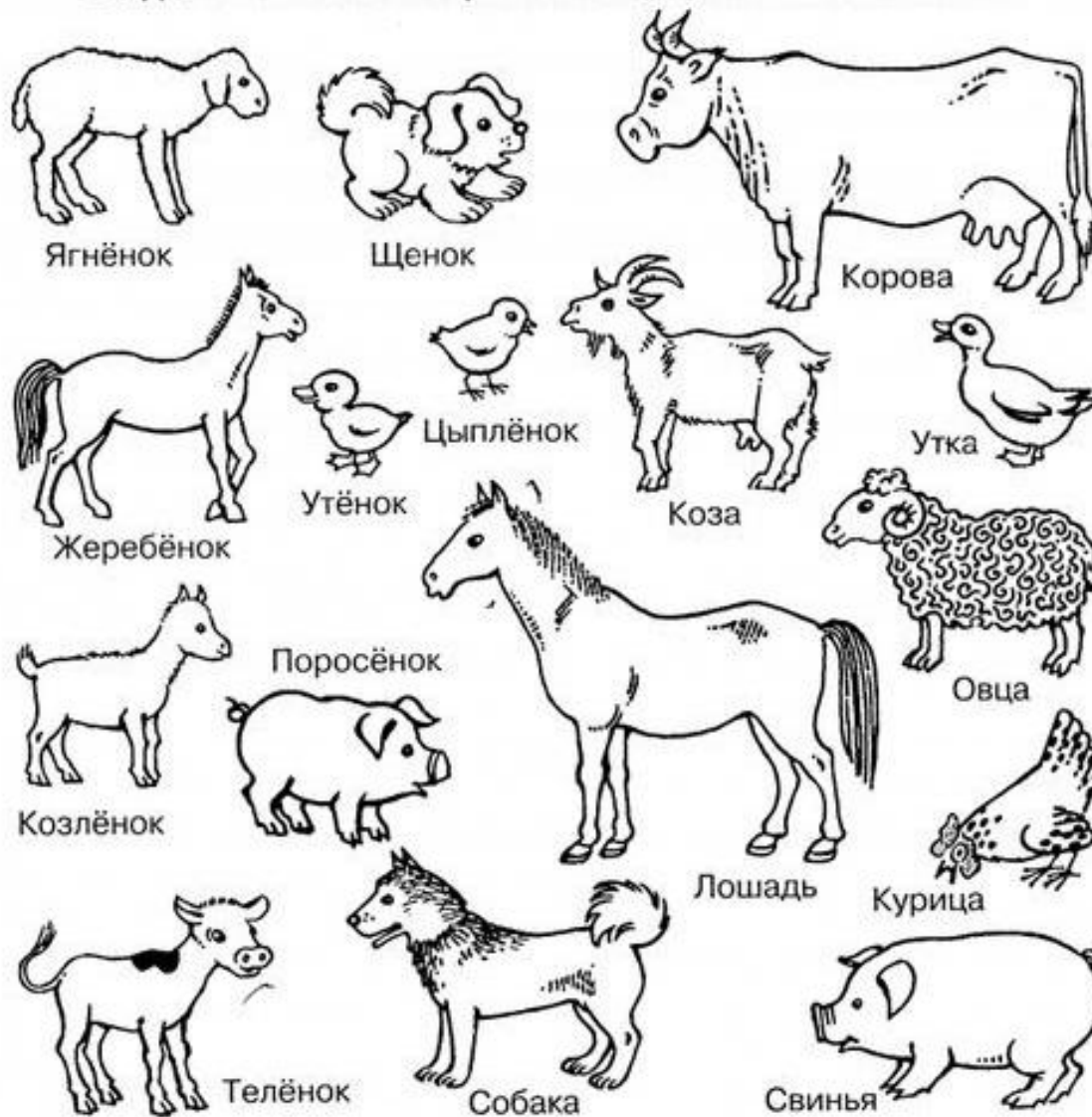

МАТЕМАТИКА





$3+2$



$2+2$



$3+3$



$4+3$

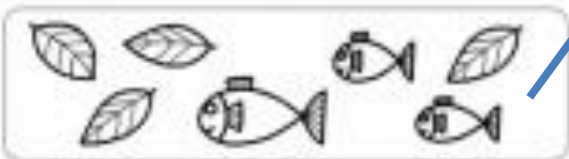

$5+1$

ЛОШАДКА



Лошадку по полю
Протыкали на волю!
Окени и шуыркыйса,
Но только возвращайса!

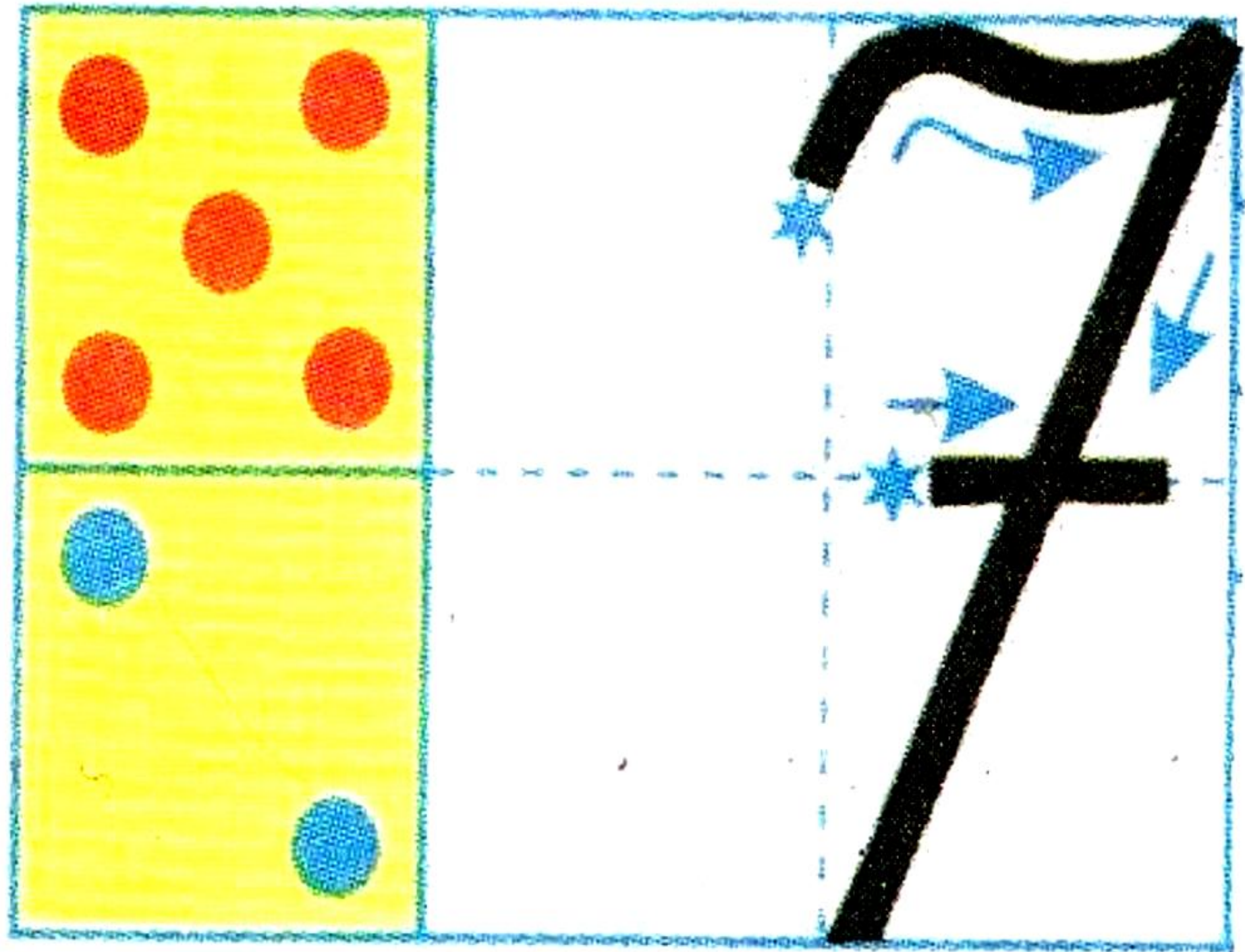

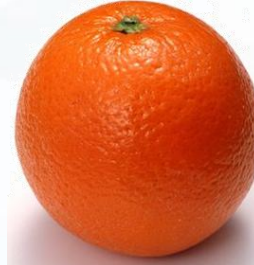
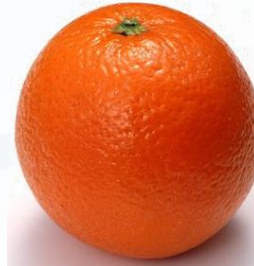
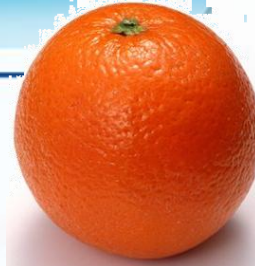
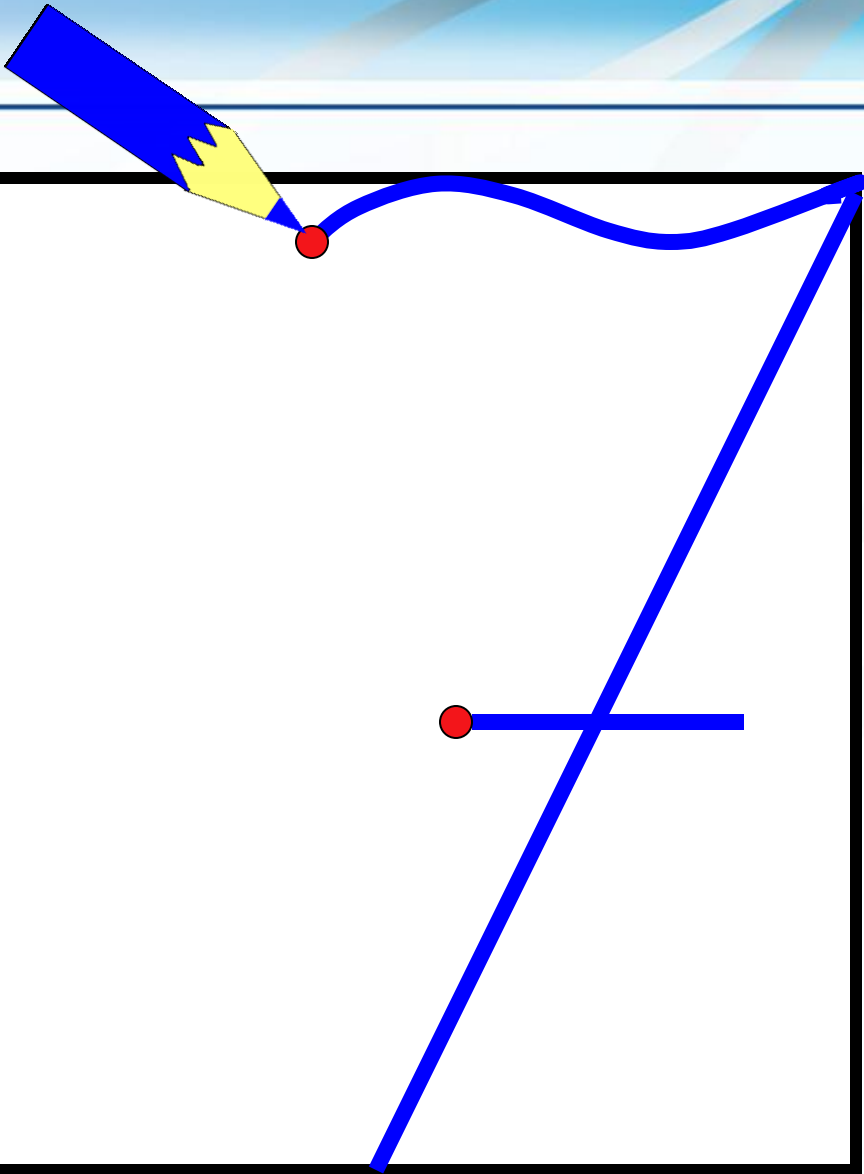

◆ Отрываем третий лепесток. Обведи два соседних числа, чтобы получилось 7.

7	0	3	3
1	4	6	1
3	2	5	1
4	3	1	2
2	0	3	4
1	5	2	4
3	1	6	5

$$7 + 0 = 7$$

$$\dots + \dots = 7$$

$$\dots + \dots = 7$$

$$\dots + \dots = 7$$

$$\dots + \dots = 7$$

$$\dots + \dots = 7$$

$$\dots + \dots = 7$$

ФИЗКУЛЬТМИНУТКА



Капитан Краб

ДО НОВЫХ ВСТРЕЧ!



В В

Обведи и раскрась.



Высоко летает Витя,
С высоты он землю видит.

Допиши букву В.

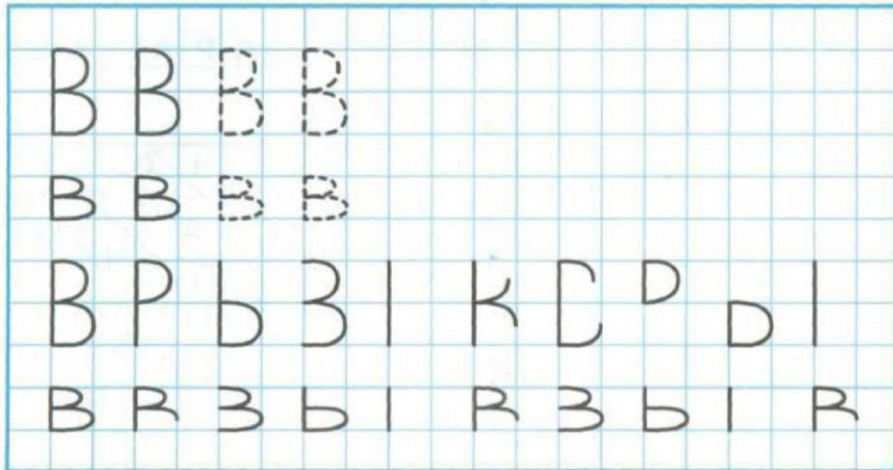

Ф ф

Обведи и раскрась.



Мы на фото смотрим: Федя
Едет на велосипеде!

Допиши букву Ф.

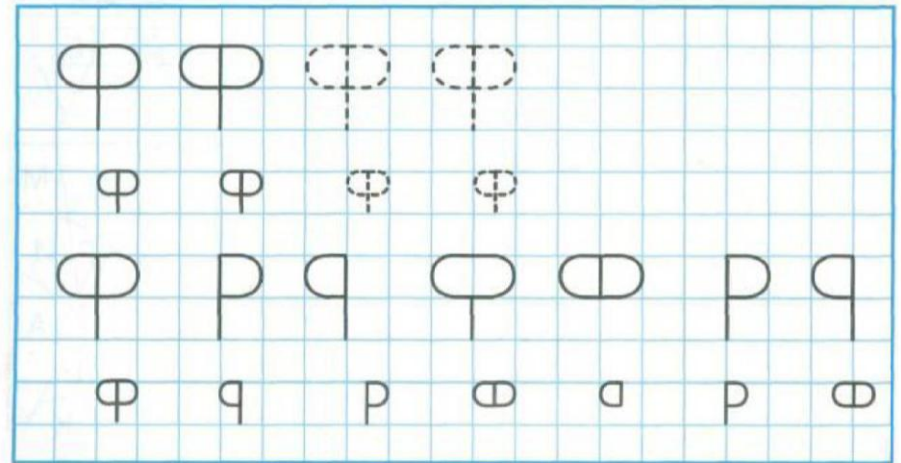



Это цифра «семь».
Раскрась её.



Обведи лепестки-семёрки у цветка.

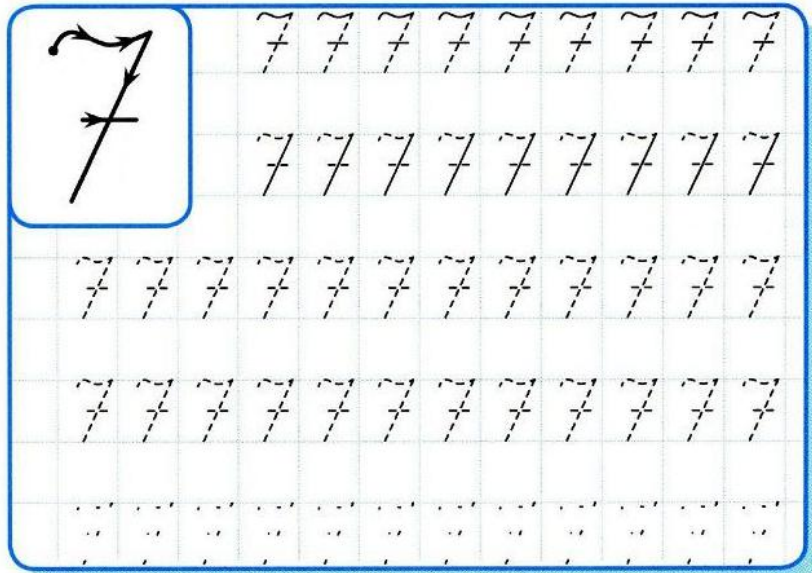

Сосчитай и запиши, сколько на картинке кругов, квадратов и треугольников.

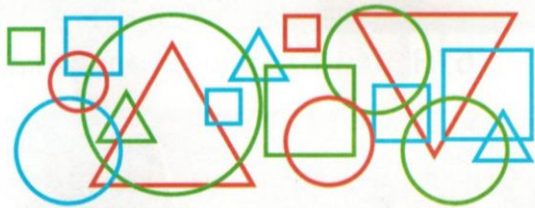
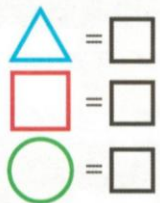

♦ Отрываем третий лепесток. Обведи два соседних числа, чтобы получилось 7.

2	0	3	3
1	4	6	1
3	2	5	1
4	3	1	2
2	0	3	4
1	5	2	4
3	1	6	5

7	+	0	=	7
...	+	...	=	7
...	+	...	=	7
...	+	...	=	7
...	+	...	=	7
...	+	...	=	7
...	+	...	=	7

Найди маму

Знаешь ты почти с пелёнок,
Что у мамы ты — ребёнок.
Помоги-ка малышам
Отыскать любимых мам.

Задание. Поставь стрелочки от детёнышей к их мамам.



3+2



2+2



3+3



4+3

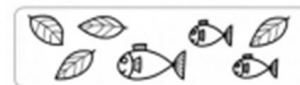

5+1

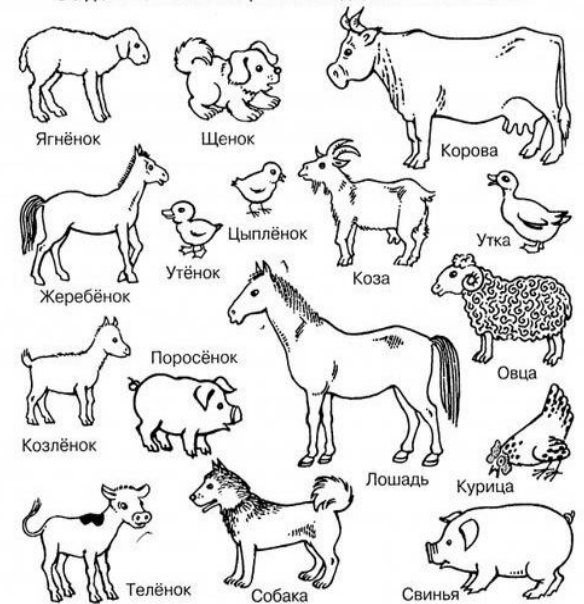

Занятие 9

1. Орг. момент.

(Слайд 1)

Здравствуйте, ребята, вы готовы к нашему занятию? Тогда давайте скажем дружно слова, с которых мы начинаем занятие.

(Слайд 2)

Раз, два, три – слушай и смотри!

Три, два, раз – мы начнём сейчас!

Ребята мы с вами такие дружные, вы уже совсем школьники, знаете режим дня и все правила школьников.

(Слайд 3)

Упражнение в применении знаков «Поднятая рука» [1] и «Хор» [2]

У. Я сейчас буду вас испытывать.

(Слайд 4)

Проверим, как вы умеете работать по знакам [1] и [2]. Я буду загадывать вам загадки и показывать, какого ответа жду от вас: хорового или индивидуального.

- Сорок одежек, и все без застежек. [2] (*Кочан капусты*)
- Висит сито, не руками свито. [1] (*Паутина*)
- Маленький, удаленький, сквозь землю прошел, красную шапку нашел. [2] (*Гриб подосиновик*)
- У двух матерей по пять сыночек, все в одно имя. [1] (*Рука, пальцы*)
- Два брата живут через дорогу, а друг друга не видят. [1] (*Глаза*)
- Молодцы! Вы справились с первым испытанием! За это вам награда – новая игра.

(Слайд 5)

Игра «“Да” и “Нет” не говорите, черного и белого не берите”

– Я буду задавать вам любые вопросы. В ваших ответах не должно быть слов «да», «нет», «черное», «белое».

- Какого цвета у нас доска? Какое время года наступило? Вы сейчас спите? Коровы умеют летать? Доктор стрижет детей? Какое ты любишь мороженое: черное или белое? Какого цвета у нас шторы? Вы сегодня умывались? Вы любите играть? Какого цвета молоко?

– Понравилось ли вам играть? А как вы думаете, почему некоторые из вас не хотели отвечать на вопросы?

Дети. Они не уверены в ответах.

У. А ведь в школе, ребята, придется отвечать на много вопросов. Как можно помочь тем из вас, которые стесняются или боятся ошибиться?

Принятие нового правила

У. Вчера я была в соседнем классе и познакомилась с девочкой Олей. Она не разговаривает на уроках, слушает учителя, делает все, что он говорит, помогает одноклассникам. Оля помогает им, не разговаривая. Для этого она изобрела свой способ подсказки. Мне он очень понравился. Хотите, я с вами поделюсь им, и если он вам понравится, мы будем его использовать в своем классе? Если кто-то из учеников отвечает хорошо, правильно, Оля показывает знак «+». Если ученик отвечает плохо, говорит не то, что надо, Оля показывает знак «-». Этот знак помогает ученику быстро исправить свою ошибку. Давайте мы тоже попробуем применить эти знаки.

(Слайд 6)

Упражнение в применении знаков

У. Вот Буратино прислал нам сочинение и попросил его проверить. Я буду читать предложение. Если оно правильное – вы будете поднимать знак «+», если Буратино ошибся, то вы показываете знак «-».

Однажды ночью я шел по лесу. (+) Ярко светило солнце. (-) А что могло светить ночью? (*Луна.*) На елях висели бананы. (-) Что могло висеть на елях? (*Шишки.*) Вдруг я увидел, как по ели с ветки на ветку прыгали веселые крокодилы. (-) А кто может прыгать с ветки на ветку? (*Белки.*) Они несли в свое дупло еловые шишки. (+) Шишки были небольшого размера. (+) Но вдруг белочка выпустила шишку из лапок. (+) И она полетела на небо. (-) А куда она могла улететь? (*На землю.*) Шишка попала мне прямо в ногу, и от этого на лбу у меня появился большой синяк. (-) Куда попала шишка Буратино? (*В лоб.*) После этого я перестал ходить по ночам в лес.

– Молодцы!

3. Изучение новой буквы.

(Слайд 6-17)

Знакомство с буквами Д, Т. Чтение слогов и слов. Письмо букв.

(Слайд 18-19)

Работа с ударением в словах и деление слов на слоги.

(Слайд 20)

Перемена.

(Слайд 21)

4. Математика.

(Слайд 22-25)

Меры времени. Задания на слайде и на листе.

(Слайд 26)

Физминутка.

(Слайд 27)

У. Знакомство с цифрой восемь. На что она похожа?

Цифра восемь так вкусна: из двух бубликов она.

(*Г. Виеру*)

У восьмёрки два кольца без начала и конца.

(*С. Маршак*)

Цифру восемь, цифру восемь на носу всегда мы носим,

Цифра восемь плюс крючки — получают очки...

(*Ф. Дагларджа*)

К этой цифре ты привык. Это цифра — снеговик.

Лишь зима сменяет осень, дети лепят цифру восемь!

Только к цифре ты, дружок, третий не лепи кружок.

(*В. Бакалдин*)

— Где стоит восьмёрка в ряду чисел? Кто её соседи? За каким числом она идёт?

Как получилось число восемь? (*К семи прибавили единицу, то есть увеличили на один.*)

(Слайд 28-30)

Письмо цифры 8.

(Слайд 31)

Решение задач.

Семь малюсеньких котят

Что дают им — всё едят.

А один сметаны просит.

Сколько же котятков? (*Восемь: $7 + 1 = 8$.*)

(Слайд 32)

Логическая задача.

1. Посчитайте по лапам, сколько всего котов?

Две правые ноги, две левые ноги,

Две ноги спереди, две ноги сзади. (*Всего 1 кот.*)

Работа в тетради.

Игра «Муха».

Работа в альбоме.

5. Итог урока.

Чему мы сегодня научились? Какие знаки мы теперь будем использовать. Для чего они нужны. Понравилось ли вам, когда опрашивают весь класс?



Первый раз в первый класс

**РАЗ, ДВА, ТРИ,
СЛУШАЙ И СМОТРИ!**

**ТРИ, ДВА, РАЗ,
МЫ НАЧНЁМ СЕЙЧАС!**



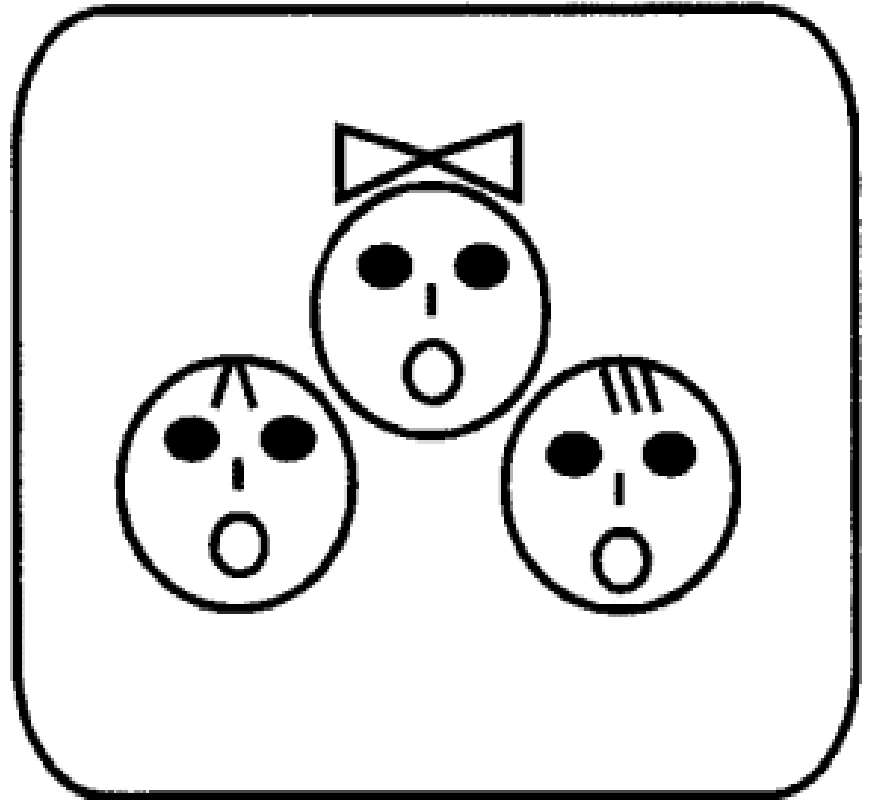
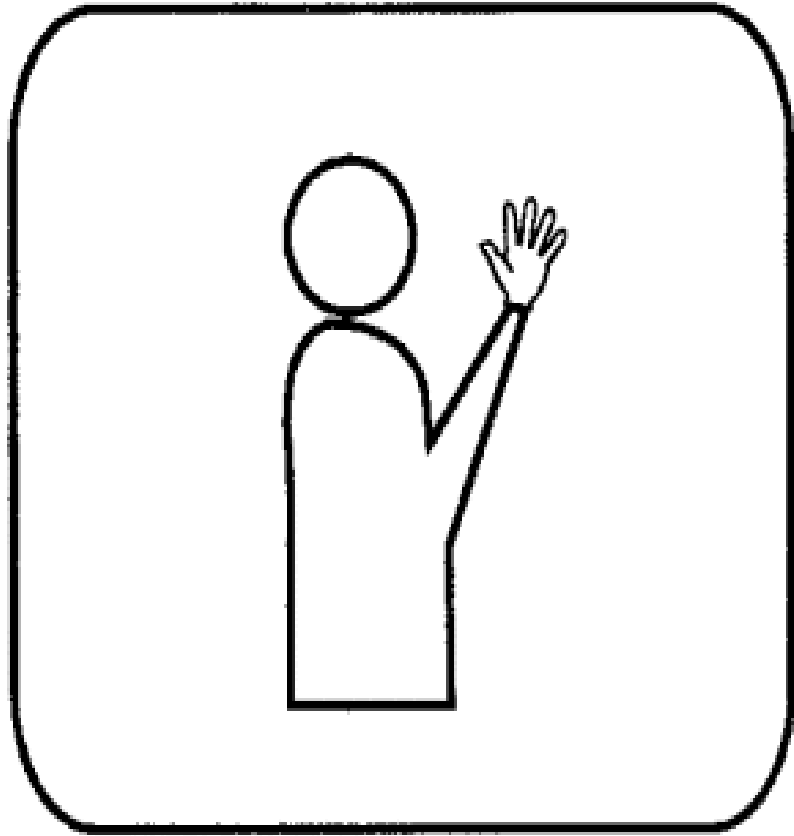

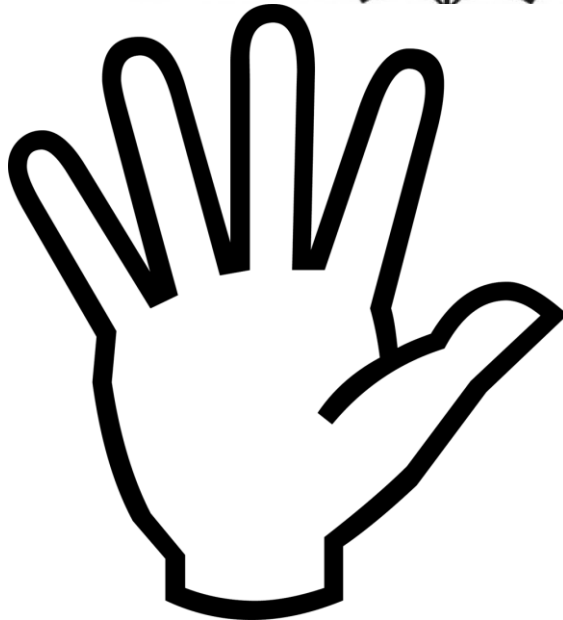
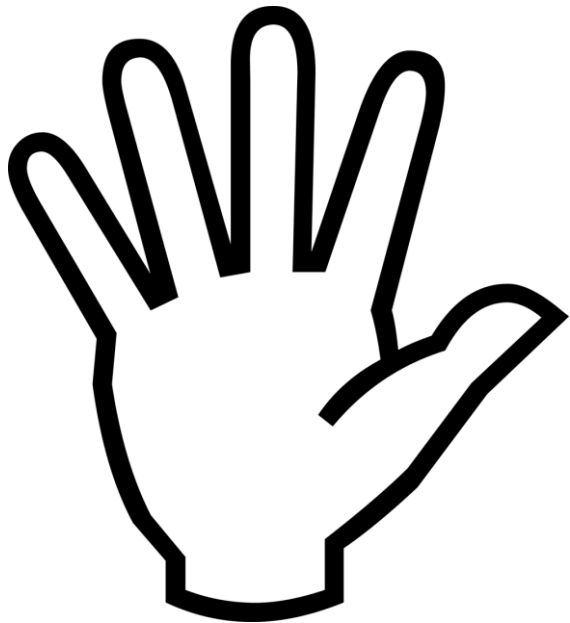
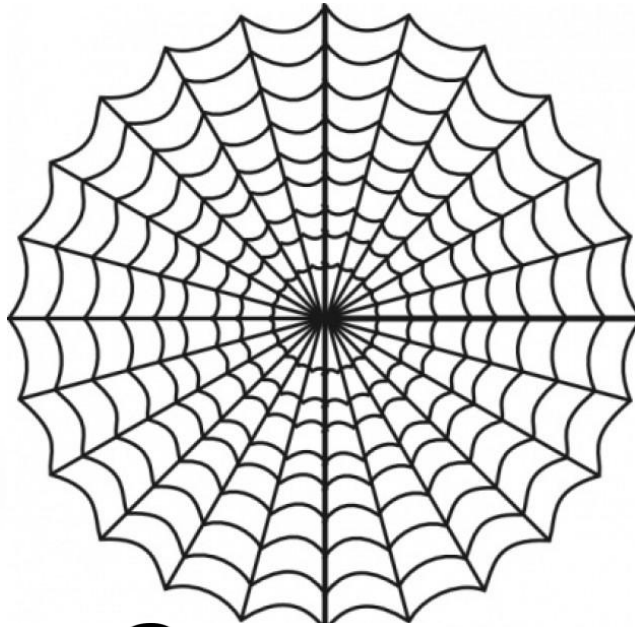

ДА

НЕТ





Знакомство с буквами



Доблесть, дружба, доброта,
дятел, дерево, дыра.
Ты заметил без труда
букву Д?
Иль не всегда?



БУКВА Д

Д

А

а́д

да

да́р

да́ри

да́рил

У

у́д

ду

ду́м

ду́ма

ду́мал

О

о́д

до

до́м

до́ма

до́мик

Ы

ы́д

ды

ды́м

ды́ми

ды́мил

И

и́д

ди

ди́во

ди́ван

Е

е́д

де

де́ла

де́лает

е́д

е́да

е́ду

е́дем

Да́ша и Ди́ма – де́ти.

Де́ти и́дут в са́д. В са́ду – ды́ни.

Ды́ни сла́дкие.



ДОМ

ДАР

ДЫНИ

Д

Д

Д



ДАР

ДАР

ДАР

ДАР

Игра "Солнышко"

Слова:

Вышло солнце из-за тучи,
Смотрит в нашу комнату.
Все захлопали в ладоши,
Очень рады солнышку!

Действия:

→ Руки поднимаем вверх,
пальцы растопыриваем в
разные стороны.

→ Ладонь приставляем ко лбу
(делаем "козырёк")

→ Хлопаем в ладоши

Юз Мама



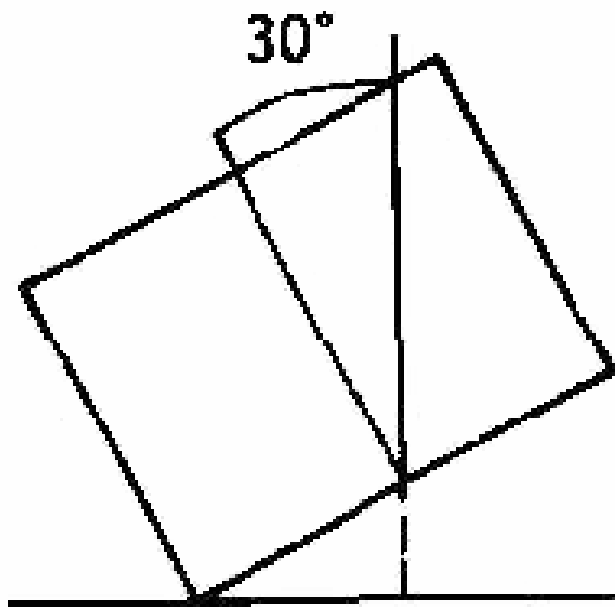

A

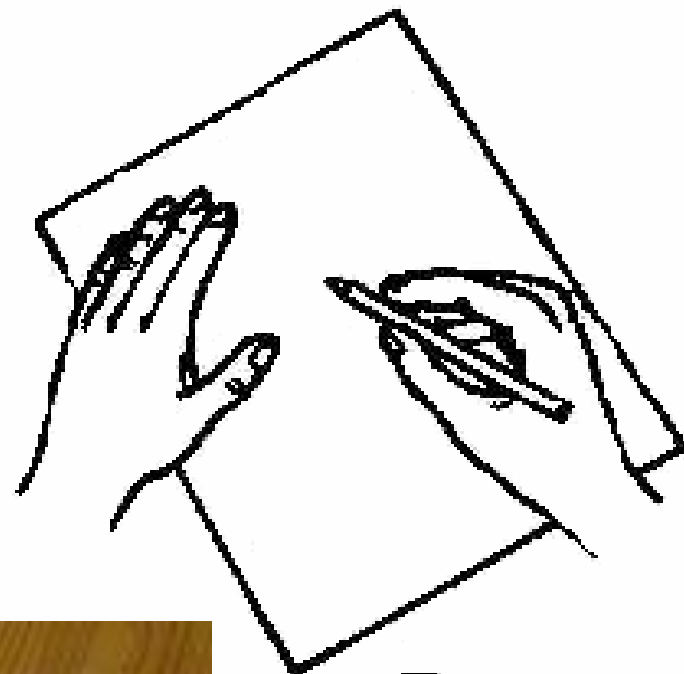

B



Д д

Обведи и раскрась.



Допиши букву Д.

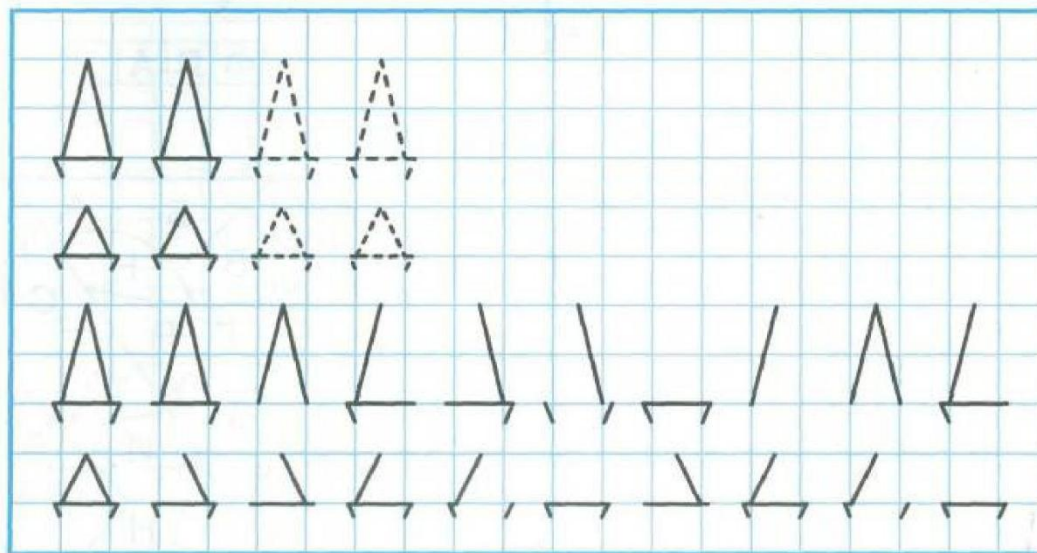

Т

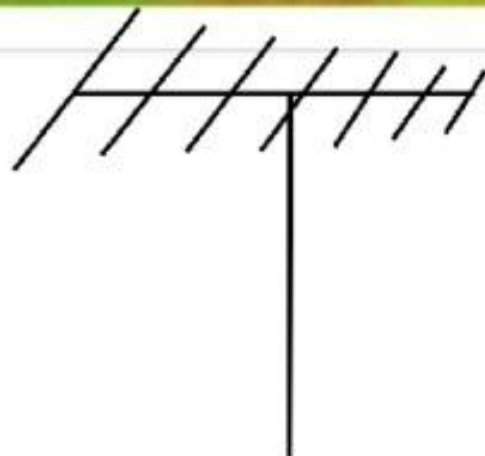

Буква «Т» стоит на крыше:

Телевизор в доме том.

«Т» в антенну превратилась

И на крыше очутилась.

БУКВА Т

Т

А	У	О	Ы	И
а́т	у́т	о́т	ы́т	и́т
та	ту	то	ты	ти
та́м	ту́т	то́т	ты́н	ти́м

та	то	ты	ти	мо
Ната	сито	соты	нити	мост



У́ Наты сито.



Та́м мо́ст.
Ту́т Тима.
Ти́ма на мо́сту.



ТА	ТО	ТЫ
ТА	ТО	ТЫ
□	□	□

ТАМ	ТОМ	СОТЫ
ТАМ	ТОМ	СОТЫ
□	□	□

Пальчиковая гимнастика.

- Этот пальчик — маленький (массируем мизинчик).
- Этот пальчик — слабенький (безымянный).
- Этот пальчик — длинненький (средний).
- Этот пальчик — сильненький (указательный).
- Этот пальчик — большачок (большой).
- А все вместе — кулачок (сжимаем в кулачок)



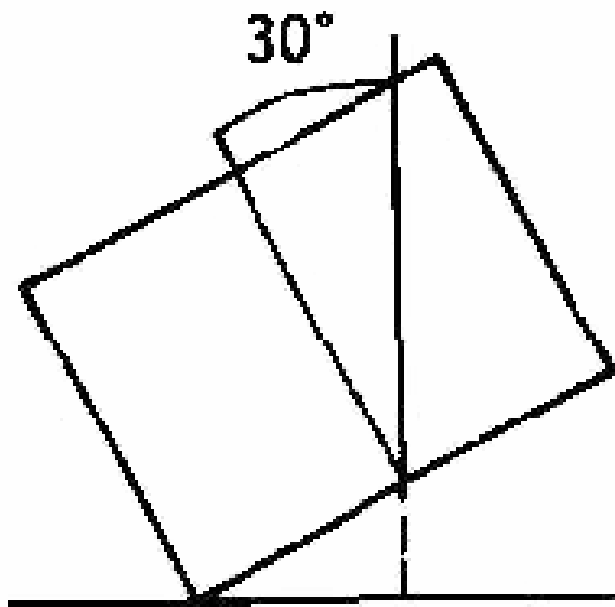

A

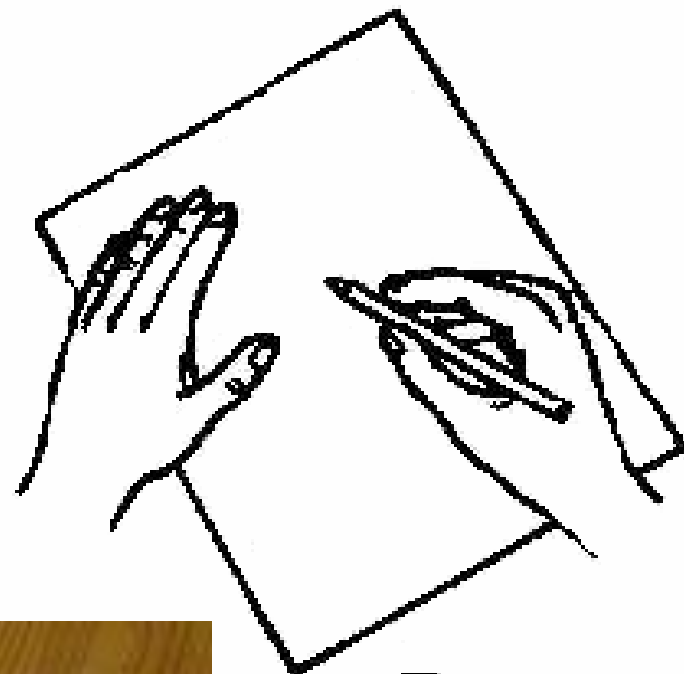

B



рога
кора
булка
корона



РОЗА

КОЗА

БЕЛКА

ВОРОНА

Назови картинки. Составь схемы слов-названий: раздели каждый прямоугольник на кирпичики-слоги и обведи ударный слог цветным карандашом.

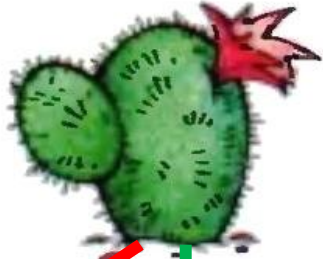

КАКТУС

БУСЫ

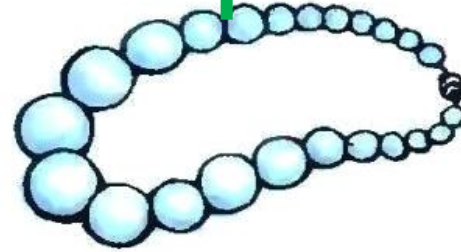

ПАУК



АРБУЗ



ТУЧА



ЛУНА

Перешли! !



Математика





неделя

Меры времени



сутки



час

**Рассмотри картинки. Скажи, что было
сначала, что потом.**



20.2. Расскажи по картинкам, что делает Артур утром, днём, вечером, ночью. Установи правильный порядок цифрами (1 – утро, 2 – день, 3 – вечер, 4 – ночь).



1

2

3

4





Физминутка

Капитан Краб



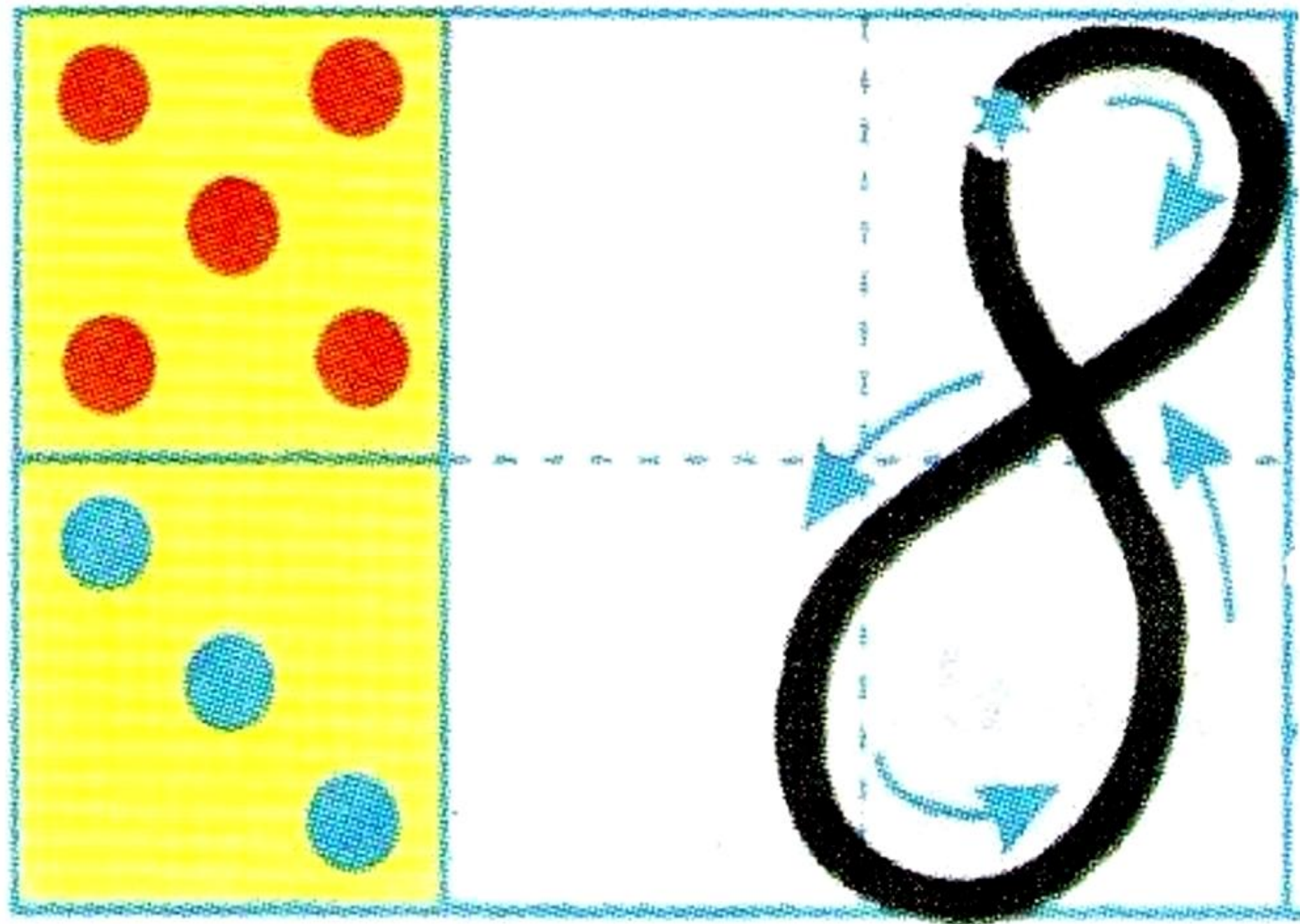

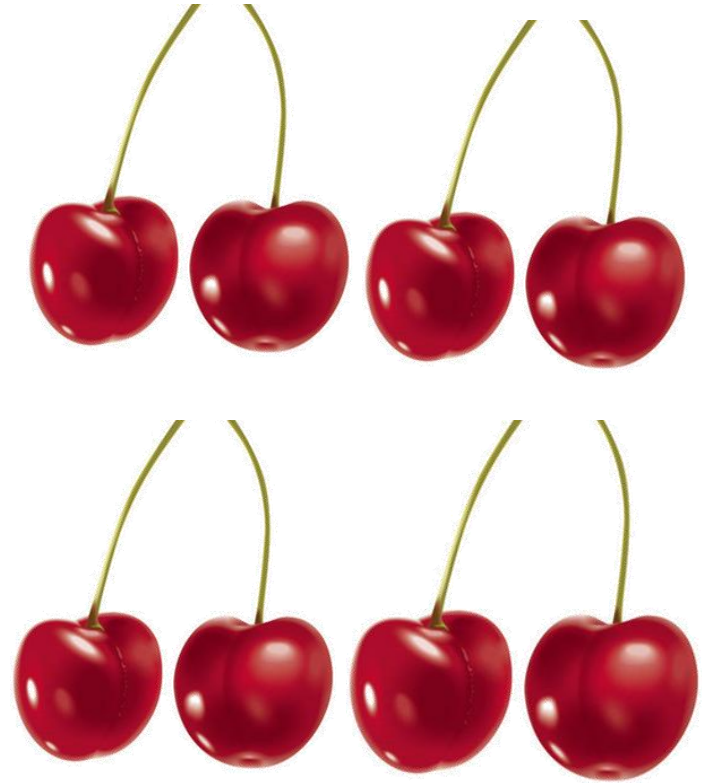
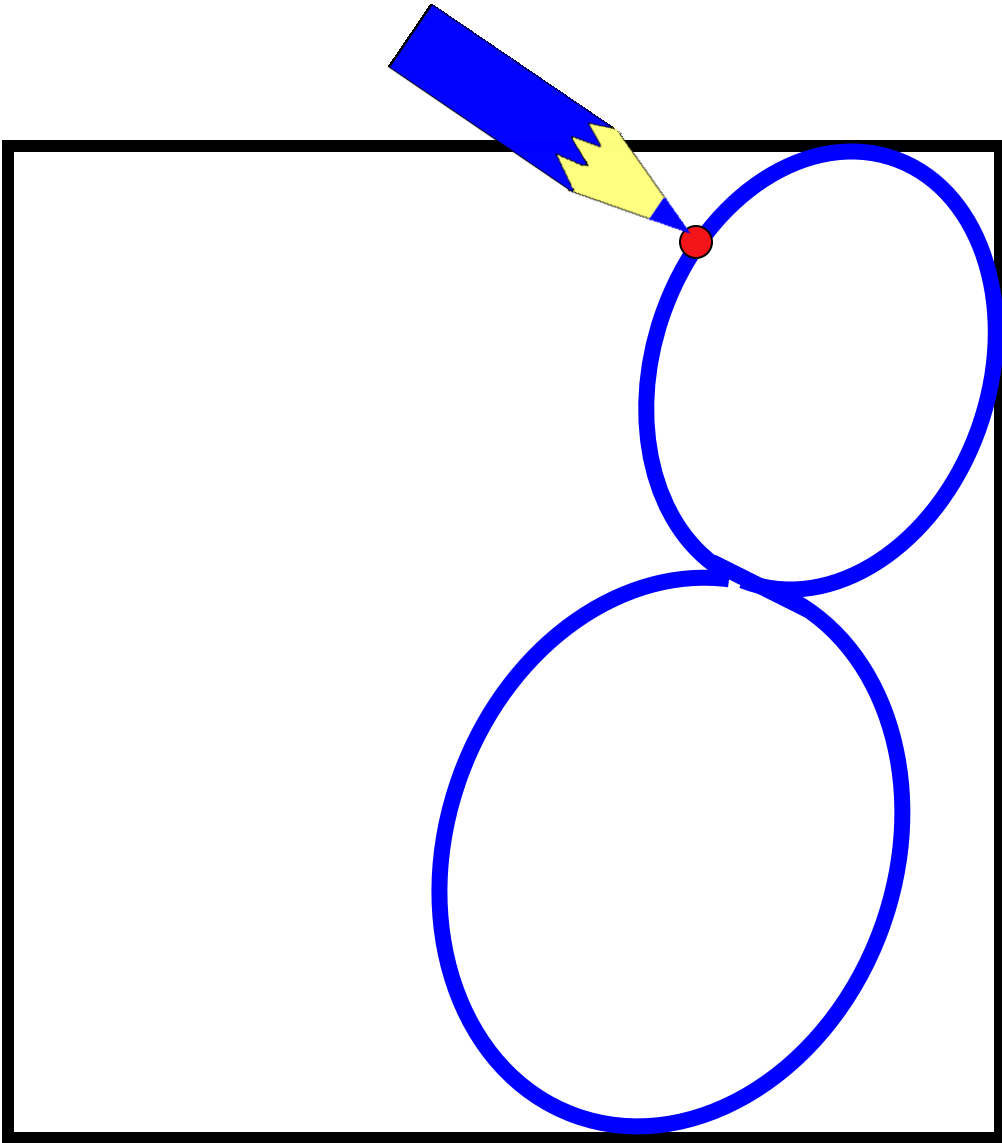

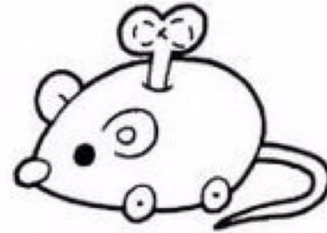

Это цифра «восемь».
Раскрась её.

Дорисуй ключики-восьмёрки заводным мышкам.

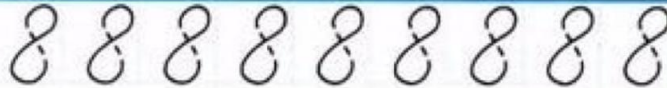

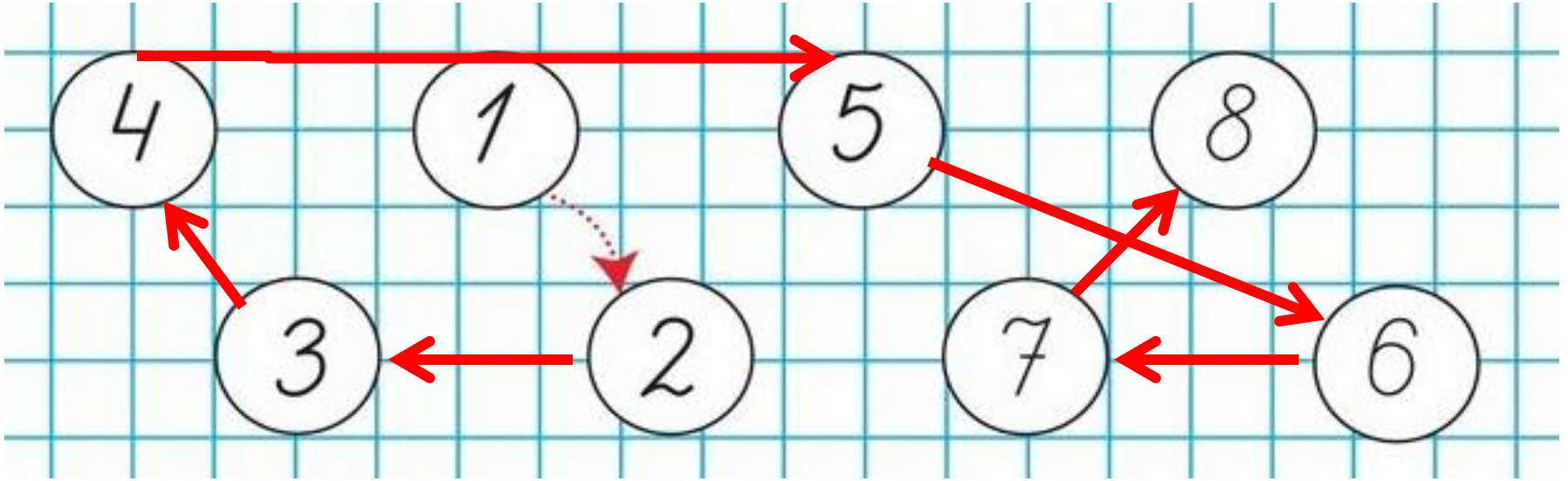



$$7 + 1 = 8$$



ДО НОВЫХ ВСТРЕЧ!



Д д

Обведи и раскрась.



Допиши букву Д.

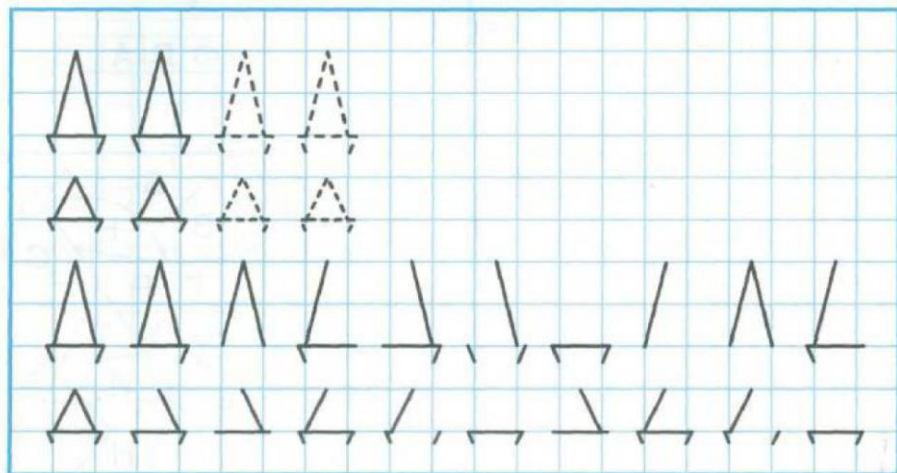

Т т

Обведи и раскрась.



Допиши букву Т.

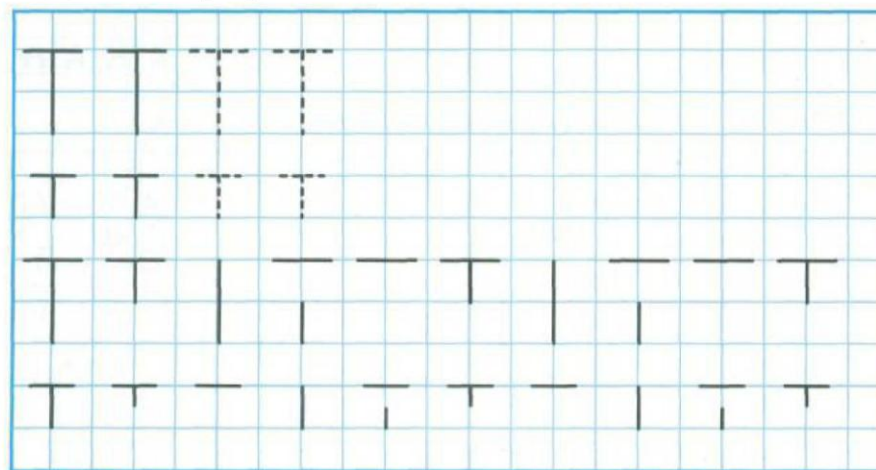

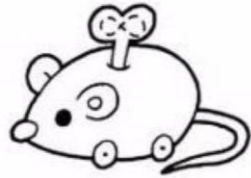
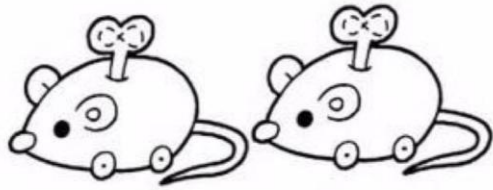

Это цифра «восемь». Раскрась её.

Дорисуй ключики-восьмёрки заводным мышкам.

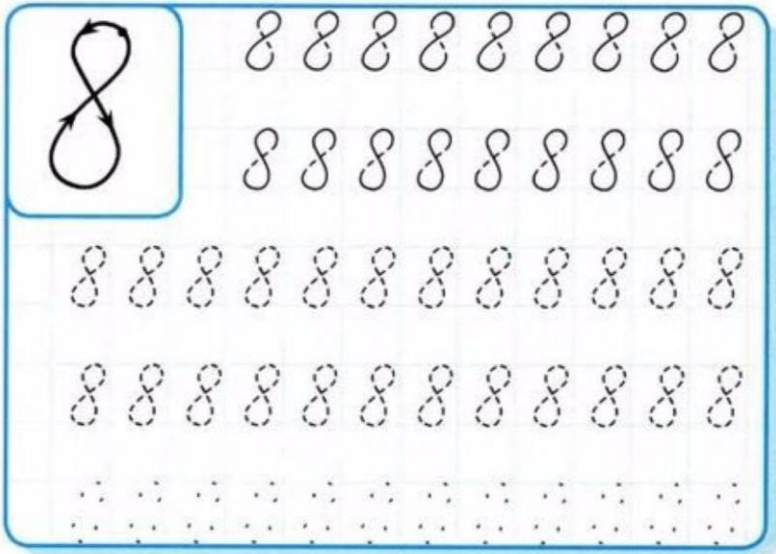

Треугольники, овалы и прямоугольники положили друг на друга. Раскрась фигуры, начиная с нижней: прямоугольники — в красный, овалы — в синий, треугольники — в жёлтый цвет.

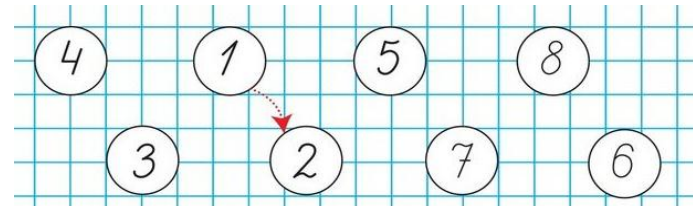
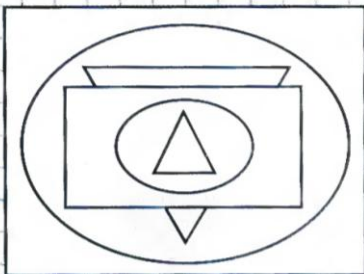

20.2. Расскажи по картинкам, что делает Артур утром, днём, вечером, ночью. Установи правильный порядок цифрами (1 – утро, 2 – день, 3 – вечер, 4 – ночь).



- 1
- 2
- 3
- 4

Назови картинки. Составь схемы слов-названий: раздели каждый прямоугольник на кирпичики-слоги и обведи ударный слог цветным карандашом.

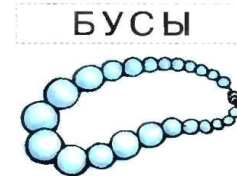

Занятие 10

(слайд 1)

Орг.момент.

Здравствуйте, ребята! Я очень рада вас видеть.

(слайд 2)

С чего начинается наше занятие? (волшебные слова)

Обучение грамоте.

(слайд 3-13)

Письмо, чтение слогов и слов с буквами и, ы.

(слайд 14-16)

Знакомство с гласными и согласными звуками. Работа в альбоме.

(слайд 17)

Перемена.

(слайд 18)

Математика.

(слайд 19-21)

Знакомство с понятиями легче, тяжелее.

(слайд 22-23)

Работа с счетными палочками.

(слайд 24-27)

Знакомство с цифрой 9, состав числа 9.

— Не удивляйтесь! В этом королевстве всё перевернуто. А если цифру шесть перевернуть, то получится... Это цифра девять, которая уже заждалась, когда мы с ней познакомимся!

Послушайте про неё стихи.

Вот такая цифра есть —

Перевернутая шесть.

(Ф. Дагларджа)

Девять, как и шесть, взглядишь.

Только хвост не вверх, а вниз.

(Г. Виеру)

Я важней всех потому,

Что запутать вас могу.

Если я перевернусь,

То другою окажусь.

(В. Данько)

Цифра девять, иль девятка, —

Цирковая акробатка:

Если на голову встанет,

Цифрой шесть девятка станет.

(С. Маршак)

— Научитесь писать цифру девять: _____

(слайд 28)

Физминутка.

(слайд 29-30)

Знакомство с понятиями целое, часть.

(слайд 31-34)

Найди недостающую фигуру. Ориентирование. Работа в тетради. Игра «Муха».

(слайд 35)

Итог занятия.

Вы сегодня очень хорошо поработали. Что нового мы сегодня узнали? Что понравилось больше всего?

Пора в школу



Первый раз в первый класс

**РАЗ, ДВА, ТРИ,
СЛУШАЙ И СМОТРИ!**

**ТРИ, ДВА, РАЗ,
МЫ НАЧНЁМ СЕЙЧАС!**



Знакомство с буквами



Буква И

На калитку посмотри:
Чем она не буква И?
Между двух прямых досок
Одна легла наискосок.

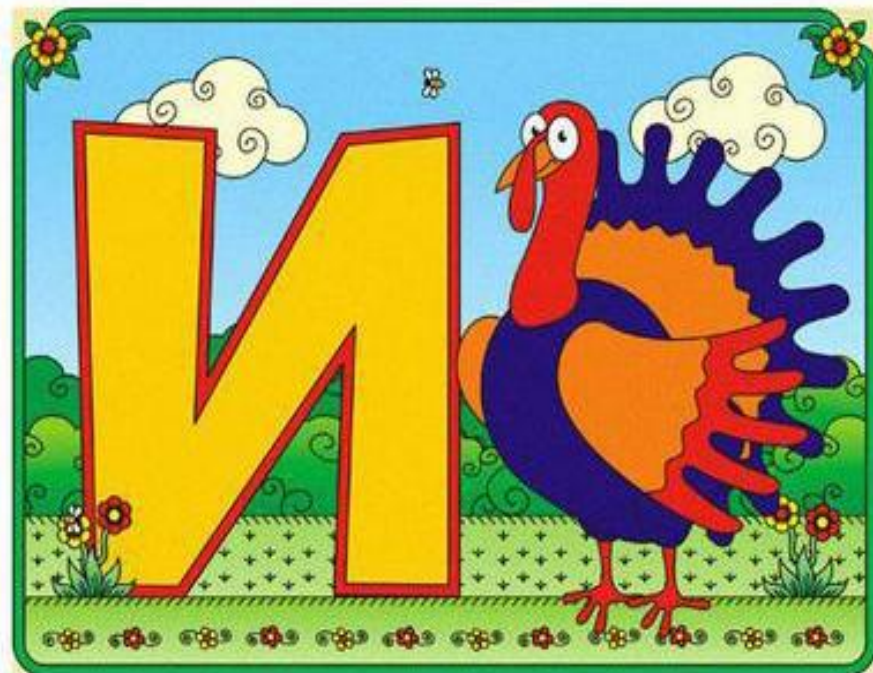

БУКВА И



Буква «И».

Ии



Немного растяни губы в стороны, как будто хочешь улыбнуться, и произнеси гласный звук «И» несколько раз.



Пропой гласный звук «И».

И | И-И | И-И-И



Игровые задания на произнесение гласных звуков доступны на сайте www.ifolica.ru.



Назови все предметы. Произнеси слова ИГОЛКА, ИНЖИР, ИНДЕЕЦ. Выделяй голосом в начале каждого слова гласный звук «И».



Напиши по пунктирным линиям букву «И».

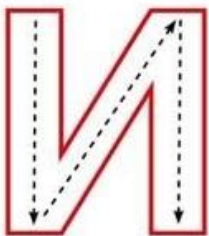

Наклей букву «И». Назови птицу.



Прочитай в столбиках слоги и слова. Произноси согласные звуки перед «И» мягко, а после «И» твёрдо.

МИ	ВИ	ТИ	ГИ	СИ
БИ	ФИ	НИ	ХИ	ЛИ
ПИ	ДИ	КИ	ЗИ	РИ
ИМ	ИВ	ИТ	ИГ	ИС
ИБ	ИФ	ИН	ИХ	ИЛ
ИП	ИД	ИК	ИЗ	ИР

УТ-КИ	РУ-КИ	ЛО-СИ	О-ДИН
ГУ-СИ	НО-ГИ	МА-КИ	ТРИ



Прочитай слова. Наклей правильные картинки.



ДО-МИК



ДО-МИ-КИ



МАК



МА-КИ

**Рано, рано поутру
Петушок: «Туру-ру-ру»,**



Дудим в дудочку.

**А коровки в лад ему
Затянули: «Му-му-му!»**



Показываем рожки.

**Ты, коровушка, ступай,
В чисто поле погуляй,
А вернешься вечерком,**



*Идем пальчиками
вперед, а потом
назад.*

Нас напоишь молочком.



*Складываем ладошки
для молочка.*

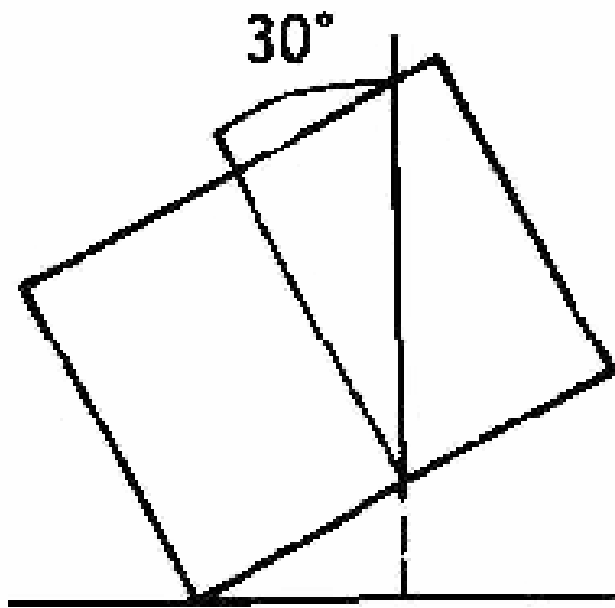

A

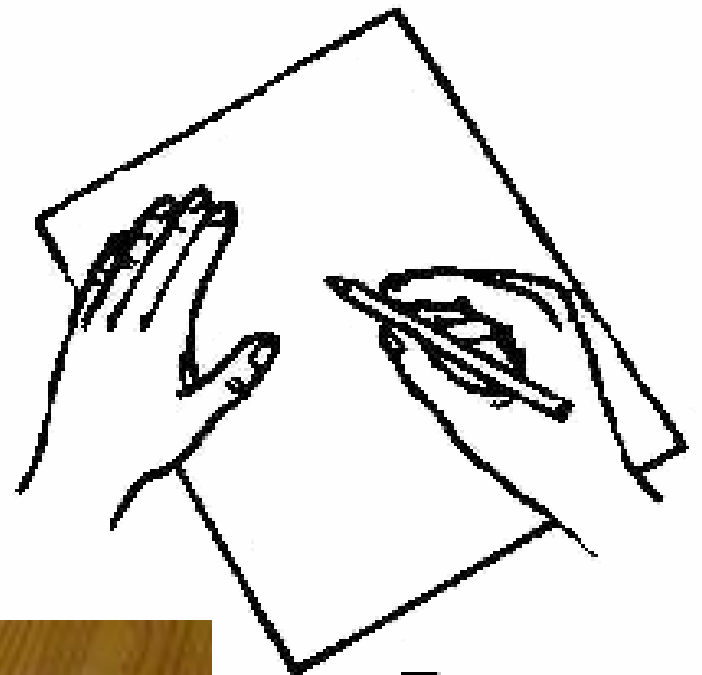

B



И и

Обведи и раскрась.



Ира ирисы сажала И
из лейки поливала.

Допиши букву И.

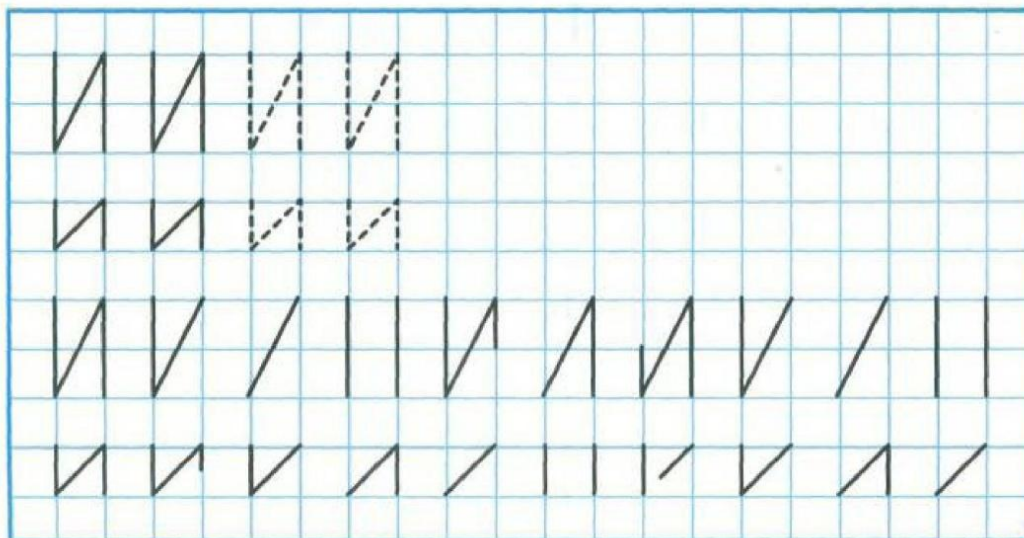

**Ы... Какая ты толстушка!
Твой животик как подушка.
Чтобы легче ей ходить,
Палочку пришлось добыть.**



БУКВА Ы

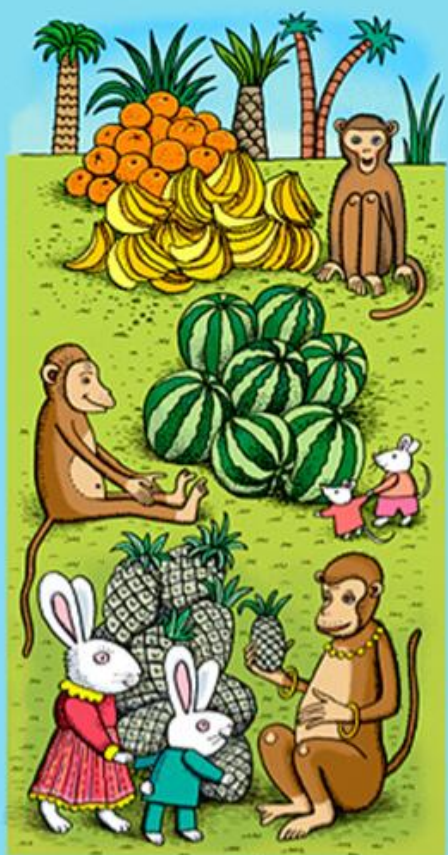

Ы Ы



Ы



Ы



Ы

Ы



мыл прыг ныл был
 мыла прыгал ныли выбыл
 вымыла прыгалки заныли выбыли

Мышка-малютка – необычный зверёк. Она плетёт своё гнёздышко из травы. Засунет в рот травинку и вытянет обратно. Острые зубы разрезают траву на нитки. Мышка быстро-быстро плетёт из них свой домик. Гнёздышко получится круглым и аккуратным.



а о у Ы э б в г д ж з й л м н р
 я ё ю и е п ф к т ш с х ц ч щ ь ь

Эдрофа

Авторы: Т. В. Михеева, А. С. Тарасова
 Российский язык. Младшая группа, 1 класс
 Издание: учебник для начальной школы

Издательство: Эдрофа
 Москва, 2018 г.
 Тираж: 2000 экз. Серия: 16
 © 2018 Эдрофа, ООО



Зайчик прыг, зайчик скок,



*Показываем «зайку».
Сгибаем и разгибаем
пальчики.*

Спрятался он под кусток.



*Кулачок обнимаем
ладошкой. Прячем.*

Под кусточком – молчком,



*Грозим пальчиком,
чтобы сидел тихо.*

Только ушки - торчком.



Показываем «зайку».

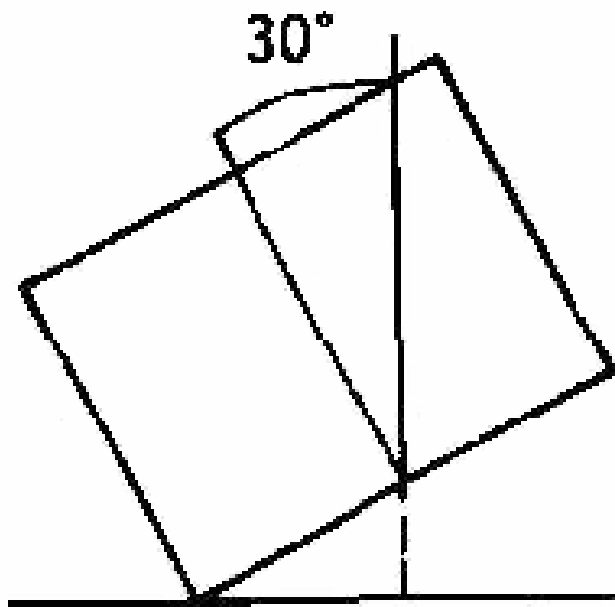

A

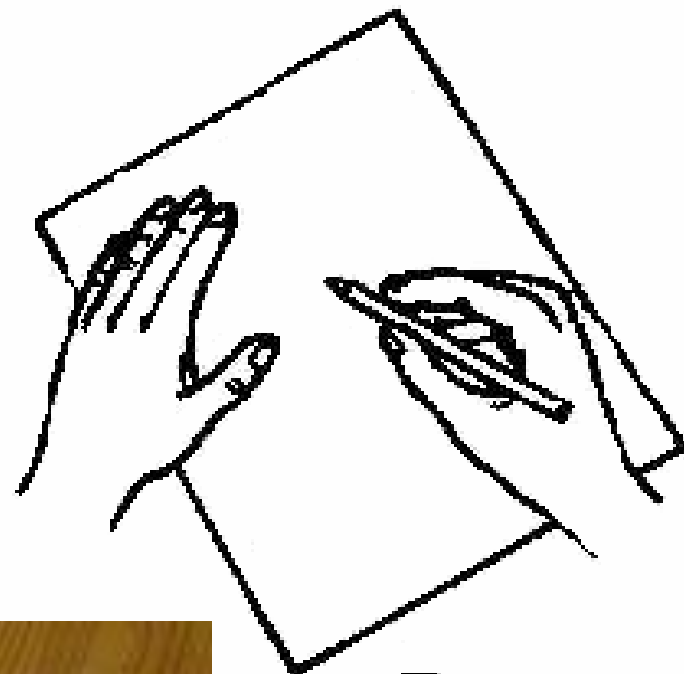

B



Гласные звуки

Гласных звуков
в русском языке
всего 6.
Гласные
"определяют"
количество
слов в слове,
указывают
ударение.

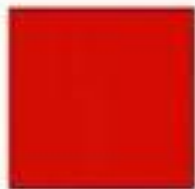

(а)

(о)

(у)

(э)

(ы)

(и)

Согласные звуки

Произносятся с "преградами"
на пути воздуха ("мешают")
губы/зубы/язычок)



звонкие



глухие



твёрдые



мягкие



Волна

Проведи волнистую линию так, чтобы гласные остались сверху, а согласные — снизу.





Помоги котёнку найти клубки с гласными буквами и закрась их красным цветом.



Переменка



$2+2=$

$ax+by=c$

Математика



$$\begin{array}{r} 25 \overline{) 5} \\ \underline{25} \\ 0 \end{array}$$



ЛЁГКИЙ - ТЯЖЁЛЫЙ



**Легче – тяжелее - это
свойство предметов.**

Это свойство называют **масса.**

Найди в каждой паре предмет, который тяжелее, и раскрась его.







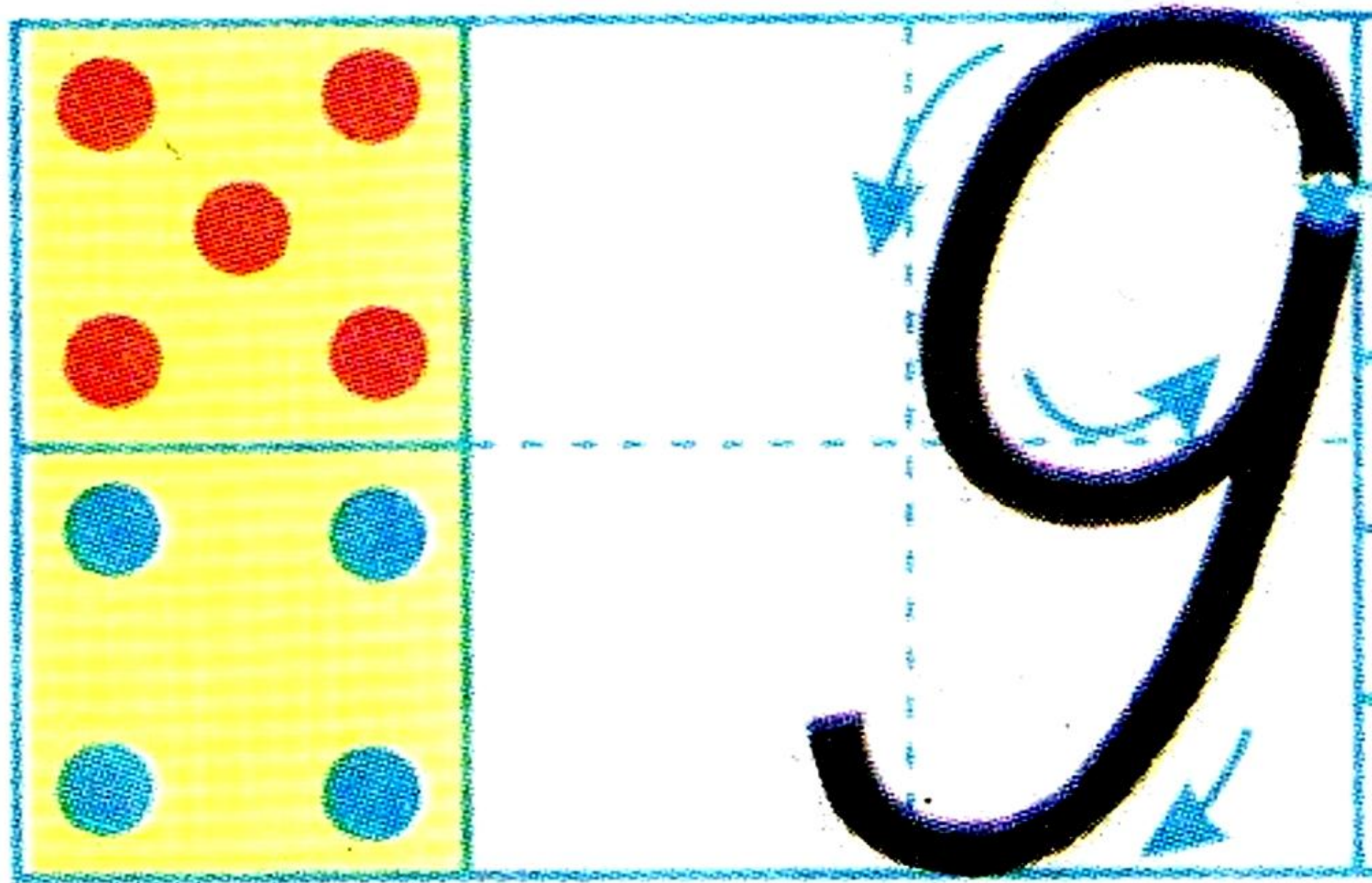

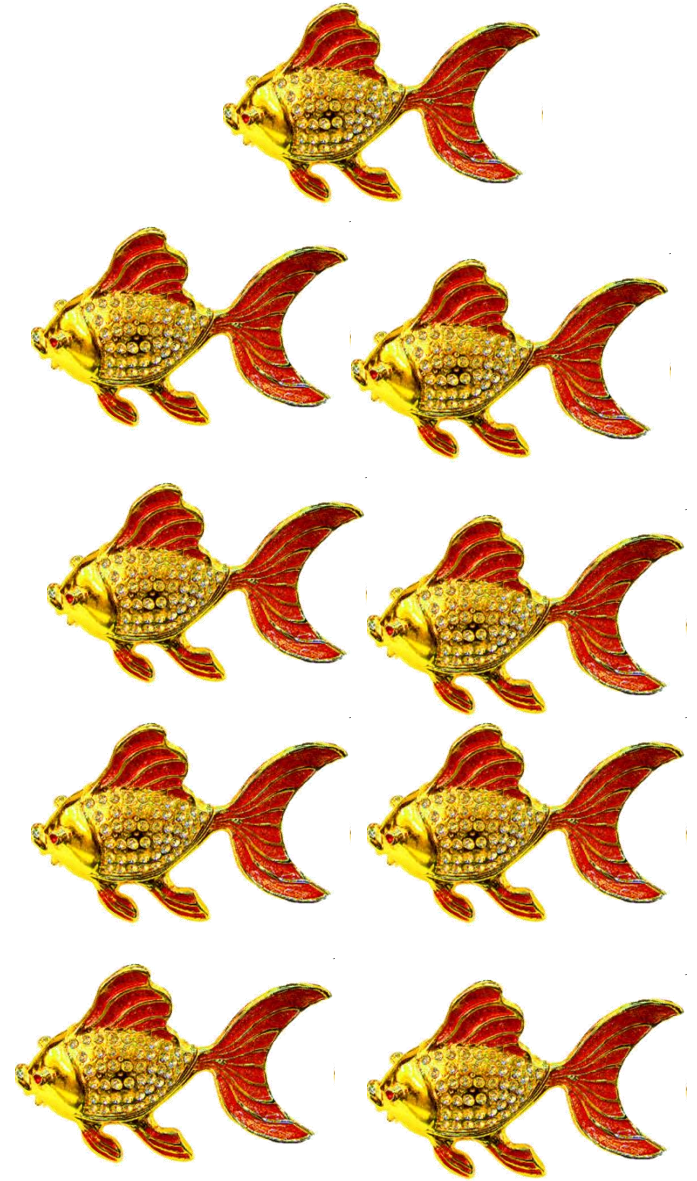
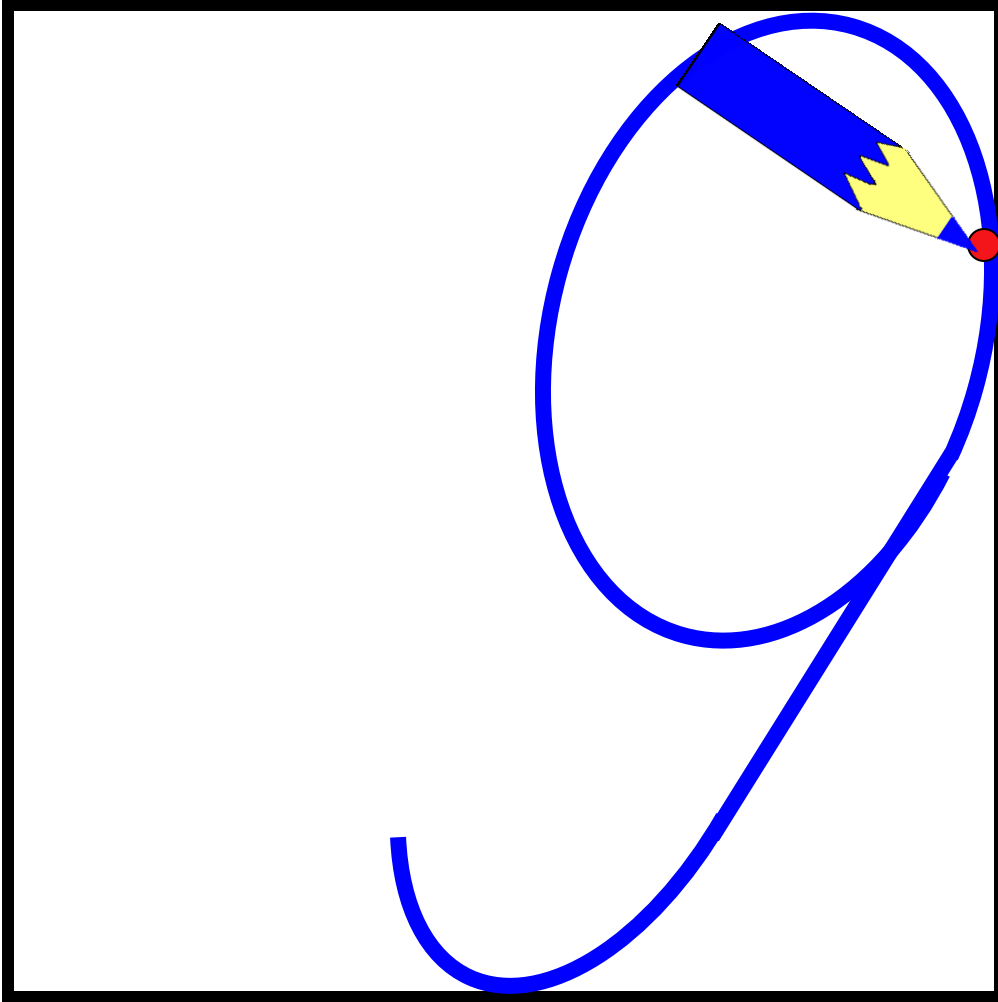



Это цифра «девять».
Раскрась её.



Обведи узоры-девятки
на крыльях бабочки.

9 9 9 9 9 9 9 9 9 9

9 9 9 9 9 9 9 9 9 9

9 9 9 9 9 9 9 9 9 9

9 9 9 9 9 9 9 9 9 9

9 9 9 9 9 9 9 9 9 9

Физминутка

Чударики



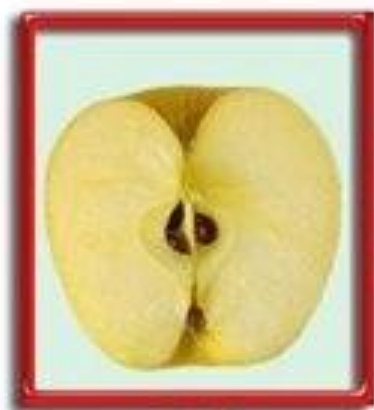
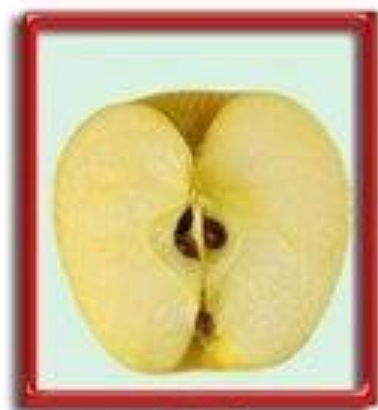

ЧАСТЬ

ЧАСТЬ

ЦЕЛОЕ

Найди части в целом овале и раскрась их такими же цветами.

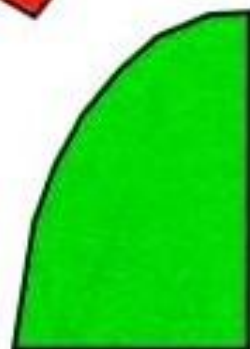
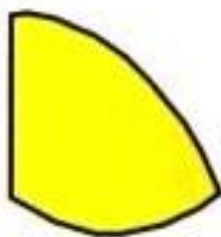
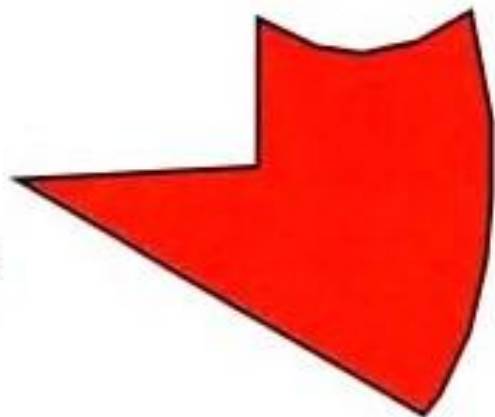
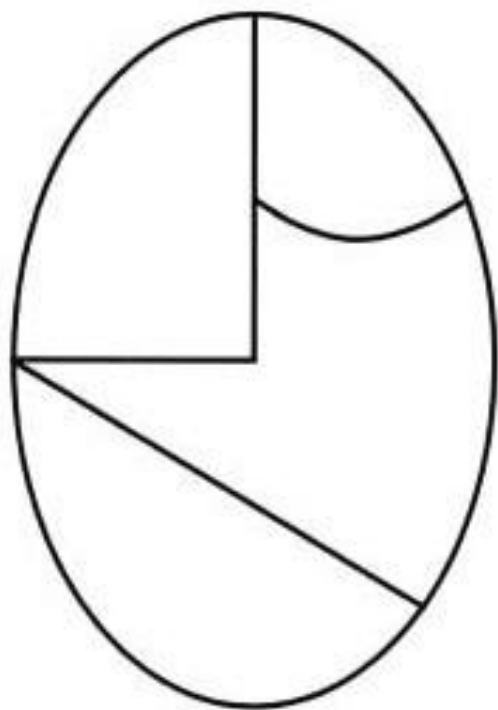

Найди недостающую фигуру

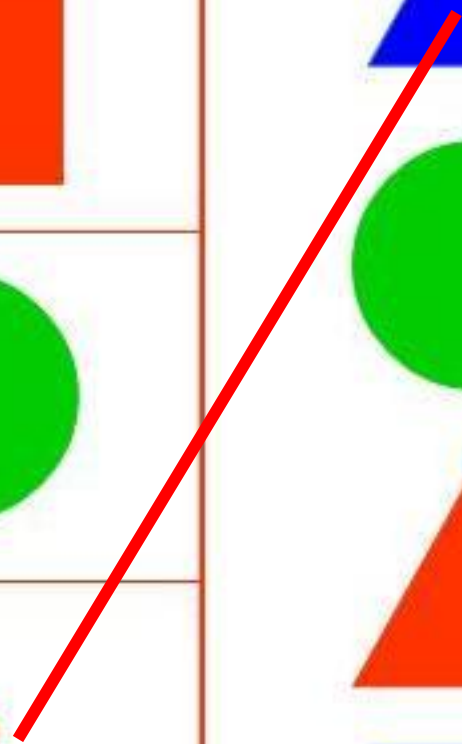
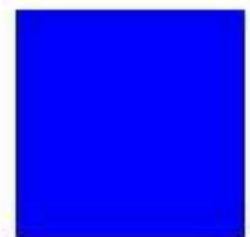
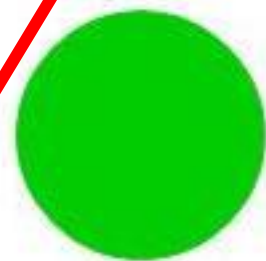
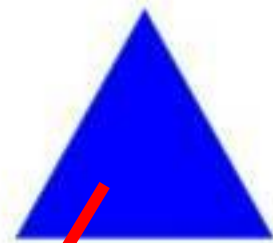
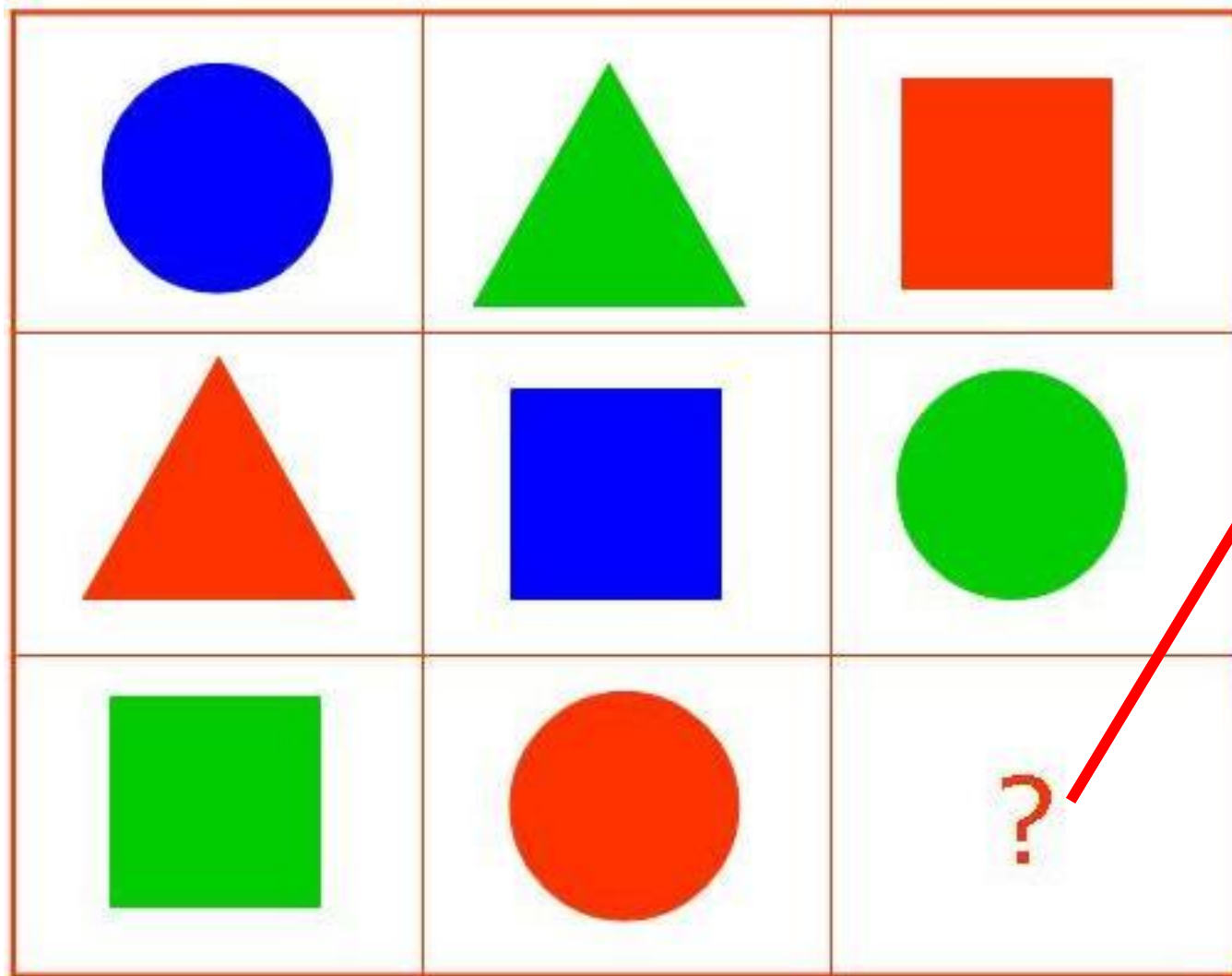

Нарисуй недостающие бусы в пустых квадратах.

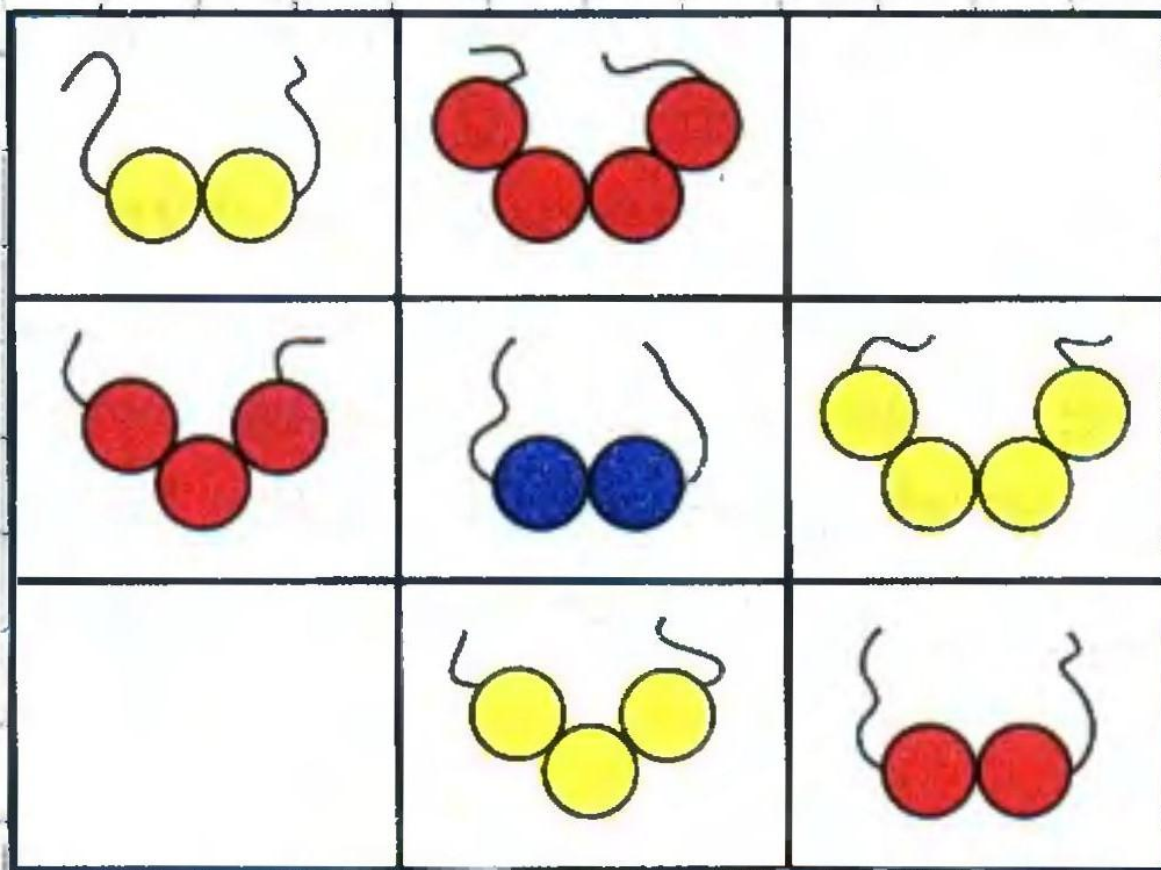

В клетке А1 нарисуй ёлочку, А2 — флажок, А3 — звёздочку. В квадрате Б1 нарисуй зонтик, Б3 — змейку. В квадрате В1 — машину, В2 — цветок. Назови, какие квадраты оказались незаполненными? (Б2, В3)

	1	2	3
А			
Б			
В			

● Давай дорисуем нашу дачу. У домика два окошка и дверь. Слева на крыше – труба, дым из трубы ветер гонит вправо. Справа от дома – маленькие кустики, слева – большое дерево. Перед домом – дорожка, по которой давно не ходили, поэтому она заросла маленькой травкой. Под деревом стоит девочка в красных туфельках.

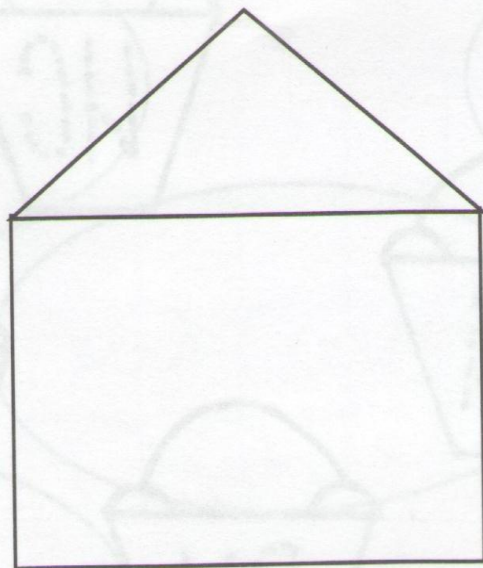

ДО НОВЫХ ВСТРЕЧ!



И и

Обведи и раскрась.



Ира ирисы сажала И
из лейки поливала.

Допиши букву И.

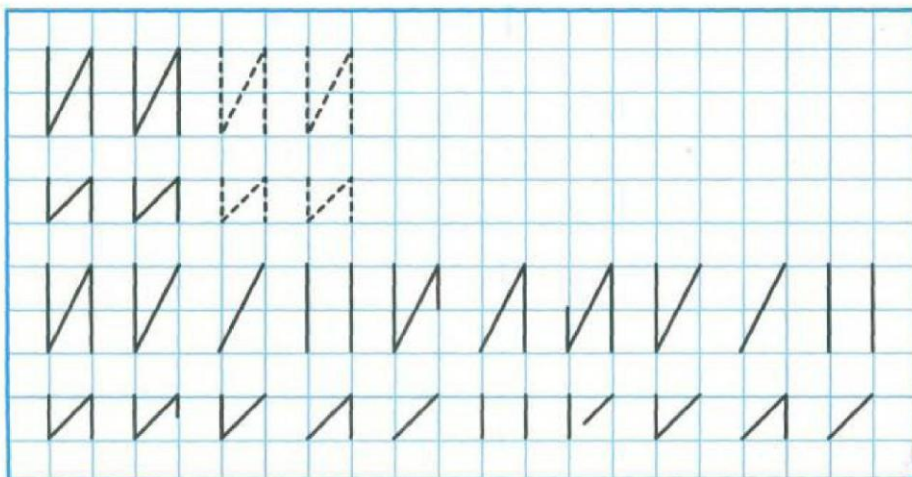

Ы

Обведи и раскрась.



Мыши сели кушать сыр -
Будет в сыре много дыр.

Допиши букву Ы.

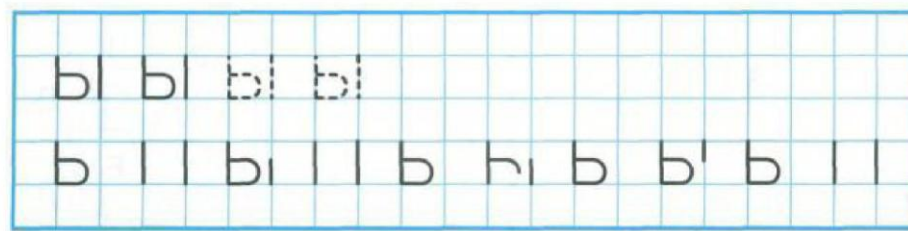



Это цифра «девять».
Раскрась её.



Обведи узоры-девятки
на крыльях бабочки.

Tracing practice for the number 9. It includes a large solid 9 with a directional arrow, followed by several rows of dashed 9s for tracing. The entire section is enclosed in a blue rounded rectangle.

♦ Раскрась кружочки двумя цветами по правилу (1 и 8, 2 и 7, 3 и 6, 4 и 5).

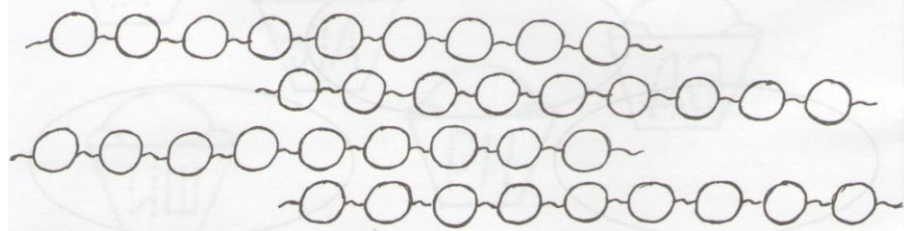

Найди в каждой паре предмет, который тяжелее, и раскрась его.



Найди части в целом овале и раскрась их такими же цветами.

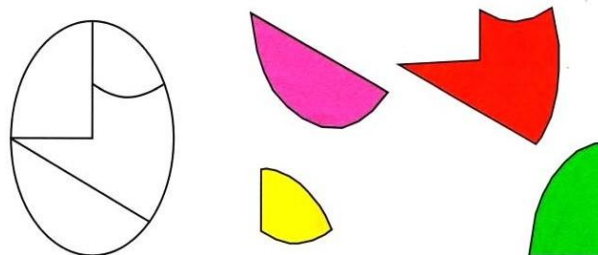

Нарисуй недостающие бусы в пустых квадратах.

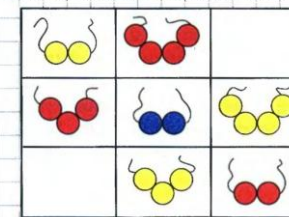

Волна

Проведи волнистую линию так, чтобы гласные остались сверху, а согласные — снизу.



Помоги котёнку найти клубки с гласными буквами и закрась их красным цветом.



Занятие 11

(слайд 1)

Орг.момент.

Здравствуйте, ребята! Я очень рада вас видеть.

(слайд 2)

С чего начинается наше занятие? (волшебные слова)

Обучение грамоте.

(слайд 3)

Составление рассказа по сюжетным картинкам.

(слайд 4-14)

Письмо, чтение слогов и слов с буквами г, к.

(слайд 15-20)

Знакомство с профессиями: назови одним словом, найди лишнее, предмет - профессия, загадки.

(слайд 21)

Перемена.

(слайд 22)

Математика.

(слайд 23-25)

Знакомство с понятиями длиннее, короче.

(слайд 26)

Физминутка.

(слайд 27)

Работа со счетными палочками.

(слайд 28-31)

Знакомство с цифрой 0, состав числа 0, письмо цифры 0.

(слайд 32-34)

Работа в тетради: ориентирование, графический диктант. Игра «Муха».

(слайд 35)

Итог занятия.

Вы сегодня очень хорошо поработали. Что нового мы сегодня узнали? Что понравилось больше всего?

Скоро
в школу!

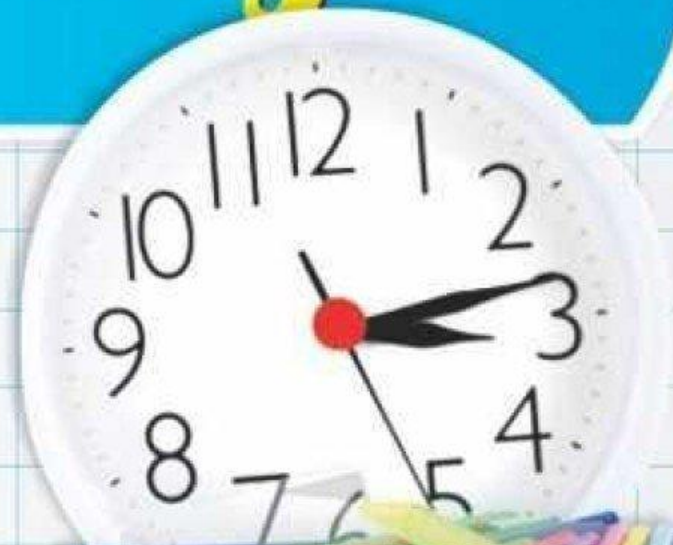
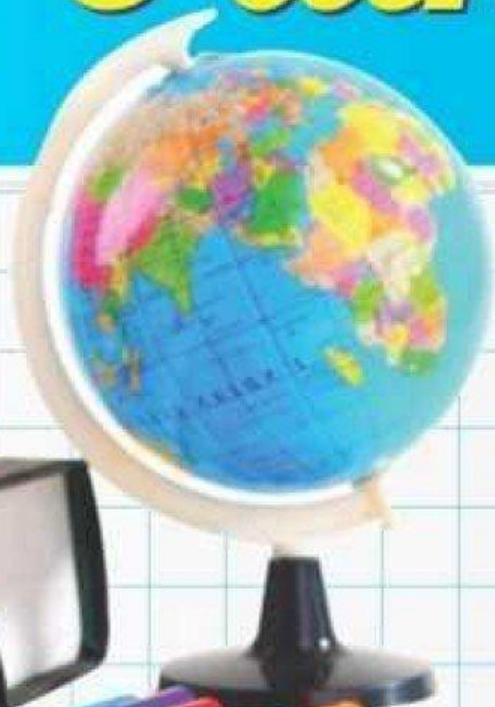

Первый раз в первый класс

**РАЗ, ДВА, ТРИ,
СЛУШАЙ И СМОТРИ!**

**ТРИ, ДВА, РАЗ,
МЫ НАЧНЁМ СЕЙЧАС!**





«Часики»

Знакомство с буквами

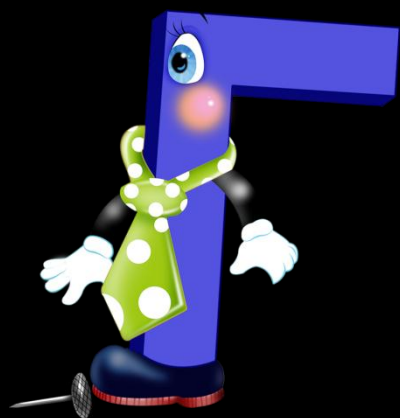

Говорю я вам друзья,
Без буквы Г никак нельзя,
Гвоздик, Галочка, грибок,
Знать буквы надо на зубок!



Г

БУКВА Г

Г

А
аг
га
гам
гамақ
гамаки

У
уг
гу
гуси
гусли
губа

О
ог
го
гора
горы
город

И
иг
ги
гири
гимн
гитара

Е
ег
ге
Гена
Гера
герои

ги
беги
гу
могу
смогу

Громко гуси гоготали.
Быстро дети убежали.



У кого рога?
У кого гребешок?



ГУБЫ

ГИРИ

Tracing box for the word 'ГУБЫ' with dashed lines.

Tracing box for the word 'ГИРИ' with dashed lines.



ГУС

РОГ

ПРО

Пальчиковая гимнастика



Много есть профессий знатных,
(Соединять пальцы правой руки с
большим.)

И полезных, и приятных.
(Соединять пальцы левой руки с
большим.)

Повар, врач, маляр, учитель,
Продавец, шахтёр, стронтель...

(Последовательно соединять пальцы
обеих рук с большим.)

Сразу всех не называю,
(Сжимать и разжимать кулачки.)

Вам продолжить предлагаю.
(Вытянуть руки вперёд ладонями
вверх.)

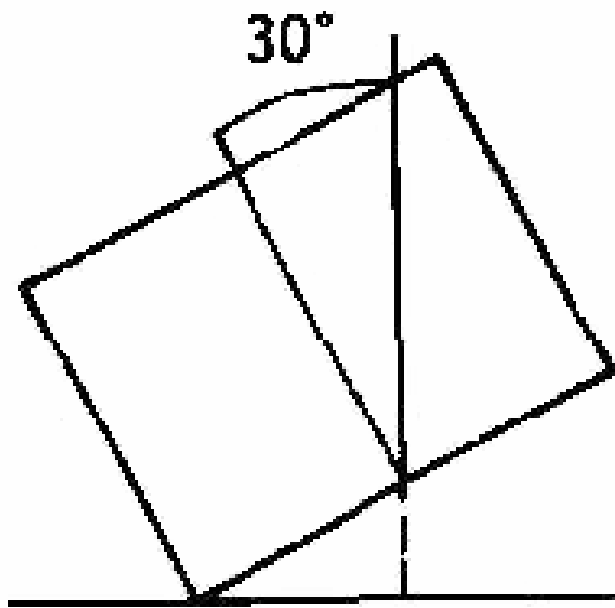

A

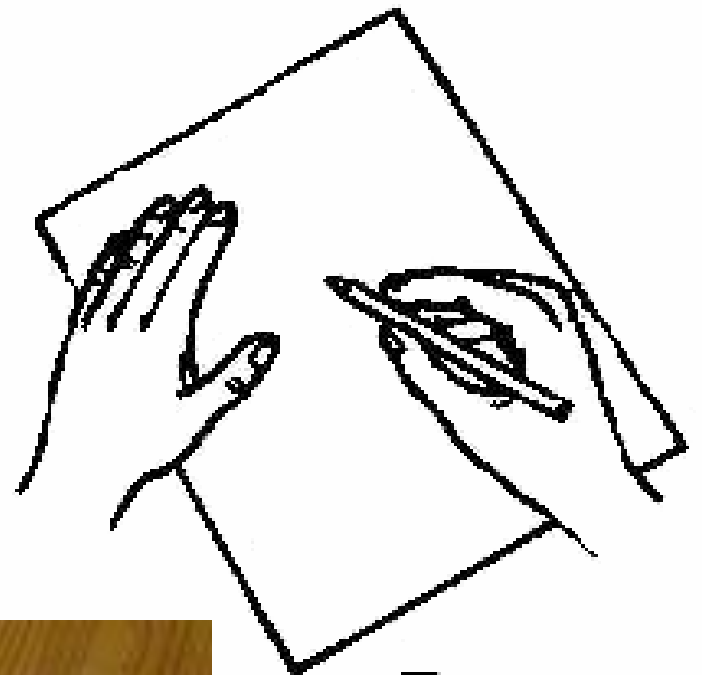

B



Г г

Обведи и раскрась.



Громко крикнул гордый гусь:
- Никого я не боюсь!

Допиши букву Г.

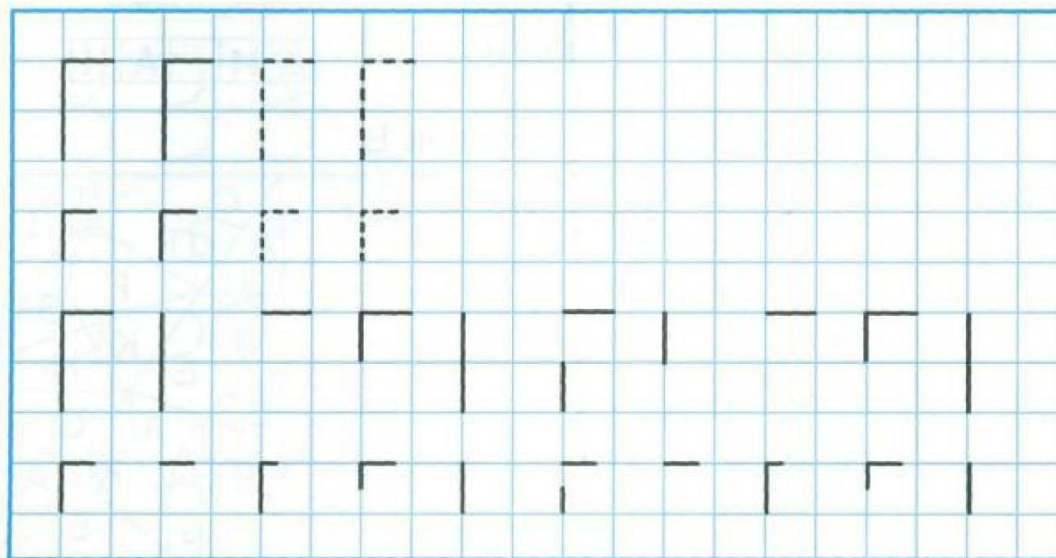

На прямую палочку
Справа села галочка.
Там поныне и сидит —
Буквой **К** на нас глядит.



К

БУКВА К

Пальчиковая игра «Повар готовил обед»

Повар готовил обед,

(Указательным пальцем правой руки

А тут отключили свет.

рисуют круги по левой ладошке)

Повар леща берет,

(Сжимаем – разжимаем пальцы в кулачках)

И опускает в компот.

(Загибают большой палец правой руки)

Бросает в котёл поленья,

(Загибают указательный палец)

в печку кладёт варенье.

(Загибают средний палец)

Мешает суп кочерыжкой,

(Загибают безымянный палец)

Угли бьёт поварешкой.

(Загибают мизинец)

Сахар сыплет в бульон.

(Разводят руками.)

И очень доволен он!



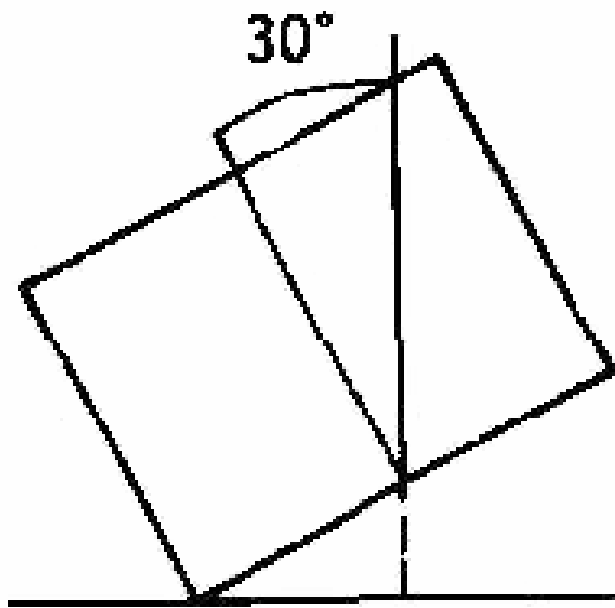

A

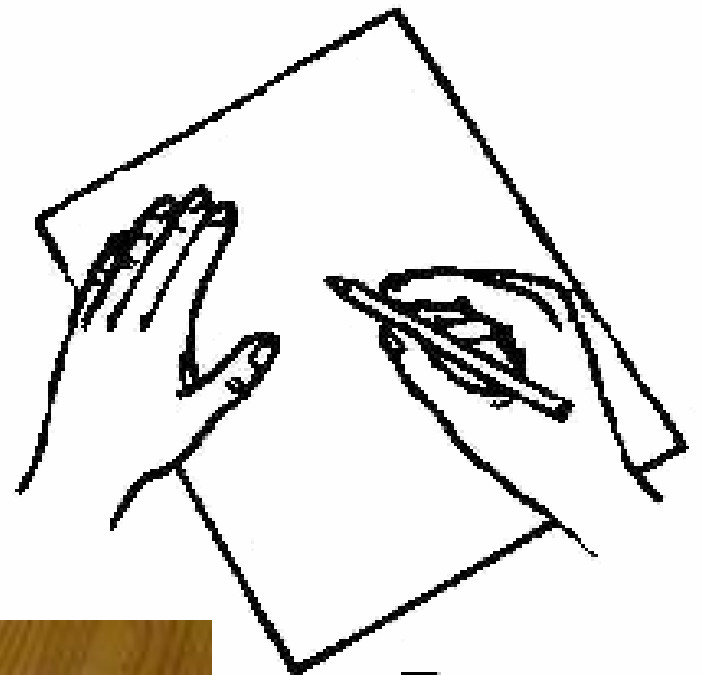

B



К к

Обведи и раскрась.



Котик Васька на катке
На одном скользит коньке.

Допиши букву К.

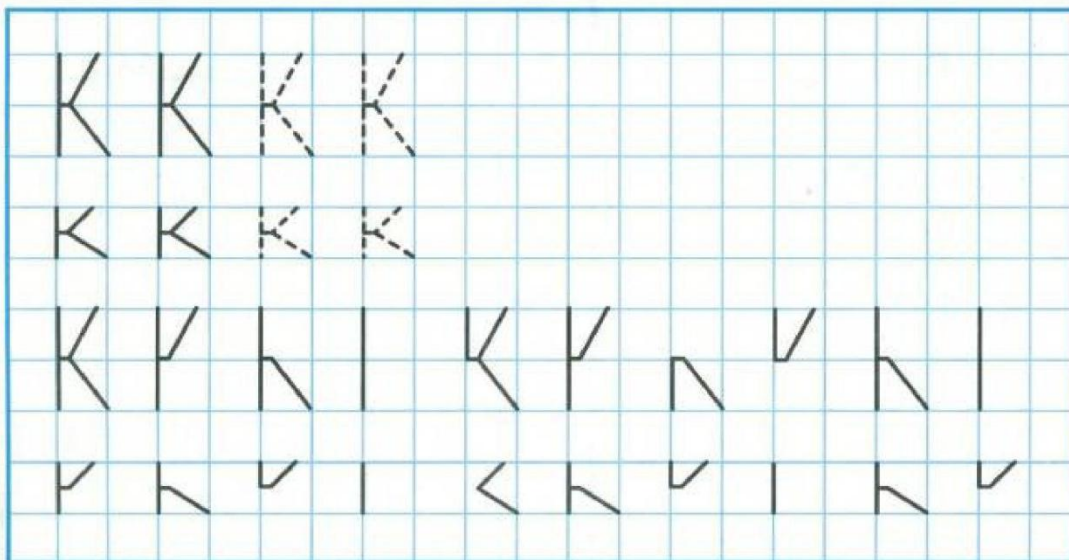



НАЙДИ ЛИШНЕЕ





Знаешь ли ты, как называются эти профессии? Что делают люди этих профессий? Кому какой предмет нужен? Расскажи.

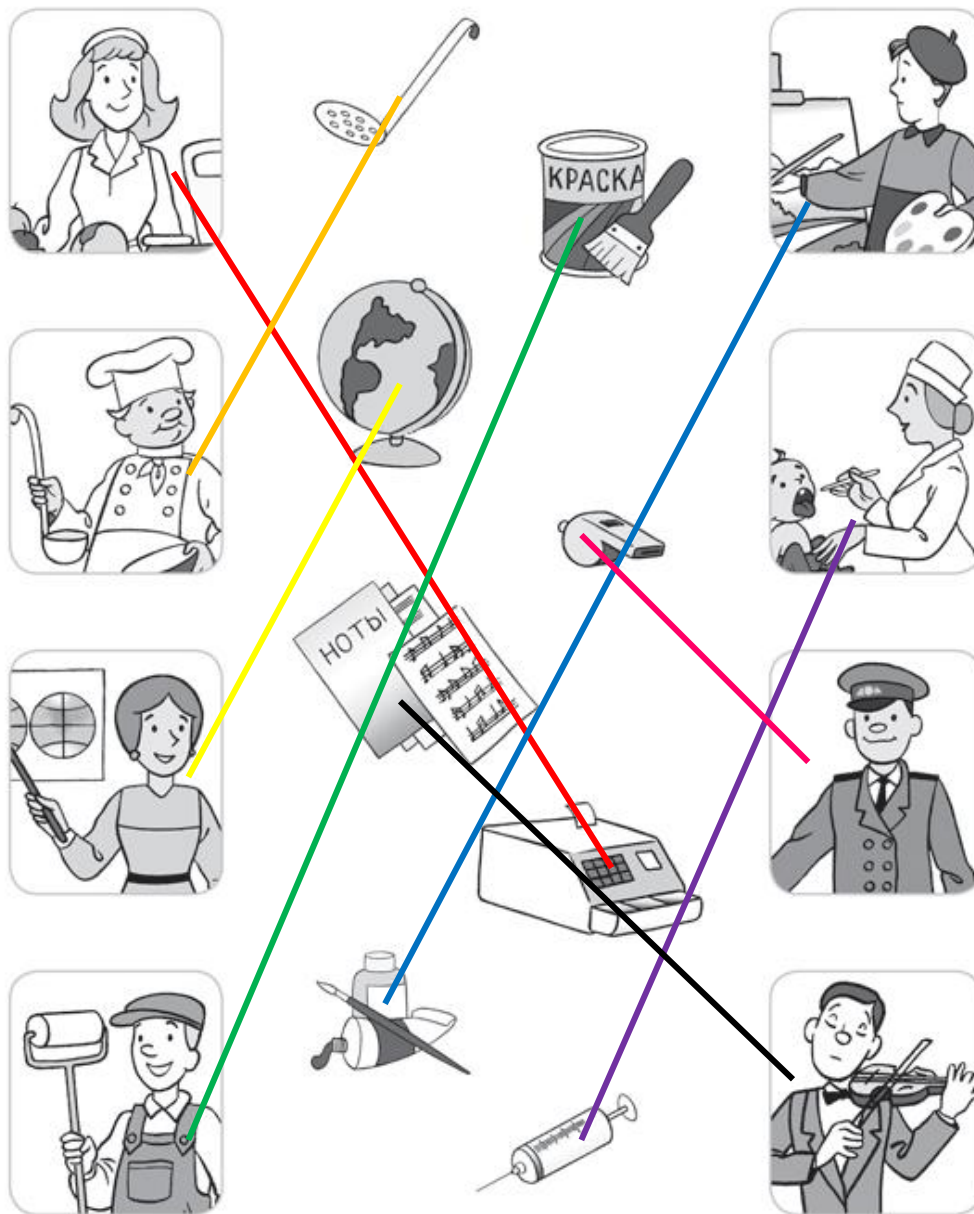

Ходит в белом колпаке
С поварёшкой в руке.
Он готовит нам обед:
Кашу, щи и винегрет.

Повар



Кто у постели больного
сидит?
И как лечиться он всем
говорит.
Кто болен — он капли
предложит принять,
Тому, кто здоров, разрешит
погулять.

Врач



**Перетянут он ремнём,
Каска прочная на нём.
Он в горящий входит в дом,
Он сражается с огнём.**



ПОЖАРНЫЙ

**Средь облаков, на
высоте,
Мы дружно строим
новый дом,
Чтобы в тепле и
красоте
Счастливо жили люди в
нём.**



Строитель

Мелом пишет и рисует,
И с ошибками воует,
Учит думать,
размышлять,
Как его, ребята, звать?

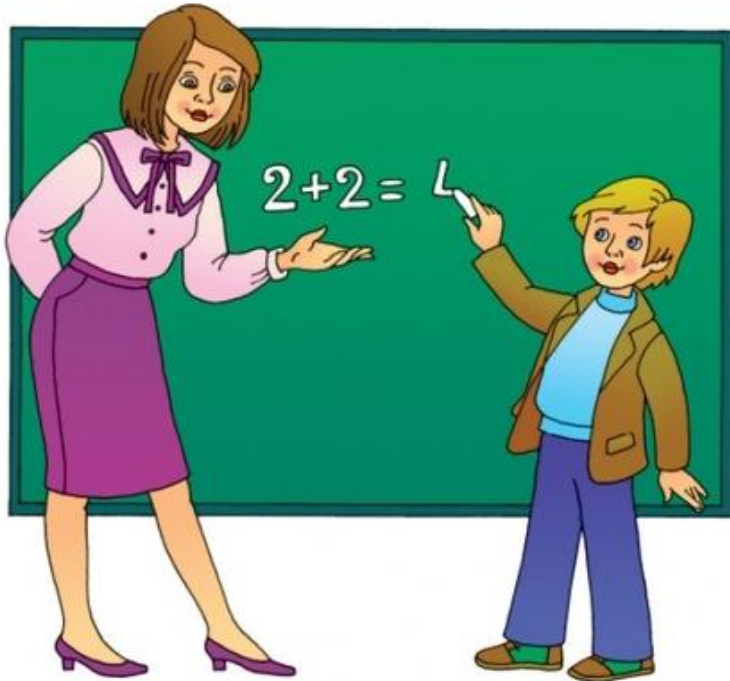

УЧИТЕЛЬ

Все дороги мне знакомы,
Я в кабине словно дома.
Мне мигает светофор,
Знает он, что я - ...

шофёр



Переменка



$2+2=$

$ax+by=c$

Математика



Аа Бб Вв ...

$$\begin{array}{r} 25 \overline{) 5} \\ \underline{25} \\ 0 \end{array}$$



Раскрась самый длинный карандаш,
самый широкий шарфик, самую высокую елку.

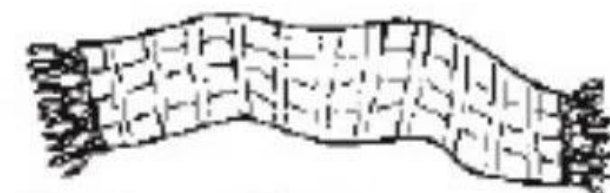
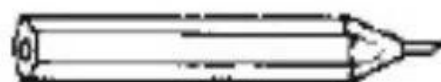
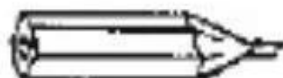

ДЛИННЫЙ



КОРОТКИЙ



а) Рассмотри рисунок.

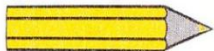

б) Раскрась карандаши так, чтобы получились верные записи.

 — самый длинный.

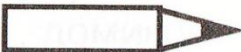
 — самый короткий.

 длиннее, чем .

 длиннее, чем



 длиннее, чем ,

но короче, чем .

 короче, чем

, но длиннее, чем

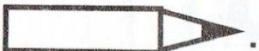

Физминутка

Помогатор



КОРАБЛИК



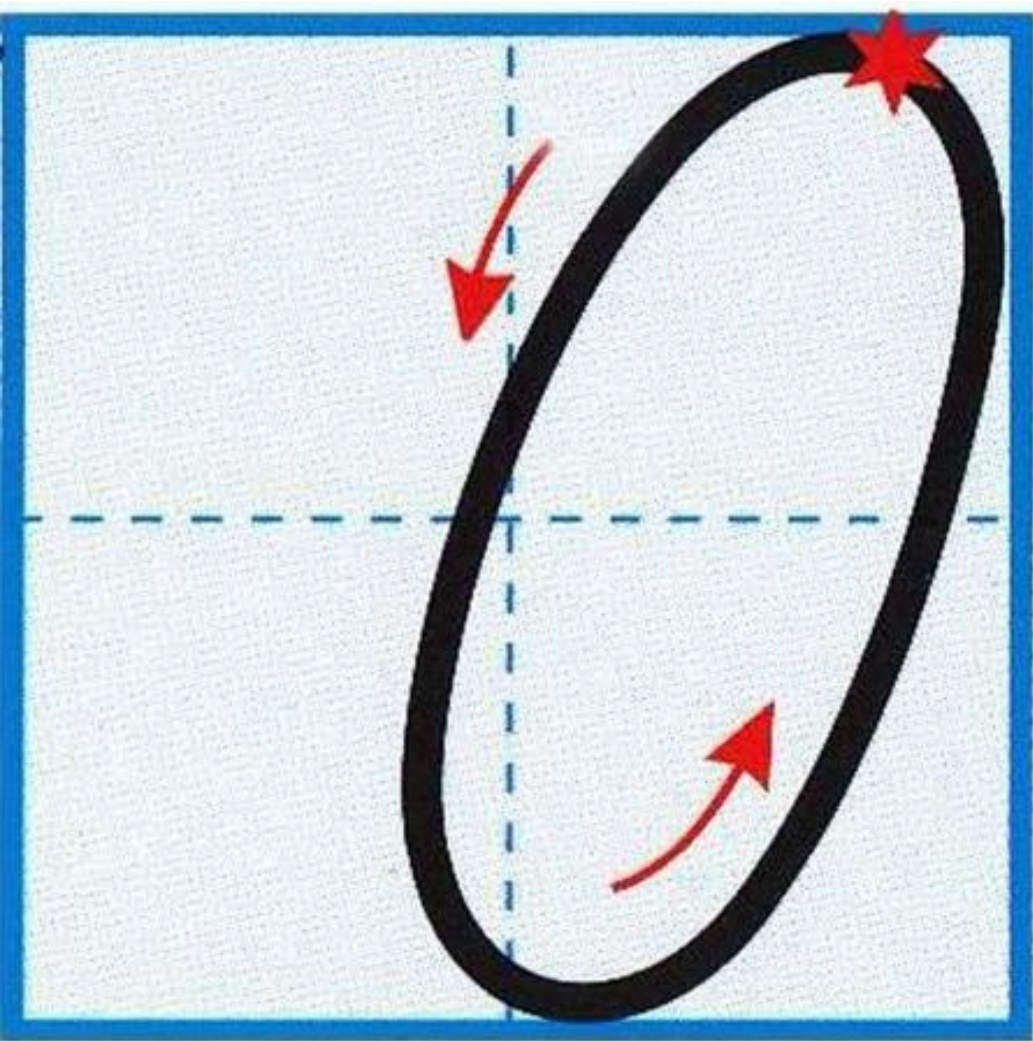

*Цифра вроде буквы О
Это ноль, иль ничего:
Круглый ноль такой
хорошенький,
Но не знает ничегошеньки!*

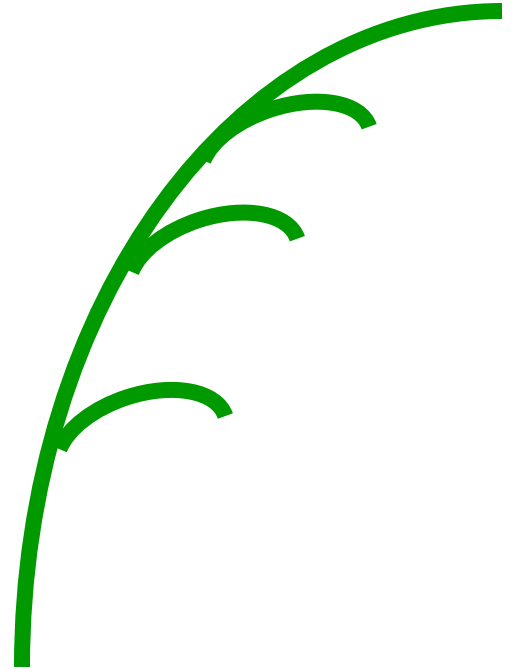
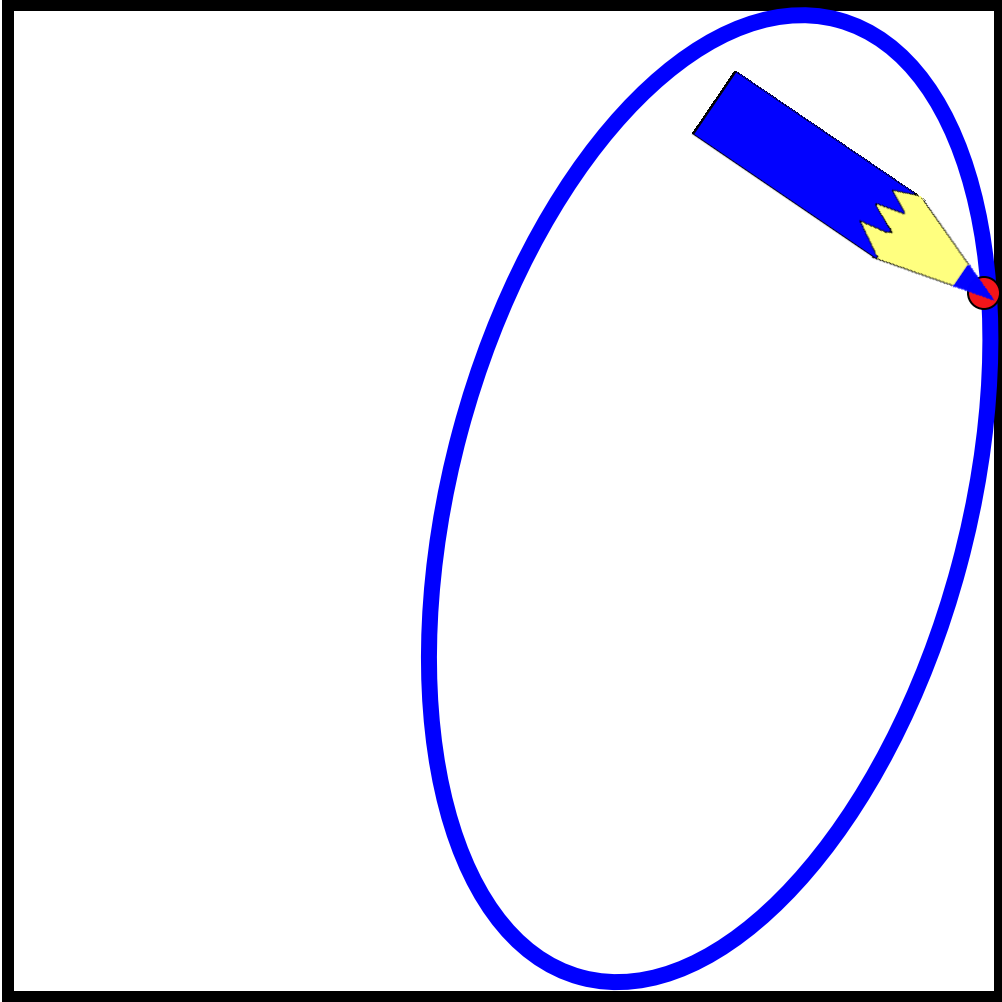

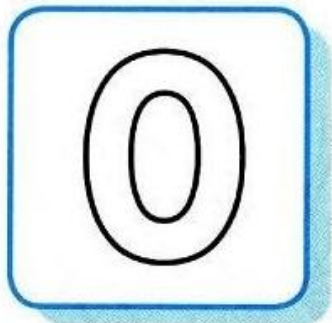

Это цифра «ноль».
Раскрась её.

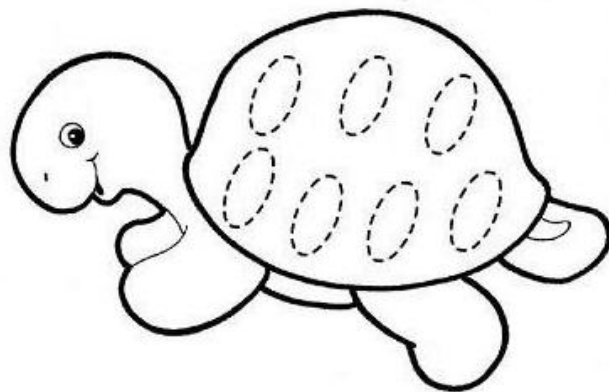

Обведи пятнышки-
нолики на черепашках.

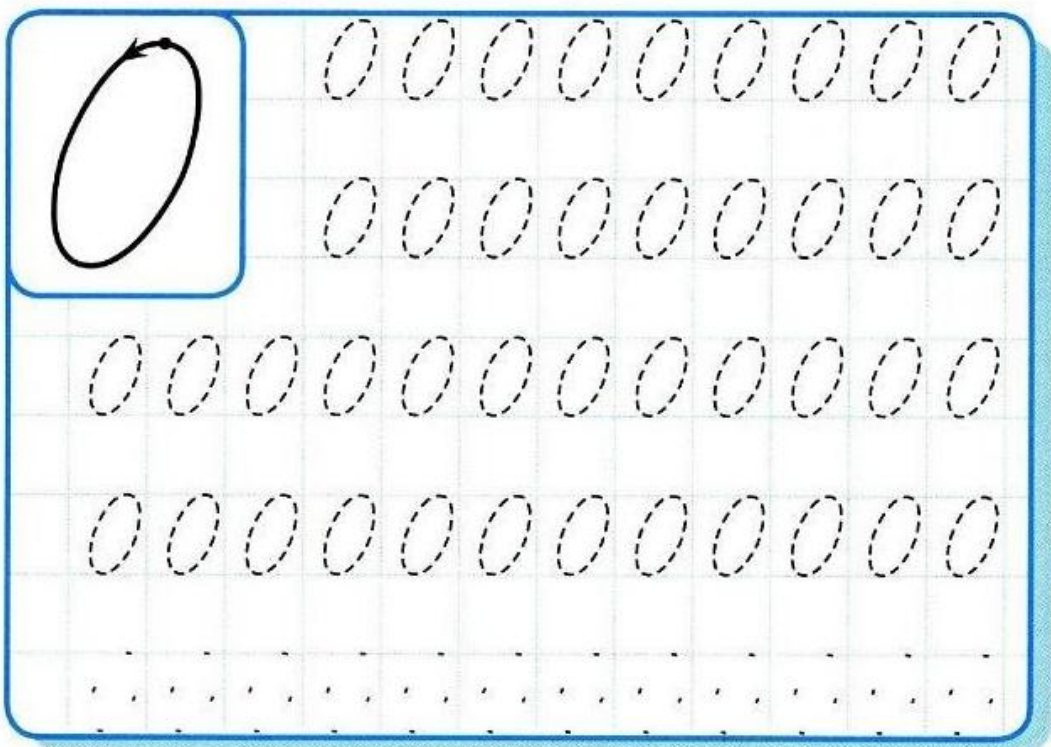



Раскрась только те корзинки, в которых ничего нет.



В клетке А1 нарисуй ёлочку, А2 — флажок, А3 — звёздочку. В квадрате Б1 нарисуй зонтик, Б3 — змейку. В квадрате В1 — машину, В2 — цветок. Назови, какие квадраты оказались незаполненными? (Б2, В3)

	1	2	3
А			
Б			
В			

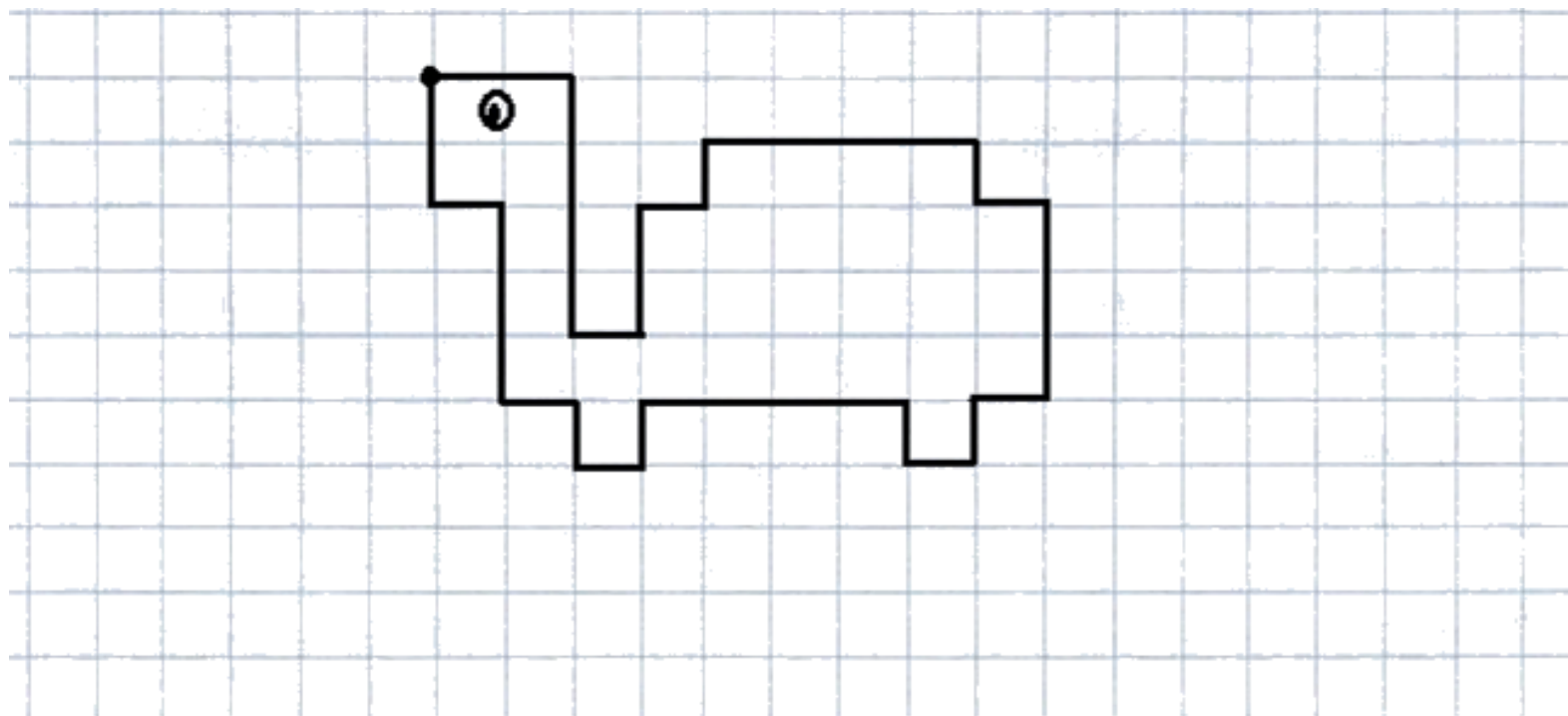

Графический диктант "Черепаха"

Отступи 5 клеток сверху и 3 клетки слева.

Поставь точку и начинай рисовать.

2 →	4 ↓	1 →	2 ↑	1 →	1 ↑
4 →	1 ↓	1 →	3 ↓	1 ←	1 ↓
1 ←	1 ↑	4 ←	1 ↓	1 ←	1 ↑
1 ←	3 ↑	1 ←	2 ↑		



Продолжи рисовать крючки по линейчкам.

Handwriting practice sheet with five rows of slanted lines. Each row contains a sequence of cursive hooks followed by blank space for continuation:

- Row 1: Six cursive 'u' shaped hooks.
- Row 2: Six cursive 'r' shaped hooks.
- Row 3: Three cursive 'm' shaped hooks.
- Row 4: Six cursive 'l' shaped hooks.
- Row 5: Six cursive 'f' shaped hooks.

ДО НОВЫХ ВСТРЕЧ!



Г г

Обведи и раскрась.



Громко крикнул гордый гусь:
- Никого я не боюсь!

Допиши букву Г.

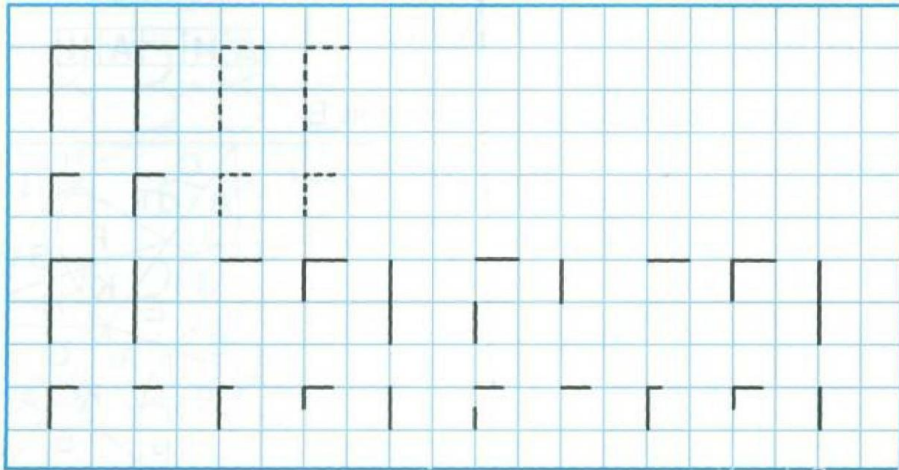

К к

Обведи и раскрась.



Котик Васька на катке
На одном скользит коньке.

Допиши букву К.

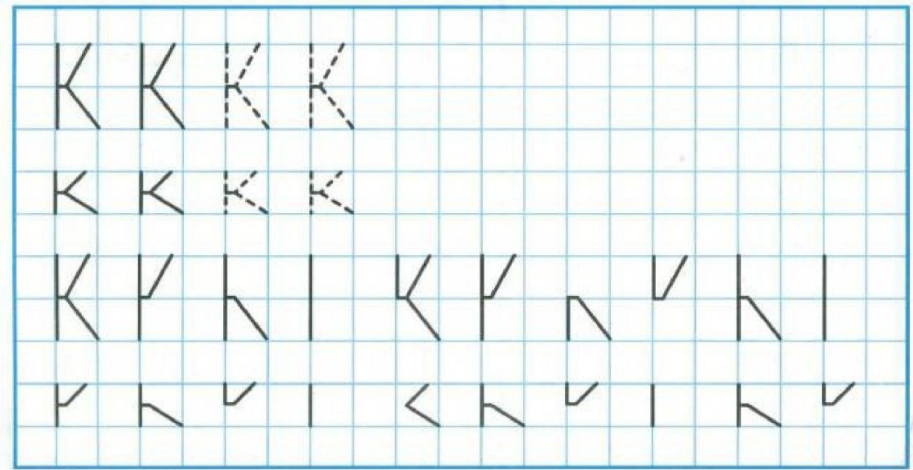

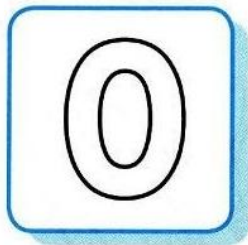

Это цифра «ноль». Раскрась её.

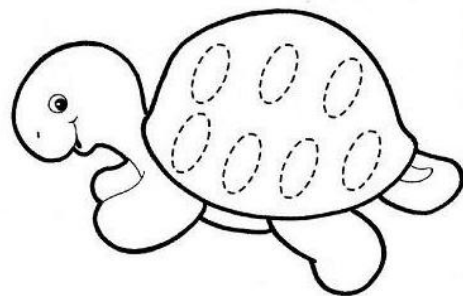

Обведи пятнышки-нолики на черепашках.

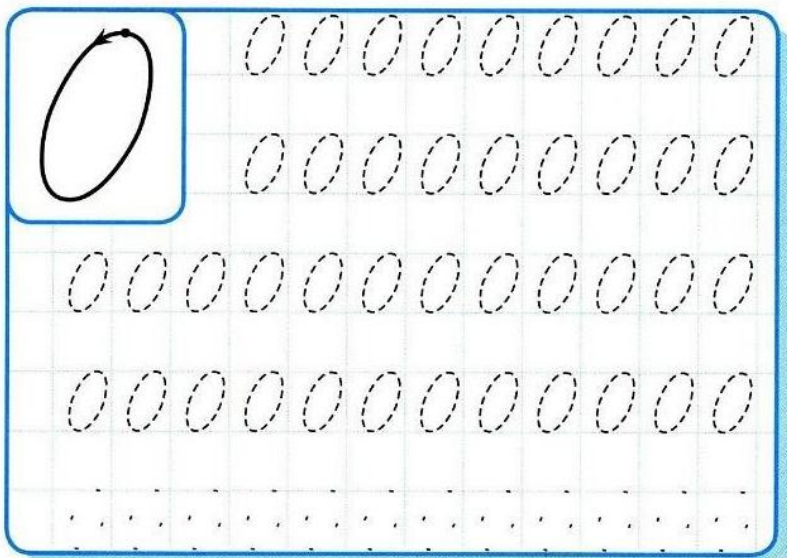

Раскрась только те корзинки, в которых ничего нет.



Раскрась самый длинный карандаш, самый широкий шарфик, самую высокую елку.

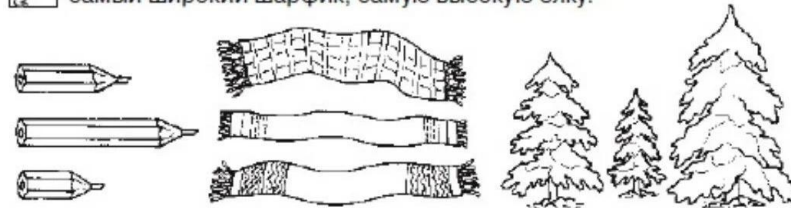

а) Рассмотрй рисунок.

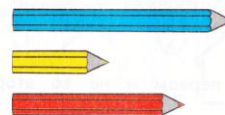

б) Раскрась карандаши так, чтобы получились верные записи.



Знаешь ли ты, как называются эти профессии? Что делают люди этих профессий? Кому какой предмет нужен? Расскажи.



Продолжи рисовать крючки по линейкам.



Занятие 12

(слайд 1)

Орг.момент.

Здравствуйте, ребята! Я очень рада вас видеть.

(слайд 2)

С чего начинается наше занятие? (волшебные слова)

Обучение грамоте.

(слайд 3)

Графический диктант. Работа в тетради.

(слайд 4)

Составь слова. Работа в тетради.

(слайд 5-15)

Письмо, чтение слогов и слов с буквами ж, ш.

(слайд 16-17)

Знакомство с транспортом: назови одним словом, распредели транспорт налево и направо.

(слайд 18)

Перемена.

(слайд 19)

Математика.

(слайд 20)

Работа со счетными палочками.

(слайд 21-22)

Знакомство с понятиями линия, замкнутая линия, фигура.

(слайд 23-26)

Знакомство с цифрой 10, состав числа 10, письмо цифры 10.

Посмотрите на картинку, давайте вспомним, какие цифры мы изучили?

Посчитайте предметы на картинках и напишите цифру в клетке.

Какое число мы ещё не изучали? (10) А из каких цифр состоит число 10?

Вспомним, как пишется цифра 1 и 0.

Нолик, стань за единицей,

За своей родной сестрицей.

Только так, когда вы вместе,

Называть вас будут 10.

(слайд 27)

Физминутка.

(слайд 28)

Работа в тетради: ориентирование, примеры, сравнение. Игра «Муха».

(слайд 29)

Итог занятия.

Что нового вы узнали про школьную жизнь?

Вы прошли первые дошкольные занятия, познакомились друг с другом, подружились, некоторые научились читать и считать. Мне очень понравилось с вами работать. Буду ждать вас в 1 классе 1 сентября.

К ШКОЛЕ ГОТОВЫ!



Первый раз в первый класс

**РАЗ, ДВА, ТРИ,
СЛУШАЙ И СМОТРИ!**

**ТРИ, ДВА, РАЗ,
МЫ НАЧНЁМ СЕЙЧАС!**



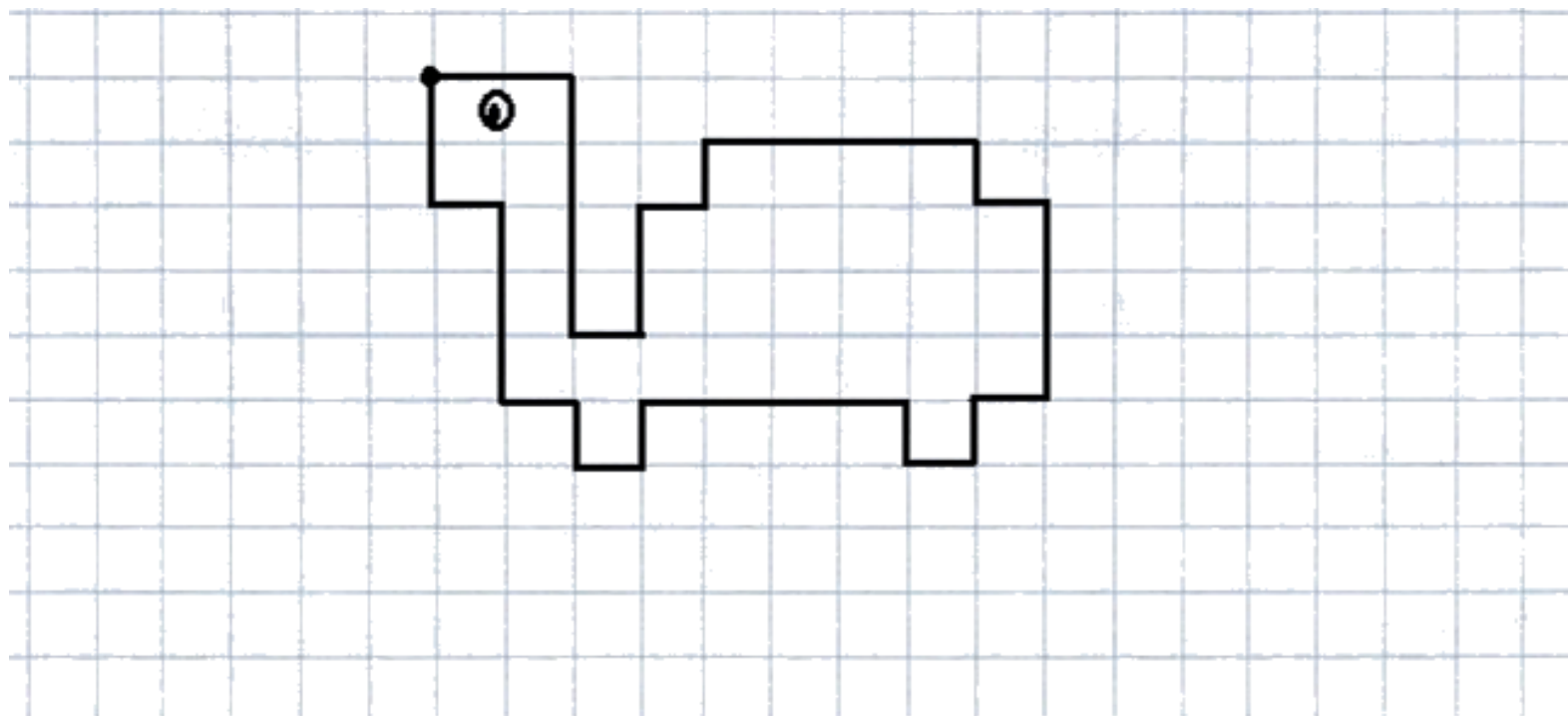

Графический диктант "Черепаха"

Отступи 5 клеток сверху и 3 клетки слева.

Поставь точку и начинай рисовать.

2 →	4 ↓	1 →	2 ↑	1 →	1 ↑
4 →	1 ↓	1 →	3 ↓	1 ←	1 ↓
1 ←	1 ↑	4 ←	1 ↓	1 ←	1 ↑
1 ←	3 ↑	1 ←	2 ↑		

● Ты любишь встречать весну? А знаешь ли ты, какая птица прилетает первой и извещает всех о наступлении весны? Каких птиц ты еще знаешь?

Прочитай слоги и попробуй составить названия птиц.

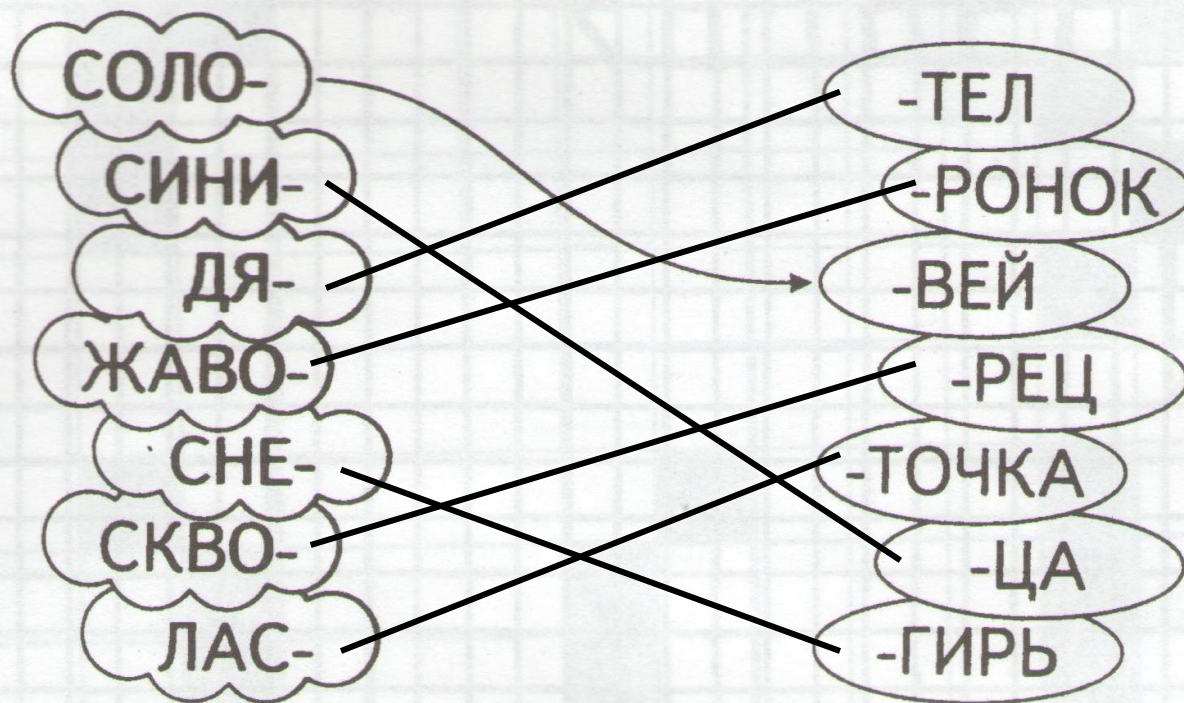

Знакомство с буквами



Ж имеет столько ножек,
Будто буква ползать
может.

Буква Ж наверняка
На бумаге тень жука.



Ж

БУКВА Ж

ТРАНСПОРТ

Вот на небо самолёт
Отправляется в полёт.

(Прямая кисть «взлетает» вверх.)



Вот кораблик поплывёт,
Носом волны разведёт.

(Одноимённые пальцы, кроме больших, соединены подушечками, протягиваем руки вперёд.)



А от самого порога
Для машин идёт дорога.

(Руки перед собой сжаты в кулаки и движутся по кругу — «крутим руль».)



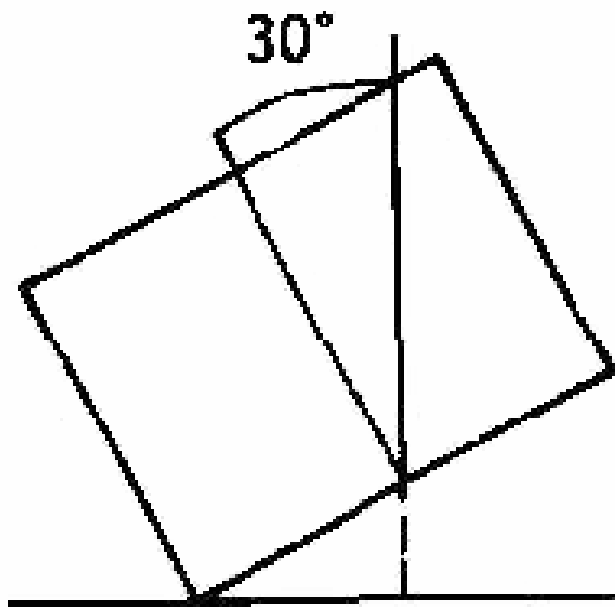

A

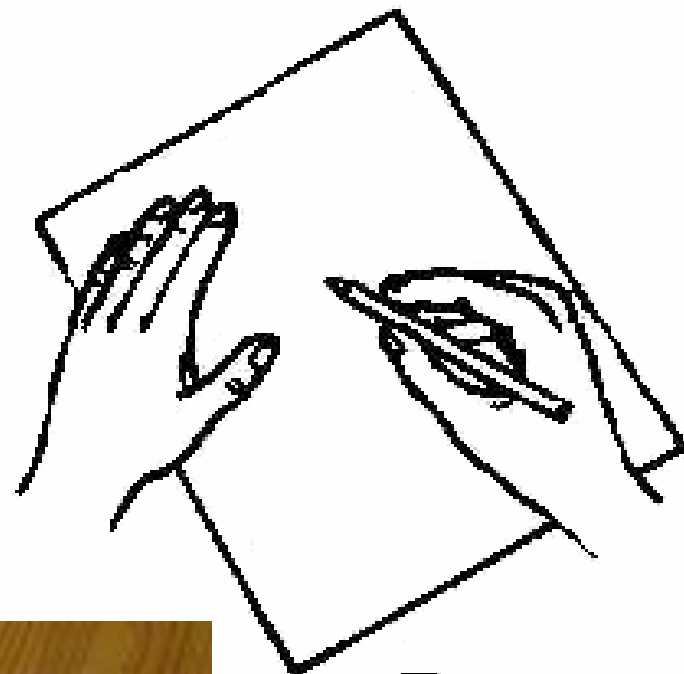

B



Ж ж

Обведи и раскрась.



Вот надел жираф жилет -
Идёт жирафу жёлтый цвет!

Допиши букву Ж.

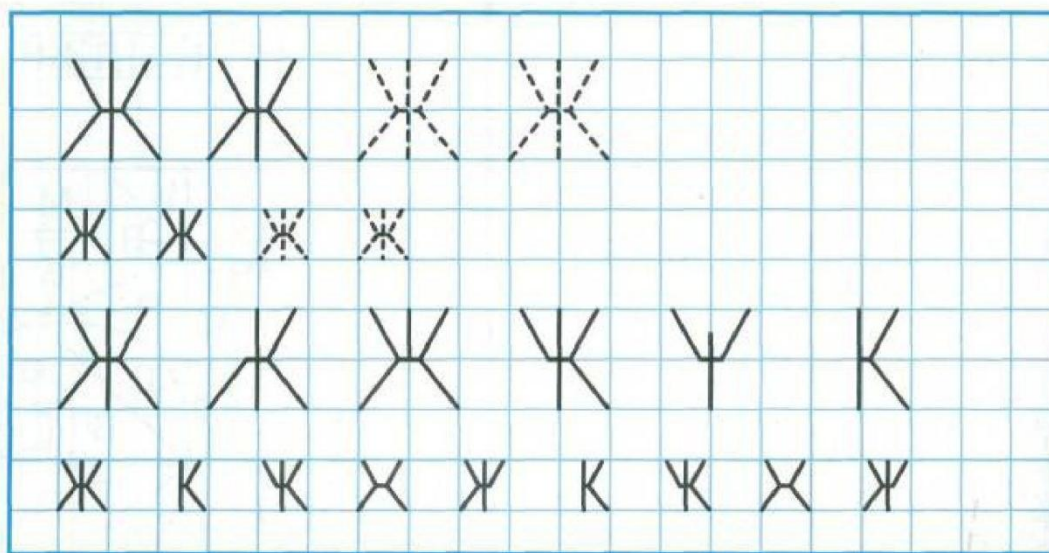

Буква **Ш**- Шипящая,
Иногда-Шуршащая,
Часто- Шелестящая,
Изредка- Шкварчащая.



Ш Ш Ш

БУКВА Ш



Ш □ □ □ □



□ □ □ □ Ш



□ □ Ш □ □

Ш	а	л
Ш	у	м
Ш	и	н
Ш	ё	р
у	ш	к
и	ш	т

шар	шило	шлем	мышки
шаг	шина	шланг	мошки
шум	шашка	шляпка	мушки
шут	шапка	шлюпка	мишки

Простокваша.
 Простокваши дали Клаше.
 Недовольна Клаша:
 — Не хочу я простокваши,
 Дайте просто каши!
 (Е. Благинина.)



а	о	у	ы	э	б	в	г	д	ж	з	й	л	м	н	р					
я	ё	ю	и	е	п	ф	к	т	Ш	с					х	ц	ч	щ	ь	ь

Пальчиковая игра.

Пальчиковая игра « Мы – шоферы»
Едем, едем на машине (Имитируют движение рулем),
Нажимаем на педаль (Ногу сгибают, вытягивают),
Газ включаем, выключаем (Рука к себе, от себя),
Смотрим пристально мы вдаль (Приставляют ладонь ко лбу).
Дворники счищают капли (Руки сгибают перед собой в локтях).
Вправо, влево. Чистота! (Наклоняют руки вправо, влево)
Волосы ерошит ветер (Над головой шевелят пальцами),
Мы – шоферы хоть куда! (Поднимают вверх большой палец рук)



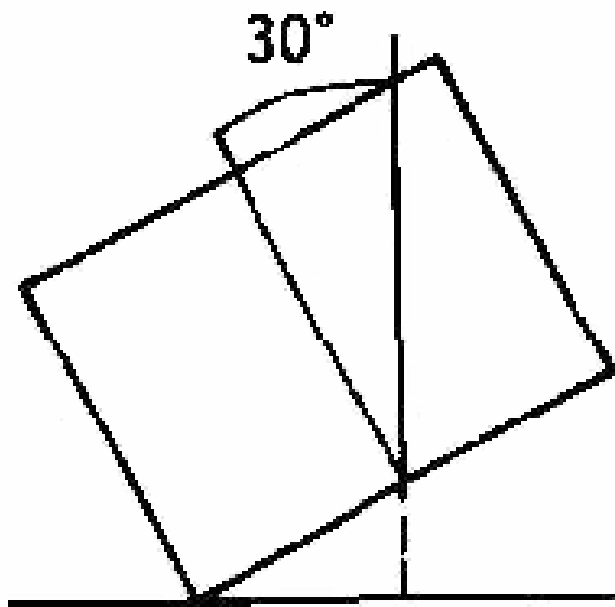

A

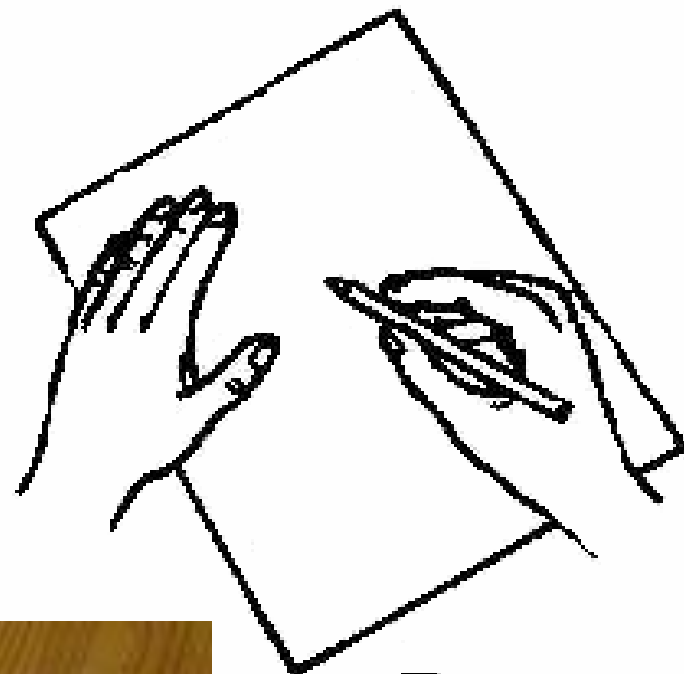

B





Обведи и раскрась.



Шапку, шарф и рукавички
Надевай зимой, сестричка.

Допиши букву Ш.

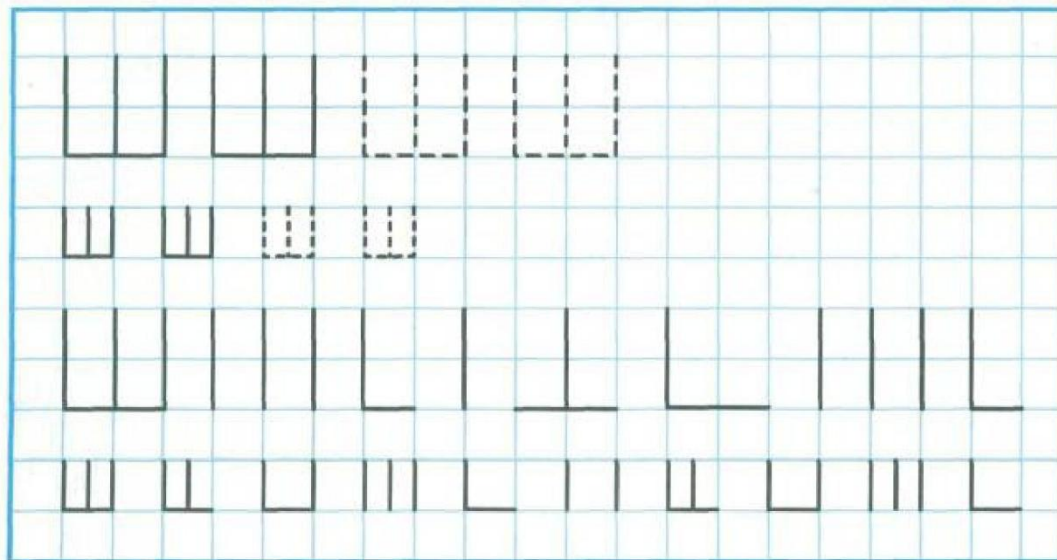





Налево

Направо



Переменка



$2+2=$

$ax+by=c$

Математика



$$\begin{array}{r} 25 \overline{) 5} \\ \underline{25} \\ 0 \end{array}$$

МАШИНА



Машина по улицам мчится,
Пыль из-под колёс клубится.

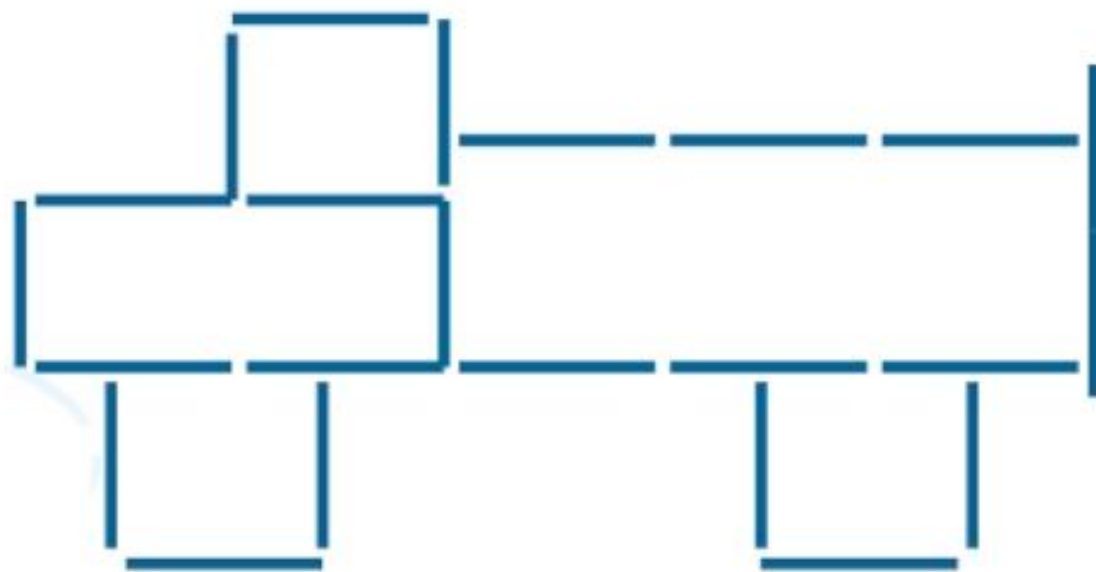

Линия.

У линии нет начала и конца. Её можно продолжить в разные стороны бесконечно.

Это **прямые линии**.



Возьми линейку, обведи и продолжи дальше прямые линии разными цветными карандашами.

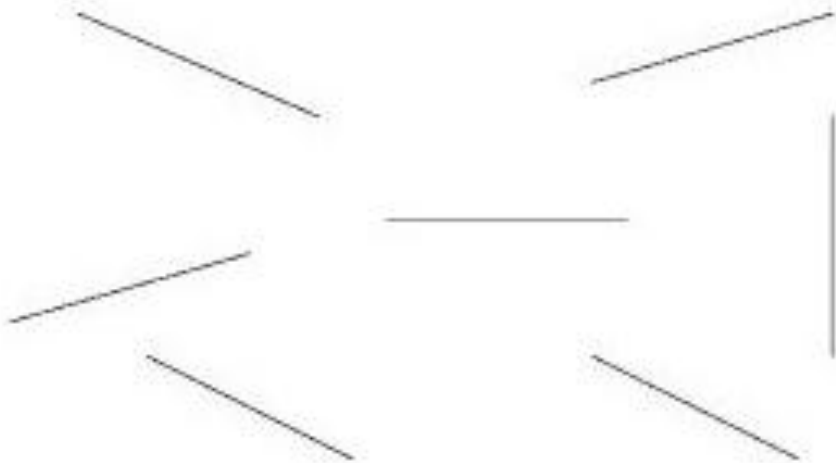

Замкнутая линия.

Кривые и ломанные линии могут быть замкнутыми.

Рассмотри рисунки. Слева замкнутые линии, справа - незамкнутые.

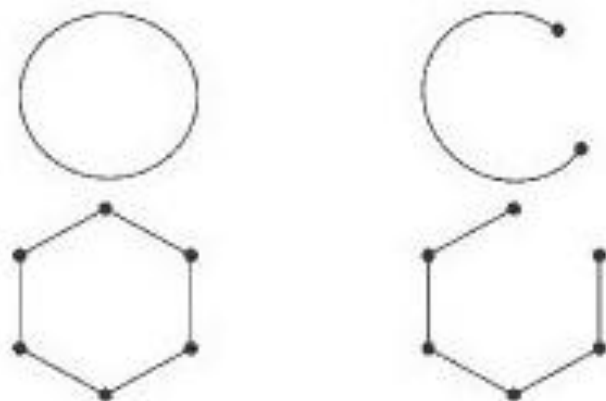

Обведи коричневым карандашом замкнутые линии, а голубым - незамкнутые.

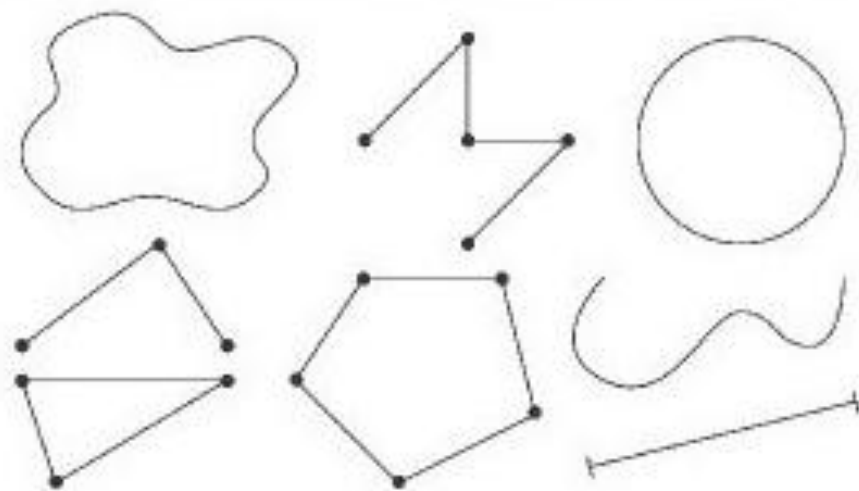



КВАДРАТ

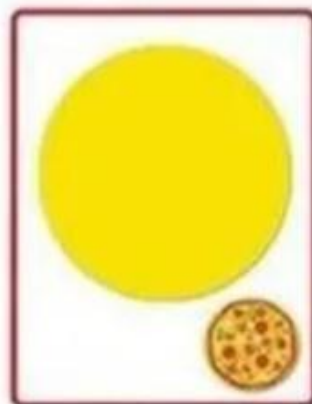

КРУГ



КУБ

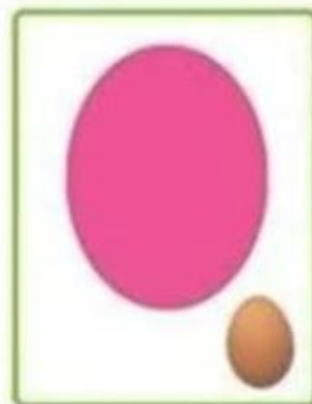

ОВАЛ

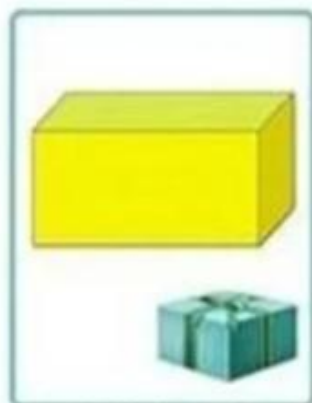

ПАРАЛЛЕЛЕПИПЕД



ПИРАМИДА



ПРЯМОУГОЛЬНИК



РОМБ



ТРАПЕЦИЯ



ТРЕУГОЛЬНИК



ЦИЛИНДР



ШАР

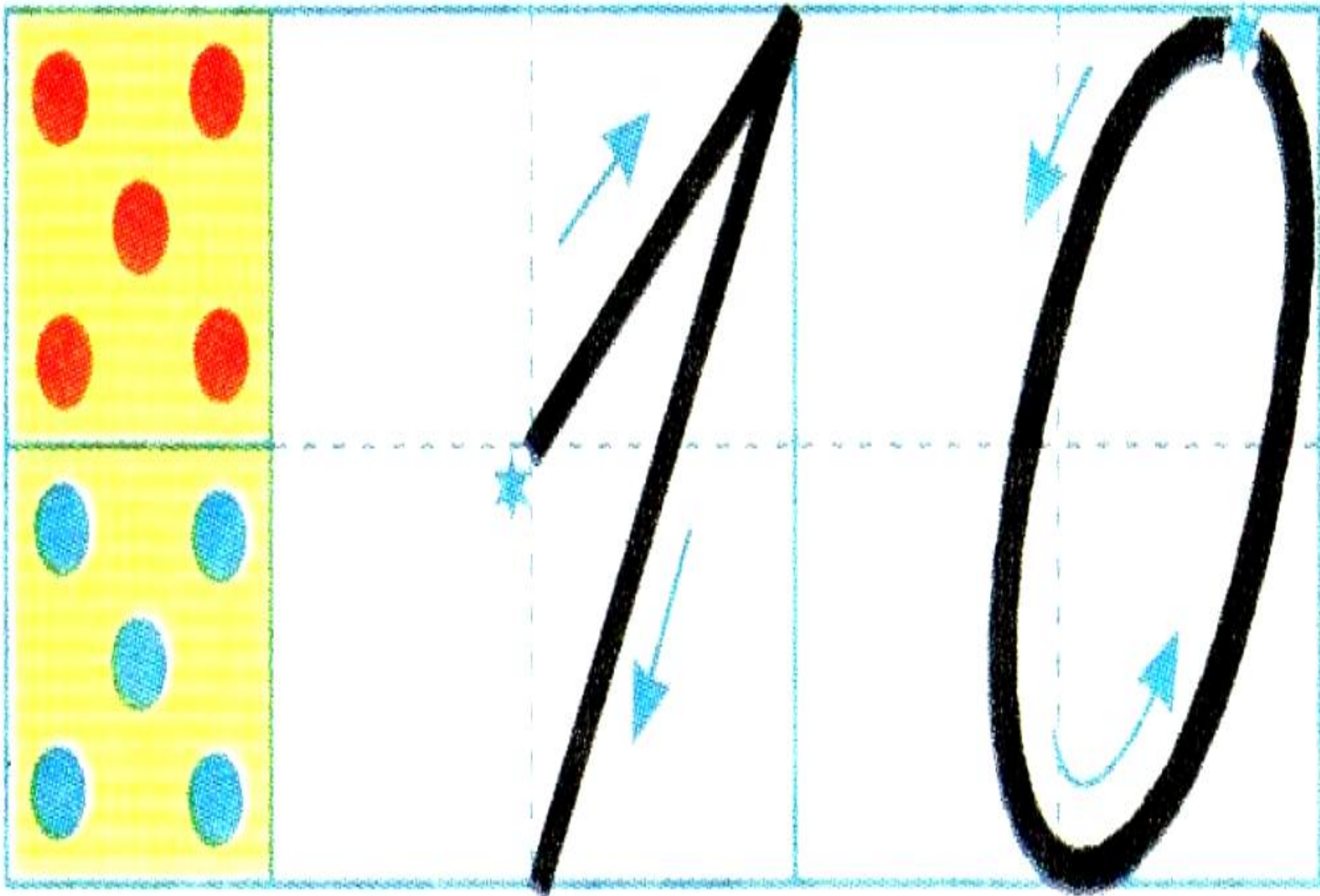

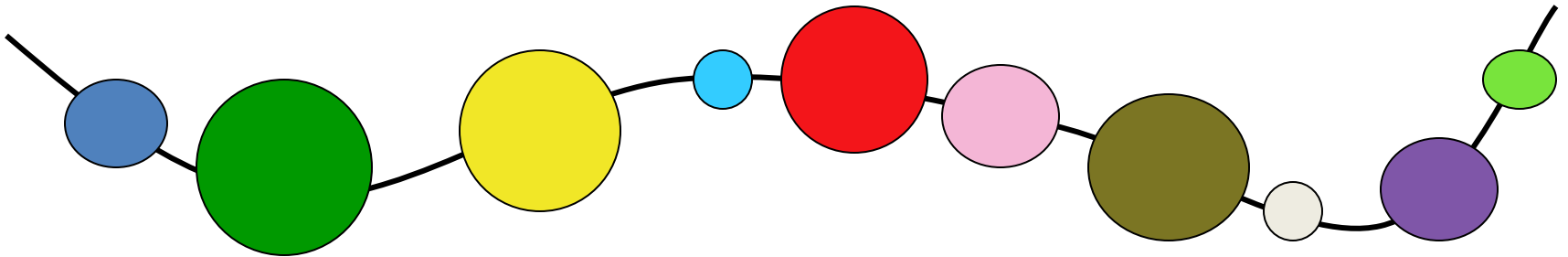
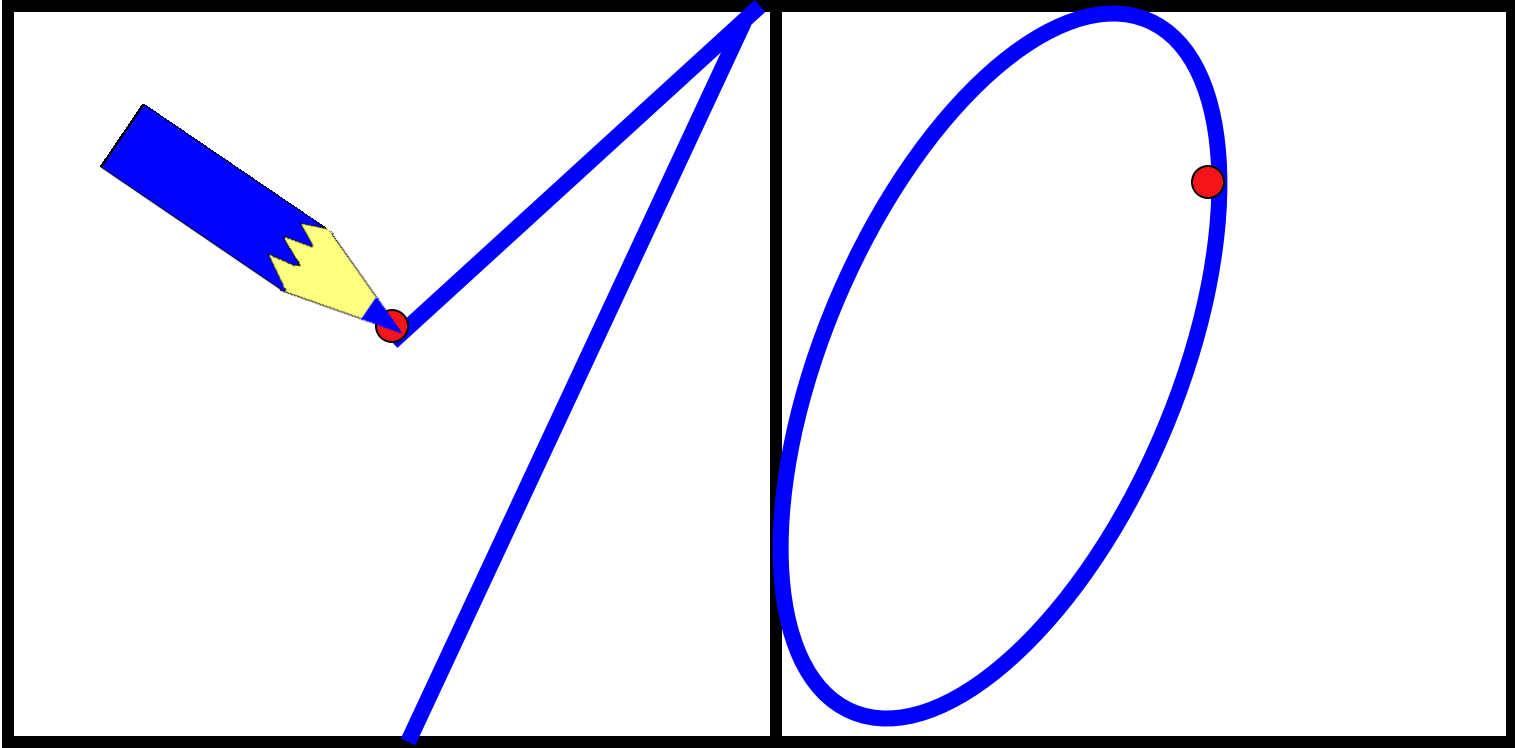

Сосчитай кружки, назови цифру.

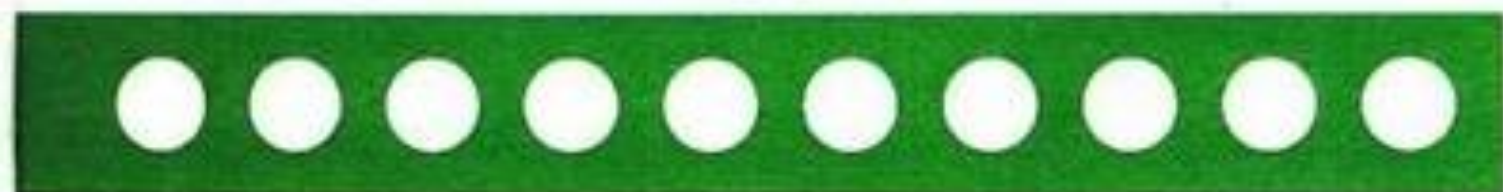

10

Потренируйся писать цифру «десять».



Раскрась цифру.



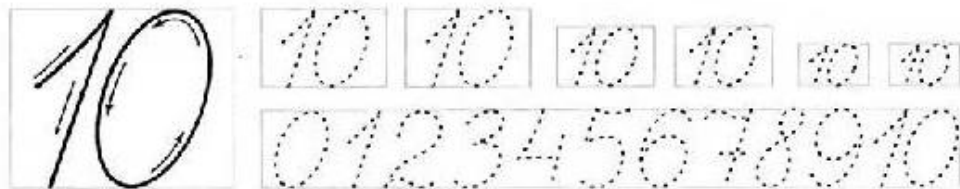

 Соедини цифру с соответствующим количеством предметов.
 Дорисуй нужное количество точек, впиши пропущенные цифры.

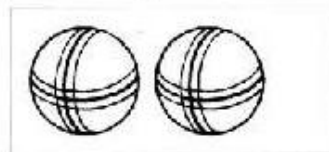
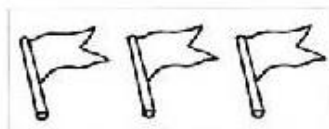

1	•
2	••
	•••
4	
5	
	••••
7	
	•••••
9	
10	

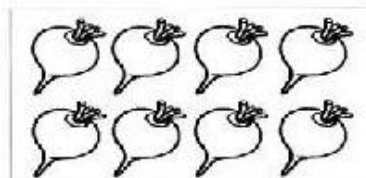
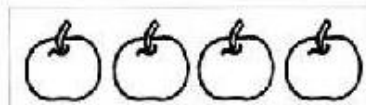
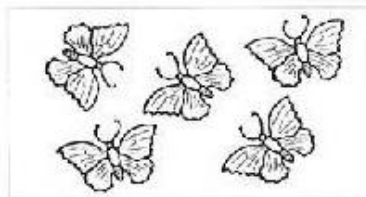

Физминутка

Капитан Краб



● Давай дорисуем нашу дачу. У домика два окошка и дверь. Слева на крыше – труба, дым из трубы ветер гонит вправо. Справа от дома – маленькие кустики, слева – большое дерево. Перед домом – дорожка, по которой давно не ходили, поэтому она заросла маленькой травкой. Под деревом стоит девочка в красных туфельках.

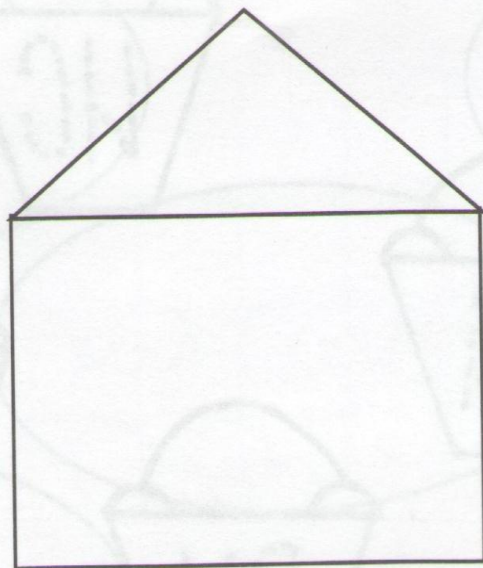

ДО НОВЫХ ВСТРЕЧ!



Ж ж

Обведи и раскрась.



Вот надел жираф жилет -
Идёт жирафу жёлтый цвет!

Допиши букву Ж.

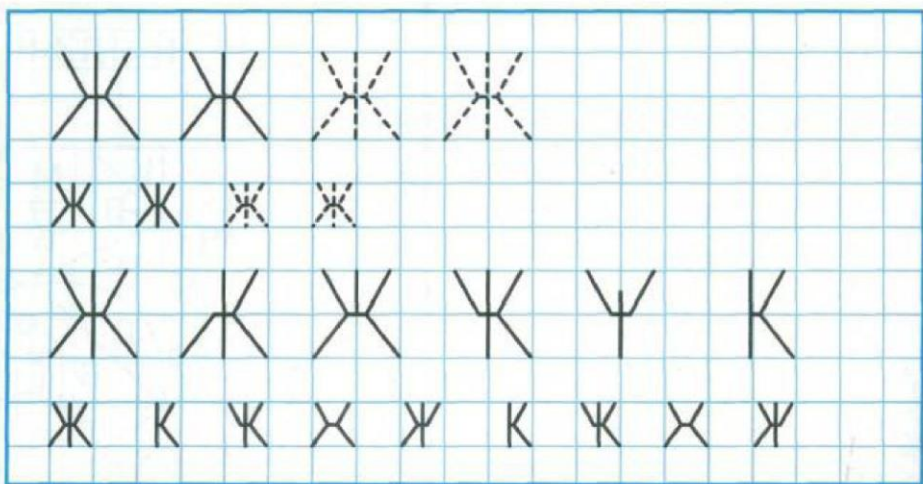

Ш ш

Обведи и раскрась.



Шапку, шарф и рукавички
Надевай зимой, сестричка.

Допиши букву Ш.

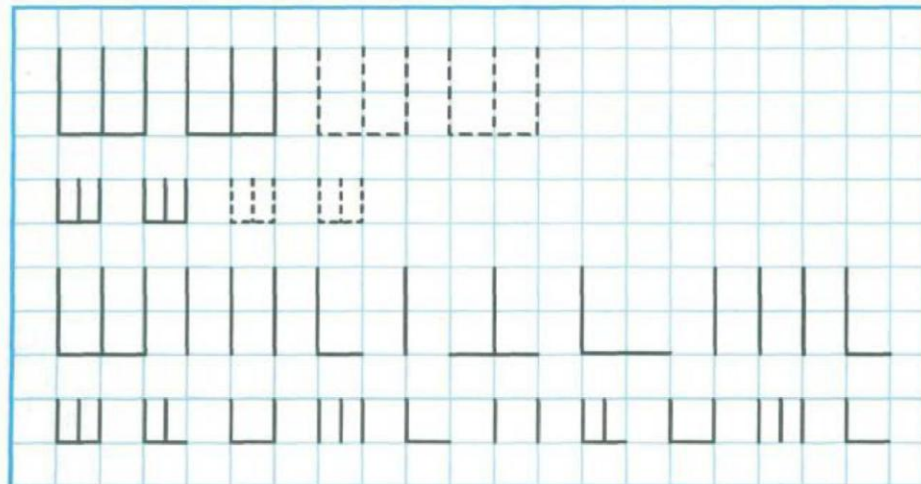

Сосчитай кружки, назови цифру.

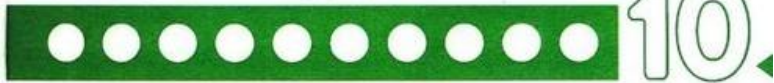

Потренируйся писать цифру «десять».

Раскрась цифру.

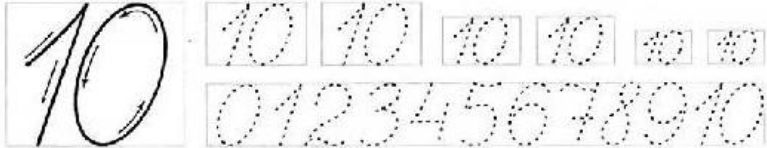

Соедини цифру с соответствующим количеством предметов.
Дорисуй нужное количество точек, впиши пропущенные цифры.

	1		
	2		
	4		
	5		
	7		
	9		
	10		

	Налево	Направо	



Возьми линейку, обведи и продолжи дальше прямые линии разными цветными карандашами.

Обведи коричневым карандашом замкнутые линии, а голубым - незамкнутые.

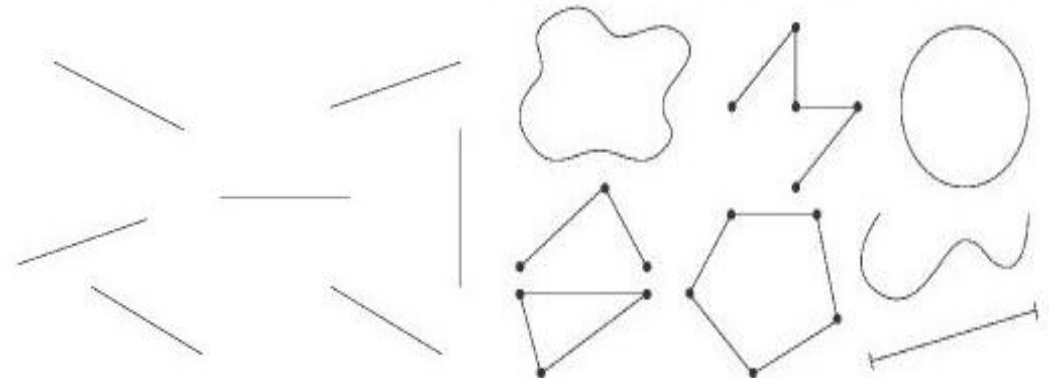

Заключение

Представленное учебно-методическое пособие «Учебно-методический комплект к дополнительной общеразвивающей программе «Группа по развитию кругозора (клуб "Умник")» является законченным, методически выверенным инструментом для проведения занятий по подготовке к школе.

Анализ содержания показывает, что курс (12 занятий) обеспечивает целостную систему подготовки:

- Системность: Четко прослеживается линия усложнения материала — от букв «А, О, У» и цифры «1» до букв «Ж, Ш» и числа «10», от простых школьных правил до сложной социальной коммуникации (введение знаков «+»/«-» для оценки ответов).

- Вариативность: В пособии удачно сочетаются фронтальная работа (презентации, хоровые ответы), работа в парах («Разноцветные варежки») и индивидуальная (рабочие листы, прописи).

- Практическая применимость: Пособие готово к использованию «как есть». Наличие готовых текстов для учителя, тем для обсуждения и четкой структуры «Орг.момент — Блок обучения грамоте — Физминутка — Математика — Итог» позволяет сэкономить время на подготовку к уроку.

Особого внимания заслуживает игровой метод автоматизации навыков (например, дорисовывание «колючек-единиц» ежику или «чешуек-троек» рыбке), который превращает механическую работу в творческую.

Использование данного УМК в работе позволяет гарантировать, что к моменту поступления в первый класс у детей сформируется не только «школьная зрелость» (умение писать, считать, читать), но и «школьная зрелость личности» — желание учиться, умение слушать и уважать учителя и одноклассников. Данное пособие рекомендуется для использования в дошкольных отделениях школ, центрах развития и в системе дополнительного образования.

Список использованной литературы

1. Ахмалова, А. Брату скоро стукнет пять : [стихотворение] / А. Ахмалова. – С. 174.
2. Виеру, Г. На что похожа цифра 5? / Г. Виеру ; перевод с молд. – С. 175.
3. Красильников, Н. Доброе утро : [стихотворение] / Н. Красильников. – С. 99.
4. Маршак, С. Я. Весёлый счёт : от 1 до 10 / С. Я. Маршак. – С. 175.
5. Чуковский, К. И. Мойдодыр / К. И. Чуковский. – С. 134.
6. Три поросёнка : [английская народная сказка] / пер. С. В. Михалкова. – С. 135.
7. Смешарики : [мультсериал] / реж. Д. Чернов, И. Максимов, К. Бронзит и др. – Россия : Студия «Петербург», 2004–2012. URL: <https://www.kinopoisk.ru/series/823760/> – (персонаж Ньюша упоминается на с. 214).
8. Физминутка «Чударики» : [видеозапись] // YouTube. – URL: <https://www.youtube.com/watch?v=пример>
9. Физминутка «Капитан Краб» : [видеозапись] // YouTube. – URL: <https://www.youtube.com/watch?v=пример>
10. irisha__irishka : [иллюстративный материал для задания «Башня»] // LiveInternet : [сайт]. – URL: http://www.liveinternet.ru/users/irisha__irishka/



ПОЧЕТНАЯ
ГРАМОТА
НАГРАЖДАЕТСЯ

*Минигазимова
Алина Владимировна,*

*учитель начальных классов
МБОУ гимназия № 1 им. Н. Островского г. Туапсе,*

призер

*муниципального этапа краевого конкурса
«Учитель года Кубани» в 2024 году*

Начальник
управления образования администрации
МО Туапсинский район



Е.А. Зайцева

Приказ УО № 1527
от 30.11.2023 г.

ЕКАТЕРИНОДАРСКАЯ И КУБАНСКАЯ ЕПАРХИЯ РУССКОЙ ПРАВОСЛАВНОЙ ЦЕРКВИ
МИНИСТЕРСТВО ОБРАЗОВАНИЯ, НАУКИ И МОЛОДЕЖНОЙ ПОЛИТИКИ КРАСНОДАРСКОГО КРАЯ



СЕРТИФИКАТ



настоящим удостоверяет, что

Миннигазимова Алина Владимировна,

учитель начальных классов муниципального бюджетного
общеобразовательного учреждения гимназия № 1 имени Николая Островского
г. Туапсе муниципального образования Туапсинский район

приняла участие в I этапе XIX Всероссийского конкурса
в области педагогики, работы с детьми и молодежью до 20 лет
“За нравственный подвиг учителя” по Южному Федеральному округу
в 2024 году

ОРГКОМИТЕТ КОНКУРСА

Краснодар, 2024

УДОСТОВЕРЕНИЕ О ПОВЫШЕНИИ КВАЛИФИКАЦИИ

Настоящее удостоверение свидетельствует о том, что

Минигазимова
(фамилия, имя, отчество)

Алина Владимировна

с **11 июня 2023** г. по **05 июля 2023** г.

прошел(-ла) обучение в (на) **ООО «Московский институт**
(наименование)

профессиональной переподготовки
образовательного учреждения (подразделения) дополнительного профессионального образования)

и повышения квалификации педагогов»

по **программе повышения квалификации**
(наименование проблемы, темы, программы дополнительного профессионального образования)

**«Основы религиозных культур и светской этики: проблемы и
перспективы преподавания в начальной школе»**

в объеме

72 часов

(количество часов)



Ректор (директор)

Секретарь

Удостоверение является документом
установленного образца о повышении квалификации

Регистрационный номер **48984**

ПК № 0049116

Город **Москва**

Год **2023**

МИНИСТЕРСТВО ОБРАЗОВАНИЯ, НАУКИ И МОЛОДЕЖНОЙ ПОЛИТИКИ
КРАСНОДАРСКОГО КРАЯ

Государственное бюджетное образовательное учреждение
дополнительного профессионального образования
«Институт развития образования» Краснодарского края
(ГБОУ ИРО Краснодарского края)

УДОСТОВЕРЕНИЕ

О ПОВЫШЕНИИ КВАЛИФИКАЦИИ

231201552827

Регистрационный номер № 10677\24

Настоящее удостоверение свидетельствует о том, что

Минигазимова Алина Владимировна

с «.....5.....»июля 2024..... г. по «.....10.....»июля 2024..... г.

прошел(а) повышение квалификации в

ГБОУ ИРО Краснодарского края

(наименование образовательного учреждения (подразделения) дополнительного профессионального образования)

по теме:**"Реализация требований обновленных ФГОС НОО; ФГОС**

ООО в работе учителя!".....

в объеме**36 часов**..... (количество часов)

За время обучения сдал(а) зачеты и экзамены по основным дисциплинам программы:

Наименование	Объем	Оценка
Нормативное и методическое обеспечение внедрения обновленных ФГОС НОО, ФГОС ООО	13 часов	Зачтено
Внедрение обновленных ФГОС НОО, ФГОС ООО в предметном обучении	22 часа	Зачтено
Итоговая аттестация	1 час	Зачтено

Прошел(а) стажировку в (на)

(наименование предмета,

организации, учреждения)

Итоговая работа на тему:



М.П.

Город **Краснодар**

Ректор **Т.А.Гайдук**.....

Секретарь **Ю.Ю.Стан**.....

Дата выдачи **10 июля 2024 г.**

Удостоверение

о повышении квалификации

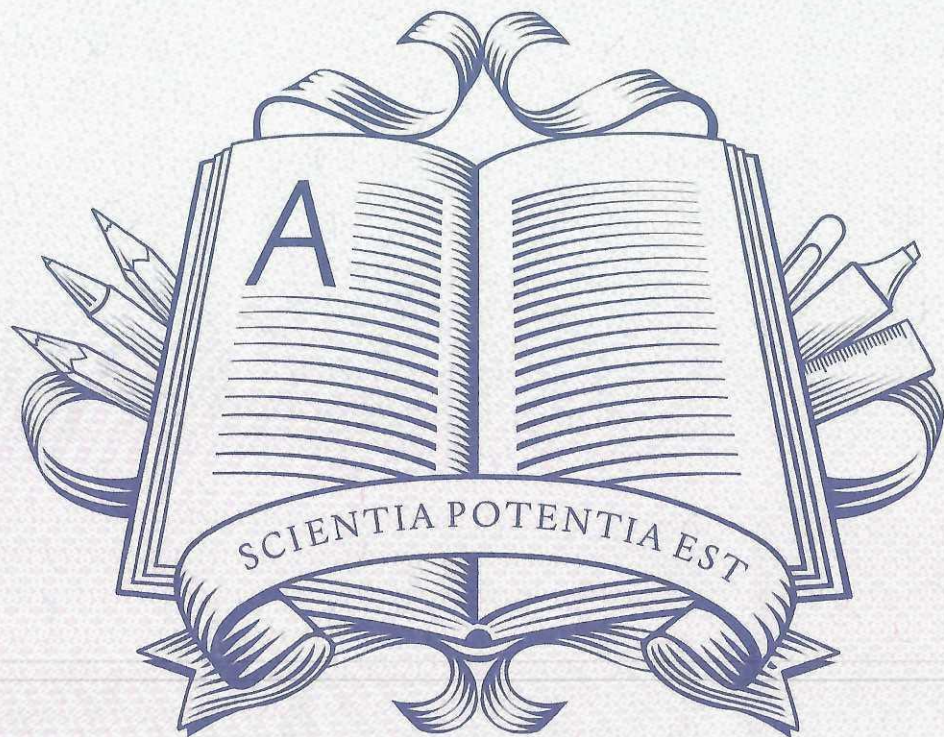

№

Регистрационный
номер

У2025421097 от 05.11.2025

00177-10 _ 38

Школа менеджера образования

Удостоверение
подтверждает, что

Минигазимова
Алина Владимировна

прошла обучение
по дополнительной
профессиональной
программе

Профессиональная компетентность
учителя по ФГОС и ФОП: обязательные
документы, современное оценивание и
гибкие навыки

в объеме

100 часов

в срок

с 01 августа 2025 г.
по 31 октября 2025 г.

Негосударственное образовательное частное учреждение
организации дополнительного профессионального образования
«Актин»

Москва, 2025

Директор
Зацепин Д. А.



УДОСТОВЕРЕНИЕ